

சமூக அறிவியல்

வகுப்பு-VIII

Government of Telangana
Department of Women Development & Child Welfare - Childline Foundation

When abused in or out of school.

When the children are denied school and compelled to work.

CHILD LINE 1098
NIGHT & DAY
24 HOUR NATIONAL HELPLINE

To save the children from dangers and problems.

When the family members or relatives misbehave.

1098 (Ten...Nine...Eight) dial to free service facility.



IN ANY EMERGENCY
DIAL
100
TELANGANA POLICE
www.tspolice.gov.in
@ Telangana State Police



State Council for Educational Research and Training,
Telangana, Hyderabad

தெலங்கானா மாநில அரசின் இலவச வெளியீடு

சமூக அறிவியல் வகுப்பு VIII



சமூக அறிவியல்
வகுப்பு - VIII
Social Studies
CLASS VIII (TAMIL MEDIUM)

Free



வெளியீடு

தெலங்கானா மாநில அரசு,
ஐதராபாத்

தெலங்கானா மாநில அரசின் இலவச வெளியீடு

ஒரு குழந்தையின் உரிமைகள்

குழந்தைகளின் உரிமை வழங்குவதில் மரபுரீதியாக இந்தியா முக்கியத்துவம் வாய்ந்த நாடாக திகழ்கிறது. குழந்தைகளின் உரிமைகளை பாதுகாப்பதற்கு இந்தியா கடமைப்பட்டுள்ளது. அவைகளில் சிலவற்றைக் காண்போம்:

- **வாழும் உரிமை :** உயிர் வாழும் உரிமை, உடல் நலம், சத்தான உணவு மற்றும் வாழ்க்கைத் தரத்தை உள்ளடக்கியது.
- **பாதுகாப்பு உரிமை :** சுரண்டல், முறையற்ற நிலை, மனிதத் தன்மையற்ற நிலை, இழிவாக நடத்துதல், அலட்சியம் ஆகியவற்றிலிருந்து விடுதலைப் பெறுதல்.
- **வளர்ச்சி உரிமை :** கல்வி உரிமை, குழந்தையின் வளர்ச்சிக்கு உதவுதல், கவனித்தல், சமூக பாதுகாப்பு மற்றும் ஓய்வெடுத்தல், பொழுதுப் போக்கு மற்றும் கலாச்சார செயல்கள் ஆகியவற்றை பெற்று வளர்தல்.
- **பங்கெடுத்தல் உரிமை :** குழந்தையின் கருத்திற்கு மதிப்பளித்தல், வெளிப்படுத்தும் உரிமை, பொருத்தமான தகவல் மற்றும் கருத்துக் கூறல், கடமை உணர்ச்சி மற்றும் மதச்செயல்களில் பங்கெடுத்தல்.

இந்திய அரசு குழந்தைகளின் நலனுக்காக சில முக்கியச் சட்டங்களை இயற்றியுள்ளது.

- குழந்தை (தொழிலாளர் வாக்குறுதிச்) சட்டம், 1933, குழந்தைகளை பெற்றோர்கள் வாங்கிய கடனுக்காக வேலைக்கு அமர்த்துதல் தடைச்சட்டம்.
- குழந்தைகள் வேலைக்கு சட்டம் -1938, குழந்தைகளை அபாயகரமான வேலைகளில் ஈடுபடுத்துதல் தடைச்சட்டம்
- தொழிற்சாலைச் சட்டம்-1948 குழந்தைகளை தொழிற்சாலைகளில் வேலைக்கு அமர்த்துதல் தடைச்சட்டம்



குழந்தைகள் உதவி தொலைபேசி எண்- 1098, ஆதரவு மற்றும் பாதுகாப்பினை நாடும் குழந்தைகளைப்பாற்ற 24 மணிநேரமும் இயங்கும் தேசிய அவசரக் கால தொலைபேசி சேவை.

ஆபத்திலிருக்கும் குழந்தையைக் கண்டால், 1098 எண்ணுக்கு தொடர்பு கொள்ளவும். தொலைபேசி அழைப்பிற்கு, உடனே உதவி கிடைக்கும்.

கற்றலின் வெளிப்பாடுகள்

சமூக அறிவியல்

எட்டாம் வகுப்பு

மானாவர்கள் இவற்றை கற்றுக்கொள்வர்.....

- நீலக்கி மற்றும் சிவா தாழும்பொருட்கள் அமைந்துள்ள பகுதிகள் மற்றும் காடுகளில் பரப்புகள் முதலியவற்றை தெலுங்கானா வரையடத்தில் குறித்து காட்டுவர்.
- பெண்களின் பிரச்சனைகள், சமூக சீர்திருத்தங்கள் குழந்தை நிர்வகணங்கள் மற்றும் சாதி தொடர்புடைய பிரச்சனைகளை குறித்து பகுத்தாய்வு.
- தேசிய சுதந்திர இயக்கம் நடந்த இந்திய பகுதிகளை வரையடத்தில் குறித்து காட்டுவர்.
- காவல் நிலையத்தில் முதல் தகவல் அறிக்கை மூலம் புகார் மறுவை பதிவு செய்யும் முறையை குறித்து விவரிப்பர். இந்தியாவில் நீதித்துறை செயல்படும் விதத்தை குறித்தும் விவரித்தும் கூறுவர்.
- மக்கள் அவை உறுப்பினர்கள், சனாதிபதி, துணை சனாதிபதி தேர்தல் முறையை குறித்து விவரிப்பர்.
- வரையடங்களில் பயன்களை குறித்து விவரிப்பர்.
- சிாமங்கள் மற்றும் நகரங்களில் மக்களுக்கே கிடைத்திடும் பல்வேறு தொழில்களை குறித்து விவரிப்பர்.
- பழங்குடி இன கோரிடம் பன்ச மற்றும் பாடலா குறித்து விவரித்து கூறுவர்.
- இந்திய வரையடத்தில் மகாசபைகள் மற்றும் முக்கியமான நவீன நகரங்களை குறித்து காட்டுவர்.
- மெளரிய பேரரசர் அசோகரின் சிறப்பு இயல்புகளை குறித்து விவரித்து கூறுவர்.
- பல்வேறு மதங்களின் அடிப்படை குணங்களை ஒப்பிட்டு விவரித்து கூறுவர்.
- உலக வெப்பமயமாதலின் காரணங்களை பரிசீலித்து அறிவர்.
- பருவகாலங்கள் நிலமும் முறையை குறித்து விவரிப்பர்.
- நுரவ பகுதிகளில் வாழும் மக்களின் உணவு, ஆடை, போக்குவரத்து மற்றும் இருப்பிடம் குறித்து விவரிப்பர்.
- வங்கியின் பல்வேறு செயல்பாடுகள், பல்வேறு வங்கி கணக்குகள் குறித்து பகுத்தாய்வு செய்துவிவர்.
- தொழில் நுட்பத்தால் விவசாயத்துறையில் ஏற்பட்ட மாற்றங்களை பகுத்தாய்ந்து கூறுவர்.
- பொழுதுமக்கள் உடல் ஆரக்கியத்திற்காக அரசாங்கம் மேற்கொண்டுள்ள செயல்கள் குறித்து கையேடு தயாரிப்பர்.
- நீர்த்தா நிலவரி திட்டம் மற்றும் நயத்துவாரி முறை இடையே உள்ள வேறுபாடுகளை கண்டறிவர்.
- இந்திய தேசிய சுதந்திர இயக்கத்தில் மதவாத மற்றும் தீவிரவாத இயக்க கால நிலைகளை ஒப்பிட்டு அறிவர்.
- மகாத்மா காந்தி தேசிய சுதந்திர இயக்கத்திலும், ஒத்துழையாமை இயக்கம் மற்றும் வெள்ளையனே வெளியேறு இயக்கத்திலும் சேருவதற்கு முன்பு தலைமையேற்று நடத்திய இயக்கங்களை விவரித்து கூறுவர்.
- நிர்வாகிகள் காலத்தில் இருந்து நிலப்பிரபுக்கள் முறையையும், நகரங்களின் அபிவிருத்திகள் குறித்து விவரிப்பர்.
- பல்வேறு கலைகள் மற்றும் கலை வடிவங்கள் காட்டும் பட்டியலை தயாரிப்பர்
- உலக வரையடத்தில் கிரிக்கெட் விளையாடும் நாடுகளை குறித்து காட்டுவர்.



சமூக அறிவியல்

வகுப்பு VIII

SOCIAL STUDIES

CLASS VIII

(TAMIL MEDIUM)

தொகுப்பாளர்கள்

திரு. C.N. சப்ரமணியம்,

ஏகலவ்யா, M.P.

பேராசிரியர். G. ஓம்கார்நாத்,

பொருளாதாரத்துறை,

ஐதராபாத் பல்கலைக்கழகம், ஐதராபாத்.

பேராசிரியர். I. லட்சுமி வரலாற்றுத்துறை,

உஸ்மானியா பல்கலைக்கழகம்,

ஐதராபாத்.

பாக்டர். K. நாராயண ரெட்டி, உதவி

பேராசிரியர்,

புவியியல் துறை, O.U, ஐதராபாத்.

பாக்டர். M.V. சீனிவாசன், உதவி

பேராசிரியர்,

DESSH, NCERT, புதுடெல்லி.

திரு K. சுரேஷ்,

சிறந்த புத்தக நிறுவனம், ஐதராபாத்.

திரு அலெக்சர். M. ஜியார்க்,

ஏகலவ்யா, M.P.

பேராசிரியர். S. பத்மஜா, புவியியல் துறை,
உஸ்மானியா பல்கலைக்கழகம், ஐதராபாத்.

பேராசிரியர். I. திருமலை வரலாற்றுத்துறை,
டெல்லி பல்கலைக்கழகம், புதுடெல்லி

திரு. அரவிந்த் சந்தானா,

ஏகலவ்யா, M.P.

பேராசிரியர். பிரபா பந்த்,

பொருளாதாரத்துறை,

முதுகலைக் கல்லூரி, செகந்திராபாத்,

ஐதராபாத்.

பேராசிரியர். K. விஜய் பாபு,

வரலாற்றுத்துறை,

காகதீயா பல்கலைக்கழகம், வரங்கல்.

திருமதி சுகன்யா போஸ், உதவி

பேராசிரியர்

NIPFP, புதுடெல்லி

பாடப்புத்தக வளர்ச்சிக் குழு

திரு A. சத்திய நாராயண ரெட்டி, இயக்குநர்,

S.C.E.R.T., ஐதராபாத்.

திரு B. சுதாகர், இயக்குநர்,

அரசு பாடப் புத்தக பதிப்பகம்,

ஐதராபாத்.

பாக்டர். N. உபேந்தர் ரெட்டி,

பேராசிரியர் & Head C&T Dept.,

S.C.E.R.T., ஐதராபாத்.



தெலங்காணா மாநில அரசு வெளியீடு, ஐதராபாத்.

சுட்டத்தை மதித்து நட

உரிமையை பெறு

கல்வியால் முன்னேறு

பணிவாக நடந்துக்கொள்



© Government of Telangana, Hyderabad.

First Edition 2013

New Impressions 2014, 2015, 2016, 2017, 2018, 2019, 2020

All rights reserved.

No part of this publication may be reproduced, stored in a retrieval system, or transmitted, in any form or by any means without the prior permission in writing of the publisher, nor be otherwise circulated in any form of binding or cover other than that in which it is published and without a similar condition including this condition being imposed on the subsequent purchaser.

The copy right holder of this book is the Director of School Education, Hyderabad, Telangana. We have used some photographs which are under creative common licence. They are acknowledged at later (page viii).

This Book has been printed on 70 G.S.M. S.S. Map litho,
Title Page 200 G.S.M. White Art Card

தெலங்கானா மாநில அரசின் இலவச வெளியீடு 2020-21

Printed in India
at the Telangana Govt. Text Book Press,
Mint Compound, Hyderabad,
Telangana.

எழுத்தாளர்கள்

டாக்டர்.N.சந்திராயுதா, உதவி பேராசிரியர்,
புவியியல் துறை, S.V.பல்கலைக்கழகம்,
திருப்பதி

திரு K. சுப்பிரமணியம், விரிவுரையாளர்
DIET, கர்னூல்.

திரு T. ரவீந்தர், விரிவுரையாளர்
DIET, வரங்கல்.

திரு M.நரசிம்ம ரெட்டி, GHM
ZPHS .பெத்தஜங்கம்பல்லி, Y.S.R.கடப்பா.

டாக்டர். கணபதி, S.A.
ZPHS .லாடல்லா, வரங்கல்.

திரு S. ரகமதுல்லா, S.A
ZPHS .பகாராபேட், Y.S.R.கடப்பா.

Smt B. மரியா ராணி, S.A.
M.P.U.P.S .சிலுகாநகர், ரங்காரெட்டி

டாக்டர்.B.V.N.சுவாமி, S.A
GHS.உஜராபாத், கரிம்நகர்.

திரு சீனிவாச ராவ், S.A.
MPUPS P.R.பல்லி, .டெக்கலி, .ஸ்ரீகாகுளம்.

திரு P.V. கிருஷ்ணா ராவ், LFL HM,
P.S.மோகல்லா, .எல்லண்டு, கம்மம்.

திரு T.வெங்கடைய்யா, S.A
ZPHS எகுவவேடி, .சித்தூர்,

திரு A.லக்ஷமன் ராவ், S.A.
GHS .தங்கர்வாடி, கரிம்நகர்.

திரு குமார சுவாமி, S.A.
ZPHS .தெளடேபல்லி, அதிலாபாத்.

திரு U.ஆனந்த குமார், S.A.
ZPHS .சுஜாதா நகர்,கம்மம்.

திரு P. சீனிவாசலு, S.A
ZPHS .ஹவேலி கண்டூர்,மெதக்.

திருP.ஐகன் மோகன் ரெட்டி, S.A
ZPHS பிட்சேடு,கஜ்வெல், மெதக்.

Sri. A.ரவீந்தர், S.A
GHS ஒருஸ், வரங்கல்.

திரு A.M.சீனிவாச ராவ், S.A
ZPHS கொலையடி , பிரகாசம்.

திரு K.முக்கங்கம், S.A
ZPHS திலாரு, ஸ்ரீகாகுளம்.

திரு P. ரதங்க பானி ரெட்டி, S.A
ZPHS பொல்கம்பல்லி, மகபூப்நகர்.

திரு N. சுப்பிரமணியம், S.A
ZPHS பங்குடூர் , நெல்லூர்.

திருமதி S.லட்சுமி,
GPS பக்மூசரிமோ , ஐதராபாத்.

ஒருங்கிணைப்பாளர்

திரு M. பாயையா, விரிவுரையாளர்,
SCERT, A.P., ஐதராபாத்

திரு S. விநாயக், ஒருங்கிணைப்பாளர்,
C&T Dept. SCERT, A.P., ஐதராபாத்.

திருM.நரசிம்ம ரெட்டி, GHM
ZPHS பெத்தஜங்கம்பல்லி, Y.S.R.கடப்பா.

ஒவியர்

திரு K.சீனிவாஸ், GHM.
ZPHS, கருமேடு,நல்கொண்டா.

வடிவமைத்தவர்

K.சுரேஷ் பாயு
மன மீடியா கிராபிக்ஸ், ஐதராபாத்.

தமிழாக்கம்

ஒருங்கிணைப்பாளர் **திரு. ஜெ. சந்திரய்யா**, முதல்வர், DIET கார்வேநகர், சித்தூர் மாவட்டம், ஆ.பி.

மேற்பார்வையாளர் **திரு. பி.எஸ். தங்கமணி**, விரிவுரையாளர், DIET கார்வேநகர், சித்தூர் மாவட்டம்,

தொகுப்பாளர் **திரு. டி. ஜான் டல்லஸ்**, SA (S.S), ZPHS, புதுப்பேட்டை, நகரி மண்டலம், சித்தூர்

மொழிபெயர்ப்பாளர்கள்

திரு. ஆர்.கே.ஏழுமலை, SA (S.S), PCNGHS, நகரி, நகரி மண்டலம், சித்தூர் மாவட்டம், ஆ.பி

திருமதி. எம்.மீரா, SA (S.S), ZPHS, புதுப்பேட்டை, நகரி மண்டலம், சித்தூர் மாவட்டம், ஆ.பி.

திரு. ஆர்.இ.தர்மலிங்கம், SA (S.S), ZPHS, சத்திரவாபா, நகரி மண்டலம், சித்தூர் மாவட்டம், ஆ.பி.

திரு. இ.ஜி.சதாசிவம், SA (ஆங்கிலம்) ZPHS, ஏகாம்பரகும்பம், நகரி மண்டலம், சித்தூர் மாவட்டம், ஆ.பி.

திரு. எஸ்.என்.ஆறுமுகம், SA (ஆங்கிலம்) ZPHS, புதுப்பேட்டை, நகரி மண்டலம், சித்தூர் மாவட்டம், ஆ.பி.

திரு. கே.டி.முருகபபன், SA (ஆங்கிலம்) ZPHS, ஏகாம்பரகும்பம், நகரி மண்டலம், சித்தூர் மாவட்டம், ஆ.பி.

திரு. என்.எஸ்.உலகநாதம், SA (ஆங்கிலம்) ZPHS, புத்தூர், புத்தூர் மண்டலம், சித்தூர் மாவட்டம், ஆ.பி.

திரு. டி. ராஜசேகரன், SA (S.S), ZPHS, சிந்தலபட்டை, நகரி மண்டலம், சித்தூர் மாவட்டம், ஆ.பி

மாணவர்களுக்கு ஓர் கடிதம்

“நாள் முழுவதும் வயலிலும், வீட்டிலும் வேலை செய்த களைப்பில் ஓய்வெடுக்கும் தம் தாயைப் பார்த்து, பெண்களுக்கு ஏன் இவ்வளவு கஷ்டம் என மனம் வருந்தினேன். சமுதாயத்திலும் பல்வேறு இன மக்களைக் கண்டபோது அவர்களிடையே நிகழும் மொழி, கலாசாரம், பழக்கவழக்கங்கள் போன்ற வேறுபாடுகளைக் கண்டு வியந்தேன்.”

“நம் நாட்டு விவசாயிகளின் தன்னம்பிக்கையற்ற நிலையை செய்தித்தாளில் படித்தேன். நகர் புறங்களில் பெரிய கட்டிடங்கள், சாலைகள், கோவில்களைக் கண்டு வியந்தேன். அதே நேரத்தில் ஆயிரக்கணக்கான குடிசைப்பகுதிகளையும் கண்டேன். அழகிய கட்டிடங்கள் இருக்கின்றபோது ஏன் குடிசைகள் அதிகமாக உள்ளன?”

“பெரியோர்கள் வாக்குரிமை, தேர்தல் முறை, நம்மை ஆளும் தலைவர்கள் ஆகியவற்றைப் பற்றி கலந்துறையாடுவார்கள். இவற்றைக் கேட்டு நான் ஆச்சரியம் அடைந்தேன். அக்காலத்தில் புனிதர்களும், கடவுள்களும் அரசர்களோடும் மக்களோடும் ஒன்றாக வாழ்ந்தனர் என்பதை கேட்டு ஆச்சரியப்பட்டேன்.”

“என்னுடைய மனதில் பல வினாக்கள் எழுகின்றன. என்னுடைய சந்தேகங்களுக்கு யாராவது பதில் கூறுவார்களா? நான் எவ்வாறு என்னுடைய சந்தேகத்தைத் தீர்த்துக் கொள்வது? யார் எனக்கு உதவுவர்?”

அன்பார்ந்த நண்பர்களே,

உன்னுடைய மனதில் எழுந்த வினாக்களைப் போல் அனைவருடைய மனதிலும் பல சந்தேகங்கள் எழுகின்றன. இவ்வினாக்களுக்கும் விடை கூறுவது கடினம். இவ்வினாக்களுக்கு பல்வேறு மனிதர்கள் பல்வேறு விதமாக விடை அளிப்பர். சமூக அறிவியல் பாடத்தைப் புரிந்துகொண்டால் உன்னுடைய வினாக்களுக்கு ஓரளவு விடைக்கிட்டும். கல்லூரிகளில் பெண்கள் குறைவாக இருக்க காரணம் என்ன? எனக் கேட்டால் ஒவ்வொருவரும் ஒரு பதிலைக் கூறுவர். குடிசைப்பகுதிகள் ஏன் அசுத்தமாக உள்ளன? எனும் வினாவிற்கும் பல பதில்கள் கிடைக்கும். இவற்றிற்கு சமூக அறிவியல் பாடங்கள் பதிலளிக்கும்.

சமூக அறிவியல் பல்வேறு நிலைகளில் உள்ள வேறுபாடுகளுக்கும் வேற்றுமைகளுக்கும் பதிலளிக்கிறது. இவ்வுலகம் பல மாற்றங்களை கண்டு வருகிறது. இவற்றிற்கேற்ப மக்களும் மாறவேண்டும். கல்லூரிகளில் அக்காலத்தில் குறைவான பெண்கள் இருந்தனர். தற்போது அதிகரித்துள்ளது. பெற்றோர்கள் பெண் குழந்தைகளை கல்லூரிகளுக்கு ஏன் அனுப்புவது கிடையாது? சமூக அறிவியல் பல வினாக்களுக்கு பதிலளிக்கும்.

பதிப்பாசிரியர்

இந்நூலைப்பற்றி

சமூக அறிவியல் கலைத்திட்டத்தைப் பற்றியும், நீ வாழும் சமூகத்தைப் பற்றியும் இந்நூல் விவரிக்கின்றது. இந்நூல் பல வினாக்களுக்கு விடையளிக்கிறது. நீயும், உன் நண்பர்களும் உன் பள்ளிக்கு வெளியே உள்ள சந்தை, பஞ்சாயத்து அலுவலகம், நகராட்சி அலுவலகம், வயல்வெளிகள், கோயில்கள் மற்றும் அருங்காட்சியங்கள் ஆகியவற்றைப் பற்றி தெரிந்து கொள்ளுங்கள். விவசாயிகள் முதலாளிகள், அதிகாரிகள், சாமியார்கள், போன்ற பல்வேறு மக்களுடன் கலந்துரையாடுங்கள்.

உன்னுடைய பல பிரச்சனைகளுக்கு இந்நூல் ஓர் தீர்வாய் அமையும். இந்நூல் முழுமையாய் பதிலளிக்காவிட்டாலும் மறைமுகமாக உதவிபுரியும். உனக்குப் புரியாத பல வினாக்களுக்கு உன்னுடைய நண்பர்கள் அல்லது ஆசிரியர்கள் அல்லது பெரியோர்கள் விடையளிப்பார்.

மக்களின் சமூக வாழ்க்கையைப் பற்றி தெரிந்து கொள்ள இந்நூல் உதவுகிறது. மக்களின் வாழ்க்கை முறை, அவர்களின் தேவைகள். சமத்துவமின்மை வழிபாட்டு முறைகள், கலாசார முறைகள் ஆகியவற்றைப் பற்றி இந்நூல் விவரிக்கின்றது.

மலைகள், சமவெளிகள், நதிகள், கடல்கள் ஆகிய பாடக்கருத்துகளை இப்பாடநூல் மூலம் கற்கலாம். இந்நூலில் பல செயல்கள் வழங்கப்பட்டுள்ளன. இச் செயல்கள் மூலம் உன்னுடைய வினாக்களுக்கு நீயே பதில் பெறலாம்.

ஒவ்வொரு பாடத்தின் இறுதியிலும் பல செயல்திட்டங்கள் வழங்கப்பட்டுள்ளன. இச் செயல் திட்டங்களைத் தனியாகவோ, குழுவாகவோ செய்வதால் உன்னுடைய திறன்கள் அதிகரிக்கப்படும். இப்பாடநூலை நீ முழுமையாக புரிந்து கொண்டு உன்னுடைய வாழ்வில் சிறக்க வழிவகுத்துள்ளோம்.

இயக்குனர்

SCERT ஐதராபாத்

இந்திய அரசியலமைப்புச் சட்டம்

முன்னுரை

இந்தியாவின் மக்களாகிய நாங்கள், இந்தியாவை முழு உரிமை கொண்ட, சோஷியலிச, மதச்சார்பற்ற, மக்களாட்சி குடியரசாக அமைக்க உள்ளார்வமுடன் அனைத்து குடிமக்களுக்கும்;

நீதி : சமூக பொருளாதார அரசியல்

சுதந்திரம் : எண்ணம், வெளிப்படுத்துதல், நம்பிக்கை வழிபாடு.

சமத்துவம் : வாய்ப்பு, நிலை மற்றும் அனைவரிடமும் ஏற்படுத்துதல்.

சகோதரத்துவம் : தனிமனிதரிடம் ஏற்படுத்துதல் மற்றும் தேச ஒற்றுமை மற்றும் ஒருமைப்பாட்டை ஏற்படுத்துதலுக்காக நம்முடைய அரசியலமைப்பு சட்டத்தின் 1949 நவம்பர், 26-ஆம் நாளாகிய இன்று, இதன் மூலம் இந்திய அரசியலமைப்புச் சட்டத்தினை ஏற்று, சட்டமியற்றி, எங்களுக்கு நாங்களே அளித்துக் கொள்கின்றோம்.

இந்தியர்கள் அனைவரும் சமுதாய நிலையிலும் வாய்ப்பிலும் சமத்துவத்தை பெற வேண்டும் என இந்திய அரசியலமைப்புச் சட்டம் கூறுகிறது.

பொருளடக்கம்

வ.எண்	பொருளடக்கம்	பக்கம் எண்	பிரிவுகள்கள்	மாதம்
கருத்து : 1 பூமியில் வேற்றுமைகள்				
1.	வரைபடங்களை படித்தலும் பகுத்தாய்தலும்	1-17	7	ஜூன்
2.	சூரிய ஆற்றல்	18-32	10	ஜூன்
3.	பூமியின் இயக்கங்களும் பருவகாலங்களும்	33-39	4	ஜூலை
4.	துருவ மண்டலங்கள்	40-48	5	ஜூலை
5.	காடுகளை பயன்படுத்துதலும் பாதுகாத்தலும்	49-61	8	ஜூலை
6.	தாதுப் பொருட்களும் சுரங்கத் தொழிலும்	62-74	8	ஜூலை
கருத்து : 2 உற்பத்தி, பரிமாற்றம் மற்றும் வாழ்வாதாரம்				
7.	பணமும் வங்கியியலும்	75-87	8	ஆகஸ்ட்
8.	வாழ்வாதாரத்தின் மீது தொழில் நுட்பத்தின் தாக்கம்	88-98	5	ஆகஸ்ட்
9.	பொது சுகாதாரமும் அரசாங்கமும்	99-108	6	ஆகஸ்ட்
கருத்து : 3 அரசியல் முறைகளும் அரசு நிர்வாகமும்				
10.	ஆங்கிலேயர் மற்றும் நிஜாம்களின் கீழ் நிலச்சுவாந்தார்களும் குத்தகைதாரர்களும்	109-118	6	செப்டம்பர்
11A.	இந்திய தேசிய சுதந்திர இயக்கம் - 1885 - 1919	119-126	5	செப்டம்பர்
11B.	இந்திய தேசிய சுதந்திர இயக்கம் - 1919 - 1947	127-137	6	செப்டம்பர்
12.	ஐதராபாத் சமஸ்தானத்தில் சுதந்திரப்போராட்டம்	138-150	4	செப்டம்பர்
13.	இந்திய அரசியலமைப்புச் சட்டம்	151-161	6	அக்டோபர்
14.	பாராளுமன்றமும் மத்திய அரசாங்கமும்	166-173	5	அக்டோபர்
15.	சட்டம் மற்றும் நீதி குறித்து ஒரு ஆய்வு	174-185	5	நவம்பர்
கருத்து : 4 சமூக அமைப்பும் சமச்சீரினமையும்				
16.	ஜமீன்தாரி முறை ஒழிப்பு	186-192	6	நவம்பர்
17.	வறுமையை புரிந்துகொள்ளுதல்	193-204	8	நவம்பர்
18.	வளர்ச்சிக்கான உரிமைகள்	205-211	4	டிசம்பர்
கருத்து : 5 மதமும் சமூகமும்				
19.	சமூகமும் மதச்சீர்திருத்த இயக்கங்களும்	212-223	8	டிசம்பர்
20.	மதச்சார்பின்மை	224-227	4	டிசம்பர்
கருத்து : 6 கலாச்சாரம் மற்றும் தகவல் தொடர்பு				
21.	நவீன காலத்தில் கலையும் கலைஞர்களும்	228-237	6	ஜனவரி
22.	திரைப்படமும் அச்சு ஊடகங்களும்	238-244	6	பிப்ரவரி
23.	தேசியப்பற்று, வாணிகம் மற்றும் விளையாட்டுகள்	245-252	6	பிப்ரவரி
24.	போர்டர் மேலாண்மை	253-260	5	பிப்ரவரி
திருப்புதல் மற்றும் ஆண்டுத்தேர்வு				மார்ச்

தேசிய கீதம்

ஜன கண மன அதிநாயக ஜய ஹே

பாரத பாக்ய விதாதா

பஞ்சாப ஸிந்த் குஜராத மராட்டா

திராவிட உத்கல பங்கா

விந்திய ஹிமாசல யமுனா கங்கா

உச்சல ஜலதி தரங்கா

தவ சுப நாமே ஜாகே

தவ சுப ஆசிஸ மாகே

காஹே தவ ஜய காதா

ஜன கண மங்கள தாயக ஜய ஹே

பாரத பாக்ய விதாதா

ஜய ஹே ஜய ஹே ஜய ஹே

ஜய ஜய ஜய ஜய ஹே!

- இரவீந்திரநாத் தாகூர்

உறுதிமொழி

'இந்தியா எனது நாடு. இந்தியர் அனைவரும் எனது உடன்பிறப்புகள்.

என் நாட்டை நான் பெரிதும் நேசிக்கிறேன். இந்நாட்டின் பழம்பெருமைக்காகவும் பன்முக மரபுச் சிறப்பிற்காகவும் நான் பெருமிதம் அடைகிறேன். இந்நாட்டின் பெருமைக்குத் தகுந்து விளங்கிட என்றும் பாடுபடுவேன்.

என்னுடைய பெற்றோர், ஆசிரியர்கள், எனக்கு வயதில் மூத்தோர் அனைவரையும் மதிப்பேன். எல்லோரிடமும் அன்பும் மரியாதையும் காட்டுவேன். விலங்குகளிடத்தில் கருணை காட்டுவேன்.

என் நாட்டிற்கும் என் மக்களுக்கும் உழைத்திட முனைந்து நிற்பேன். அவர்கள் நலமும் வளமும் பெறுவதிலே நான் என்றும் மகிழ்ச்சி காண்பேன்.'

வரைபடங்களை படித்தலும் பகுத்தாய்தலும்

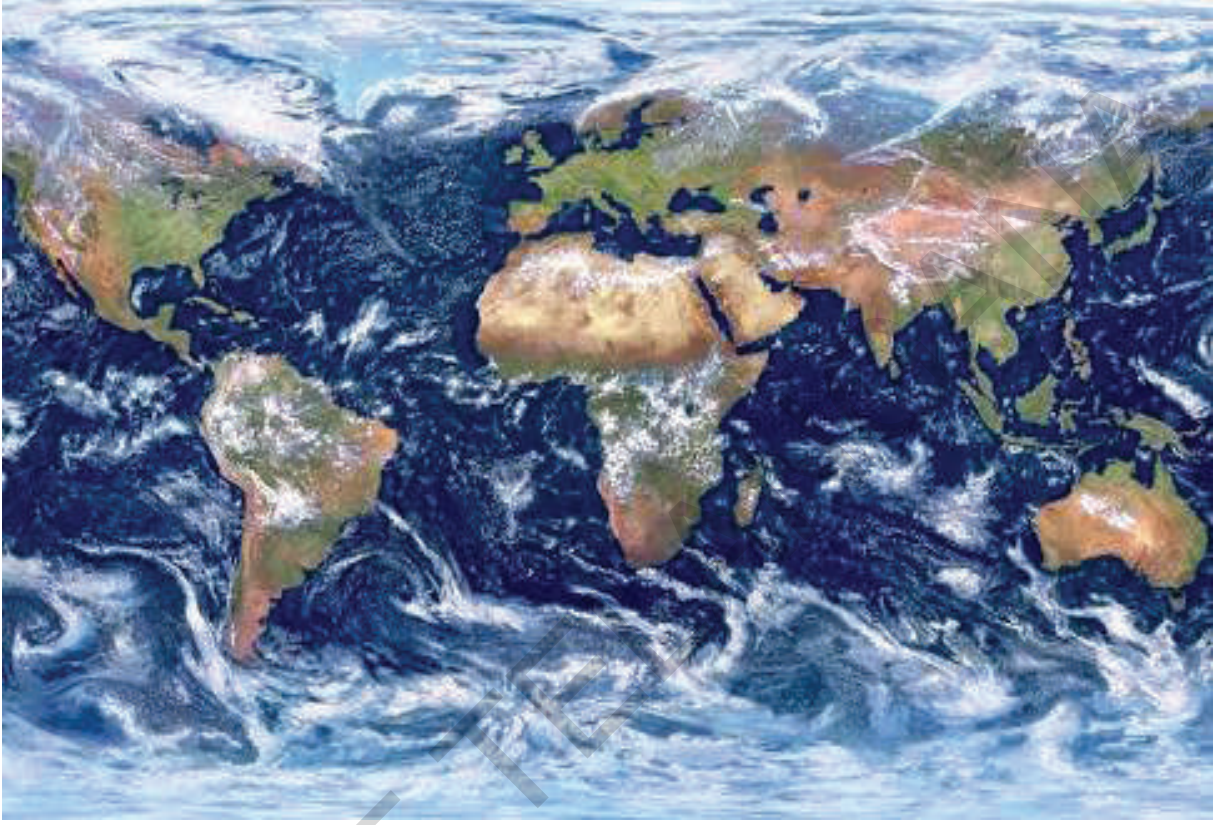

படம் 1.1: ஆப்ரிக்கா, ஐரோப்பா மற்றும் அமெரிக்காவை காட்டும் புகைப்படம்

வரைபடங்களை தயாரிப்பதைப் பற்றியும் அவற்றில் உயரங்களை குறிக்கும் முறையையும் ஆறாம் வகுப்பில் கற்றோம் என்பதை நினைவு கூர்வோம். பல இடங்களை குறிப்பிடும் வரைபடங்களை பற்றி தெரிந்திருப்பீர்கள். வானத்திலிருந்து எடுக்கப்படும் புகைப்படத்திற்கும் வரைபடத்திற்கும் உள்ள வேறுபாட்டை உங்களால் கூறமுடியுமா? உதாரணத்திற்கு, இங்கு உள்ள ஒரே இடத்தின் புகைப்படத்தையும் வரைபடத்தையும் பார்த்து இரண்டுக்கும் உள்ள ஒற்றுமைகளையும் வேற்றுமைகளையும் கூறமுடியுமா?



படம் 1 ஆப்ரிக்கா, ஐரோப்பா மற்றும் அமெரிக்காவை காட்டும் வரைபடம்

வரைபடங்கள், புகைப்படத்தைப் போன்று அல்லாமல் உண்மையான அம்சங்களை காட்டுவதாகும். நாம் விரும்பும் இயற்கை அம்சங்கள் நிறைந்த வரைபடத்தை புவியியலாளர்கள் பயன்படுத்துகிறார்கள். உதாரணம்: மழைப்பொழிவு, மண் வகைகள், மக்கள் தொகை, மக்களால் பேசப்படும் மொழி, பயிர்கள், சந்தைகள், பள்ளிகள் ஆகியவற்றை வரைபடங்கள் காட்டும். ஒரு பகுதியின் மழைப்பொழிவு, வெப்பம், மக்கள் பேசும் மொழி ஆகியவற்றை புகைப்படத்தில் காட்ட முடியாது.

ஆகையால், புவியியலாளர்களும் மக்களும் பல்வேறு வரைபடங்களை, பல நோக்கத்திற்காகவும் பல அம்சங்களை அறியவும் விரும்புகின்றனர். பண்டைய காலத்தில் மக்கள் பயன்படுத்திய பல சமயங்களை காட்டும் வரைபடங்களை நீங்கள் இங்கு காணலாம்.

முற்கால நில வரைபடங்கள்
: இந்தியாவில் நில வரைபடங்களை தயாரித்தல் : முற்காலம் முதலே மக்கள் பூமியில் உள்ள நதிகள், கடல்கள், பூமியின் மேல் வானம் ஆகியவற்றை அறிந்துள்ளனர். இவைகள் முற்காலத்தில் மத்திய பிரதேசத்தில்

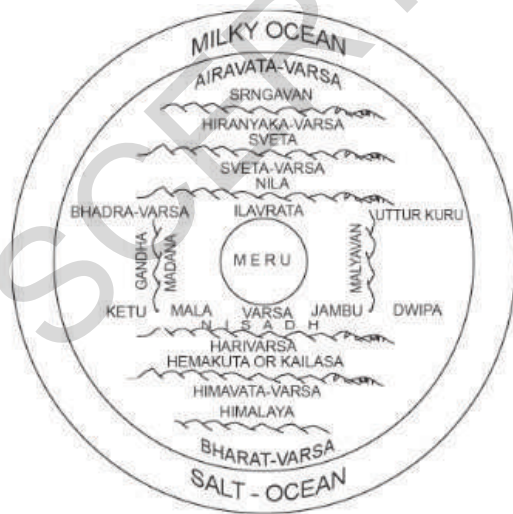

Map 2 : Round World surrounded by water as conceived in Mahabharata

ஜோரா குகைகளில் ஓவியமாக தீட்டப்பட்டுள்ளது. இவ்வகை ஓவியங்கள் வேதகால, புராணக் காலங்களிலும் தீட்டப்பட்டுள்ளது. இவற்றில் மேருமலை மத்தியிலும் ஏழு கடல்களும் ஏழு தீவுகளும் அதைச்சுற்றி அமைந்திருப்பதாக ஓவியம் உள்ளது. இதில் இந்தியா (புரதவர்ஷா) ஜம்பு தீபா தீவு என குறிக்கப்பட்டுள்ளது.



Map 3 : Seven Dweepas of the World as depicted in Ancient India

வேதச்சடங்களுக்கு நிறைய கட்டிடங்கள் மற்றும் திட்டங்கள் பொறியாளர்களால் தீட்டப்பட்டுள்ளன. அவற்றில் சிலவே நமக்கு கிடைத்தன. அவையும் மத்திய காலத்தை சேர்ந்ததே. நமக்கு கிடைத்தவைகளில் பெரும்பாலானவை கோயில்களின் வரைபடங்களே. கப்பலோட்டிகள் இக்காலங்களில் கடல் மார்க்கங்களின் வரைபடத்தை பெற்றிருந்தனர். அவை அனைத்து கடல்களையும், துறைமுகங்களையும் உள்ளடக்கியது.

அட்சரேகையும் தீர்க்க ரேகையும் வரையப்பட்டுள்ளது. இதை ஆரியபட்டா எனும் விண்வெளி ஆராய்ச்சியாளர் ஐந்தாம் நூற்றாண்டில் குறிப்பிட்டுள்ளார். ஆனால் இவை எப்போது கண்டறியப்பட்டன என்பது தெளிவாக தெரியவில்லை.

முகலாயர்களில் சாதிக் இஸ்வாஹனி என்பவர் 17ஆம் நூற்றாண்டில் மத்திய ஆசிய வரைபடத்தை வரைந்தார். இவர் அட்சரேகை, தீர்க்க ரேகைகளை பயன்படுத்தி படம் வரைந்தார். ஆங்கிலேயர் ஆட்சி காலத்தில் நவீன நில வரைபடங்கள் வரையப்பட்டன. பண்டைய கால நில வரைபடங்கள் பல அழிந்துவிட்டன. சில மட்டுமே உள்ளன.

வரைபடங்களுக்கு பண்டைய வரலாறு உண்டு. சுமேரியர்களால் (தற்போதைய ஈராக்) உருவாக்கப்பட்ட வரைபடங்கள் 4000 வருடங்களுக்கு முற்பட்டதாகும்.



படம் 1.2: சுமேரியர்களின் களிமண் வரைபடம்

இவ்வரைபடங்கள் களிமண்ணை தட்டையாக வைத்து அதன்மீது அச்சிடப்படும். சுமேரியர்களுடைய கோயில்களுக்கு அதிக அளவு நிலங்கள் சொந்தமாய் இருந்தன. இதன் மூலம் அக்கோயிலுக்கு அதிக வருவாயும் கிடைத்தது. ஆகையால் சுமேரியர்கள் நிலத்தின் வரைபடத்தை உருவாக்கி பாதுகாத்து வைத்திருந்தனர்.

பாபிலோனியர்களும் (தற்போதைய ஈராக்கின் ஒரு பகுதி) மிகவும் தொன்மையான உலக வரைபடத்தை உருவாக்கினர். அதுவே அவர்களுக்குத் தெரிந்த உலகமாக இருந்தது. 2600 வருடங்களுக்கு முன்பு களிமண்ணின் மீது அச்சிடப்பட்ட வரைபடத்தைக் கீழே காணலாம். அவர்கள் உலகை ஒரு வட்டமான

வடிவமாக எண்ணினர். பெரிய வட்டத்தின் உள்ளே உள்ள சிறிய வட்டங்கள் முக்கிய நகரங்கள், கிராமங்கள், நதிகள், சதுப்பு நிலங்கள் மற்றும் மலைகளை குறிப்பதாக இருந்தன. பாபிலோன் மாநகரம் உலகின் மத்தியில் இருப்பதாக காட்டப்பட்டிருந்தது. உள்வட்டத்திற்கு வெளியே 'கசப்பான நதி', அல்லது 'உப்பு பெருங்கடல் பகுதி' முக்கோண வடிவ ஏழு தீவுகளை உடையதாக காட்டப்பட்டிருந்தது.



படம் 1.3: பாபிலோனியரின் களிமண் வரைபடம்

இதே காலகட்டத்தில் கிரேக்க புவிவியலாளர்களான 'அனாக்ஸிமண்டர்', தற்போதைய துருக்கியில் உள்ள மைல்டஸ் நகரின் 'ஹெகடேயஸ்' மற்றும் 'ஹிரோடோடஸ்' ஆகியோர் வடக்கு, தெற்கு, கிழக்கு மற்றும் மேற்கு திசைகளை உள்ளடக்கிய உலக வரைபடத்தை உருவாக்கினர். இவர்களின் வரைபடம் பாபிலோனியரின் வரைபடத்தை ஒத்திருந்தது.



படம் 4

இவர்கள் உலகின் பலப்பகுதிகளுக்கும் பயணம் செய்து தாங்கள் கண்ட மற்றும் கேட்ட மக்களின் வாழ்க்கை வரலாறு, அவர்கள் வாழும் இருப்பிடம், நிலப்பகுதி ஆகியவற்றைப்பற்றி விவரித்தனர். இப்பயணங்களை அடிப்படையாகக் கொண்டு அவர்கள் பல வரைபடங்களை வரைந்தனர். அவ்வரைபடங்கள் தற்போது இல்லாவிடினும், அவர்களின் விவரங்களை அடிப்படையாகக் கொண்டு மேற்கண்ட வரைபடத்தை வரைந்தனர்.

அவர்கள் கிரேக்க நாட்டை உலகின் மத்தியில் காட்டியுள்ளனர். மேலும் அவர்கள் உலகை மூன்று கண்டங்களாகவும், அவை ஐரோப்பா, லிபியா (ஆப்பிரிக்கா) மற்றும் ஆசியா எனும் பெயர்களுடன் மத்தியத்தரைக்கடலால் பிரிக்கப்பட்டதாகவும் காட்டியுள்ளனர். (வரைபடம்-2) கிரேக்கர்களும் அவர்களுக்குப் பிறகு ரோமானியர்களும் அருகில் மற்றும் தூரத்தில் உள்ள இடங்களை வரைபடம் மூலம் காட்ட முனைந்துள்ளனர். அவர்கள் உலகை வெல்ல விரும்பினர். உலகின் பலப் பகுதிகளில் தங்களுடைய காலனிகளை நிறுவி வியாபாரம் செய்ய விரும்பினர். 2300 வருடங்களுக்கு முன்பே, உலகை வெல்ல உறுதிபூண்டு இந்தியா வரை பலப்பகுதிகளை கைப்பற்றிய கிரேக்க அரசரான அலெக்சாண்டரைப் பற்றி கேள்விப்பட்டிருப்பீர்கள். அவ்வாறே, ரோமானியர்களும் கப்பல் மூலம் பயணம் செய்து இந்தியாவின் கடற்கரை நகரங்களுடன் வாணிகத் தொடர்பை ஏற்படுத்தினர். இவ்வாணிகத்திற்கும் நாட்டை கைப்பற்றுவதற்கும் வரைபடம் அவர்களுக்கு மிகவும் பயன்பட்டது.

மாலுமிகளுக்கு உதவும் பொருட்டு, வரைபடங்கள் மிகவும் துல்லியமாக இருந்தன. கிரேக்கர்கள், அட்சரேகைகள் மற்றும் தீர்க்க ரேகைகளின் உதவியுடன் வரைபடத்தை வரைய முயன்றனர். இது எவ்வாறு முடிந்தது என்பதை காண்போம். பகல் நேரத்தில் இரண்டு இடங்களை வடக்கு தெற்காக ஒரு நேர்கோட்டால் வரைந்தனர். இது 'நண்பகல் ரேகை' அல்லது 'மெரிடியன்' அல்லது 'தீர்க்க ரேகை' என அழைக்கப்பட்டது. அவ்வாறே

கிழக்கு மேற்காக இரண்டு இடங்களை ஒரே நீளம் உடைய நிழலின் கோட்டைக் கொண்டு அட்சரேகைகளை வரைந்தனர். இவ்விரு ரேகைகளைக்கொண்டு கிழக்கு மேற்காகவும், வடக்கு தெற்காகவும் பல கோடுகளை வரைந்து கட்டம் கட்டமாக 'சட்டத்தை'[Grid] வரைந்து ஒரு பகுதியின் இருப்பிடத்தை குறித்தனர். இவ்வாறான கோடுகளை வரைதல் என்பது எளிதான காரியமல்ல. இவ்வாறு உலகம் முழுவதும் துல்லியமாக கற்பனை கோட்டை வரைய 2000 வருடங்கள் ஆயிற்று. இந்த ரேகைகளைக் கொண்டு வரைபடங்களை தயாரித்து, அதை பயன்படுத்தி மாலுமிகளும் கால்நடையாகச் செல்லும் பயணிகளும் தாங்கள் சேர விரும்பிய இடத்தை அடைந்தனர். மாலுமிகளும் தங்கள் பங்காக, தாங்கள் கண்ட புதிய இடங்களைப் பற்றி வரைபடம் தயாரிப்போரிடம் கூறினர்.

இந்த இரண்டு வகை ரேகைகளையும் பயன்படுத்தி பல புவியியலாளர்கள் பல வரைபடங்களை தயாரித்தனர். அவர்களில் ஒருவர் புகழ் பெற்ற 'டாலமி' ஆவார்.

இவர்கள் உருவாக்கிய வரைபடங்கள், ஐரோப்பா மற்றும் அதைச்சுற்றியுள்ள நாடுகளின் தகவல்களை நமக்கு வழங்கியுள்ளன. அவர்கள் கிரேக்கம் அல்லது ரோமை வரைபடத்தின் மத்தியில் காட்டினர். அவர்களும், மாலுமிகள் மற்றும் பயணிகளின் கடற்குறிப்புகளை நமக்கு வழங்கியுள்ளனர். ஆனால், அவர்களுக்கு ஒரு நாட்டின் உள்பகுதியைப் பற்றி அதிகம் தெரியாது.

பயணிகள் இலங்கையுடன் அதிக வாணிபத்தொடர்பை கொண்டிருந்ததால், ஆசிய வரைபடத்தில் இலங்கையை விட இந்தியா சிறியதாக காட்டப்பட்டிருந்தது.

டாலமியின் வரைபட நூல்களை அரேபிய வல்லுனர்கள் தங்கள் மாலுமிகளுக்காக வரைபடம் தயாரிக்க பயன்படுத்திக்கொண்டனர். ஆல் இத்ரிசி எனும் வரைபடத்தயாரிப்பாளர், தன்னுடைய அரசருக்காக கி.பி.1154ல் உலக வரைபடம் ஒன்றை தயாரித்தார். இது அரபு மொழியில் எழுதப்பட்டு யூரேஷியா முழுவதாகவும் ஆப்பிரிக்காவின் வடக்கு பகுதியை காட்டியும், தெற்கு ஆப்பிரிக்கா மற்றும் தென்கிழக்கு ஆசியாவைப்பற்றி குறிப்பிடாமலும் இருந்தது.



படம் 5: ஆல் இத்ரிசியின் வரைபடம்

இவ்வரைபடத்தைப்பற்றி பல வரலாற்றுச் செய்திகள் உள்ளன. முதலாவதாக, தெற்கு பகுதிகள் மேலேயும், வடக்கு பகுதி கீழேயும் காட்டப்பட்டுள்ளது. (வரைபடம்-3ஐ தலைகீழாக காண்க). இதில் அரேபியநாடு வரைபடத்தின் மத்தியில் காட்டப்பட்டுள்ளது.

* ஏன் அவ்வாறு காட்டப்பட்டுள்ளது? இவ்வரைபடத்தில் இந்தியா மற்றும் இலங்கையை குறிக்க முடியுமா? (இதில் இலங்கை பெரியதாக உள்ளது)

டாலமியின் புத்தகம் கண்டுபிடிப்பதற்கு முன்பே, பைபிளை அடிப்படையாகக் கொண்ட கருத்துகள் ஐரோப்பிய வரைபட தயாரிப்பாளர்கள் மீது செல்வாக்கை ஏற்படுத்தியது. அம்மதத்தாக்கம், அவர்கள் வரைந்த உலகப்படத்தில் பிரதிபலித்தது.



படம் 6: பைபிளின்படி உலக வரைபடம்

படம் 7: டாலமியின் நூலை படித்தபிறகு கணிதத்தை அடிப்படையாகக் கொண்டு உருவாக்கப்பட்ட வரைபடம்



அக்காலத்தில் வரையப்பட்ட வரைபடத்தை கீழே காணலாம்.

இது பைபிளின் கூற்றுப்படி உலகத் தோற்றத்தின் ஒரு மாதிரியாகும். இது பெருங்கடலால் சூழப்பட்டு, ஆசியா, ஐரோப்பா மற்றும் ஆப்ரிக்கா எனும் மூன்று கண்டங்களை உள்ளடக்கியதாக உள்ளது. ஏசு கிறிஸ்துவின் பிறப்பிடமான பெத்லஹேம் மற்றும் ஜெருசலேம் புனிதத்தலம் இருப்பதால் ஆசியக்கண்டம் பெரியதாகவும், முக்கியகண்டமாகவும் காட்டப்பட்டுள்ளது. இவ்வரைபடத்தின் மேற்பகுதியில் இது காட்டப்பட்டுள்ளது. ஐரோப்பாவும் ஆப்ரிக்காவும் சிறிய அளவில் கீழே காட்டப்பட்டுள்ளது.

1480ஆம் ஆண்டில் ஐரோப்பியர்கள், டாலமியின் நூலை கண்டறிந்து, அவர் பலப் பகுதிகளின் இருப்பிடத்தை மிகத்துல்லியமாக குறிப்பிட்டுள்ளதைக் கண்டு வியந்தனர். இந்நூலை ஆதாரமாகக் கொண்டு, ஐரோப்பியர் பல வரைபடங்களை

தயாரித்தனர். அவ்வாறான வரைபடத்தை கீழே காணலாம்.

மற்ற வரைபடங்களைப் போல் அல்லாமல், இது கணிதத்தை அடிப்படையாகக் கொண்டு திசைகளையும் தூரத்தையும் குறிப்பிடப்பட்டு இருந்தது.

15-ஆம் நூற்றாண்டில் டாலமியின் நூல், அரேபியா அல்லாத மற்ற உலகப் பகுதிகளில் ஒரு ஊக்கத்தை ஏற்படுத்தியது. இத்தாலியப்பள்ளி, பிரெஞ்சுப்பள்ளி, ஆங்கிலேயர் பள்ளி மற்றும் ஜெர்மன் பள்ளி ஆகியவை வரைபடம் வரைய ஊக்குவித்தன. அதிர்ஷ்டவசமாக, இது புதிய நாடுகளை கண்டுபிடிக்கும் காலமாக இருந்ததால், வரைபடங்களின் தேவை மிகவும் அவசியமாயிற்று. அதேவேளையில் அரேபியர்கள் ஐரோப்பியரை மத்தியத்தரைக்கடல் வழியாக இந்தியாவிற்குச் செல்ல தடங்கலாக இருந்தனர். ஆதலால் மேற்கு ஐரோப்பிய வணிகர்கள் (ஸ்பெயின், போர்ச்சுகல், ஹாலந்து, இங்கிலாந்து நாட்டவர்கள்) இந்தியாவிற்கு வேறு வழியை கண்டறிய முயன்றனர். அவ்வாறு தான் கொலம்பஸ் அமெரிக்காவிற்கு கடல் வழியை கண்டுபிடித்தார். வாஸ்கோடகாமா ஆப்ரிக்காவைச்சுற்றி இந்தியாவிற்கு கடல் வழியை கண்டுபிடித்தார்.

இக்கண்டுபிடிப்புகள் மூலம் பூமியானது தட்டையானது அல்ல என்றும் அது ஒரு பந்து போன்று கோளவடிவமானது என்றும் உறுதியானது.

16-ஆம் நூற்றாண்டில் ஹாலந்து, வியாபாரத்தில் மிக முக்கியமான நாடாயிற்று. வாணிகத்தில் புகழ்பெற்று விளங்கியதால் வரைபடம் தயாரிப்பவர்கள் வரைபடம் தயாரிப்பு வேலையில் சாதிக்க முடிந்தது. டச்சு நாட்டின் 'வரைபடவியலின் தந்தையான', 'ஜெராட்ஸ் மெர்கடர்', (1512-1594) என்பவர் பழைய

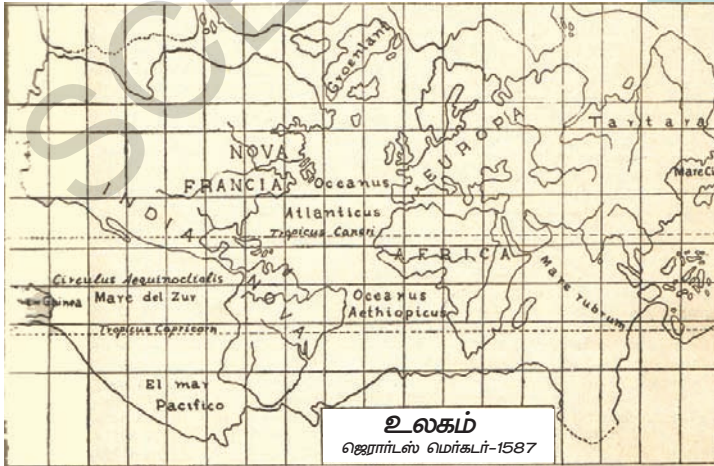

வரைபடம் 8: ஜெராட்ஸ் மெர்கடரின் 16ஆம் நூற்றாண்டு உலக வரைபடம்

வரைபடங்களை தீவிரமாக ஆராய்ந்து மிகவும் நுட்பமான புதிய வரைபடங்களை தயாரித்தார். மெர்கடரின் வரைபட ஒளிவீழ்த்தி மிகவும் புகழ்பெற்றதால், இதனை 'மெர்கடர் ஒளிவீழ்த்தி' என்பர். தற்போது நாம் பயன்படுத்தும் பலவகை உலக வரைபடங்கள் மெர்கடரின் ஒளிவீழ்த்தியை ஆதாரமாகக் கொண்டதாகும்.

வரைபடத்தில் ஒளி வீழ்த்தி

உலகம் ஒரு பந்து போல் இருந்தாலும், ஒரு காசித்தின் மீது வரையும் போது வளைவுகளை காட்டமுடியாது, சமமாகத் தான் காட்ட முடியும். இதிலும், கண்டங்களில் உள்ள சிறிய வளைவுகள், திசைகளில் அமைந்துள்ள இடங்கள், அவைகளின் தூரங்கள் ஆகியவற்றில் சிறிய குறைகள் தவிர்க்க முடியாததாகும். திசைகள் மற்றும் நில இருப்பிடங்கள் ஆகியவை சரியானதாக இருந்தால், கப்பல் பயணம் சரியான இடத்தை

சேரும் என மாலுமிகள் எண்ணினர்.

மெர்கடர், அளவு மற்றும் தூரத்தில் சிறிய குறைபாடுடன் சரியான நிலப்பரப்பு மற்றும் கண்டங்களின் திசைகளை ஒரு புதிய முறையுடன் விளக்கினார். இந்த மெர்கடர் ஒளிவீழ்த்தியை இன்றும் நாம் உலகப்படத்தைக்காட்ட பயன்படுத்துகிறோம்.

- முற்காலத்தில் மாலுமிகள் எவ்வகையில் வரைபடங்களை தயாரிப்பதில் முற்பட்டனர் என நினைக்கின்றாய்?
- வரைபடம் தயாரிப்பவர்கள் ஏன் தங்களுடைய நாட்டை வரைபடத்தின் மையத்தில் காட்டினர்?

நாடுகளை ஆக்கிரமித்தல் புதிய நாடுகளின் கண்டுபிடிப்பு, இராணுவத்தின் பயன்பாடு மற்றும் வரைபடம் தயாரித்தல்

ஐரோப்பிய நாடுகள் வடஅமெரிக்கா, தென் அமெரிக்கா, ஆப்ரிக்கா மற்றும் ஆசியா கண்டத்தில் உள்ள பல நாடுகளை கைப்பற்றியதால், அங்குள்ள இடங்கள், காலநிலை, பயிர்கள், தாதுப்பொருட்கள் மற்றும் மக்களின் வாழ்க்கைத்தரம்

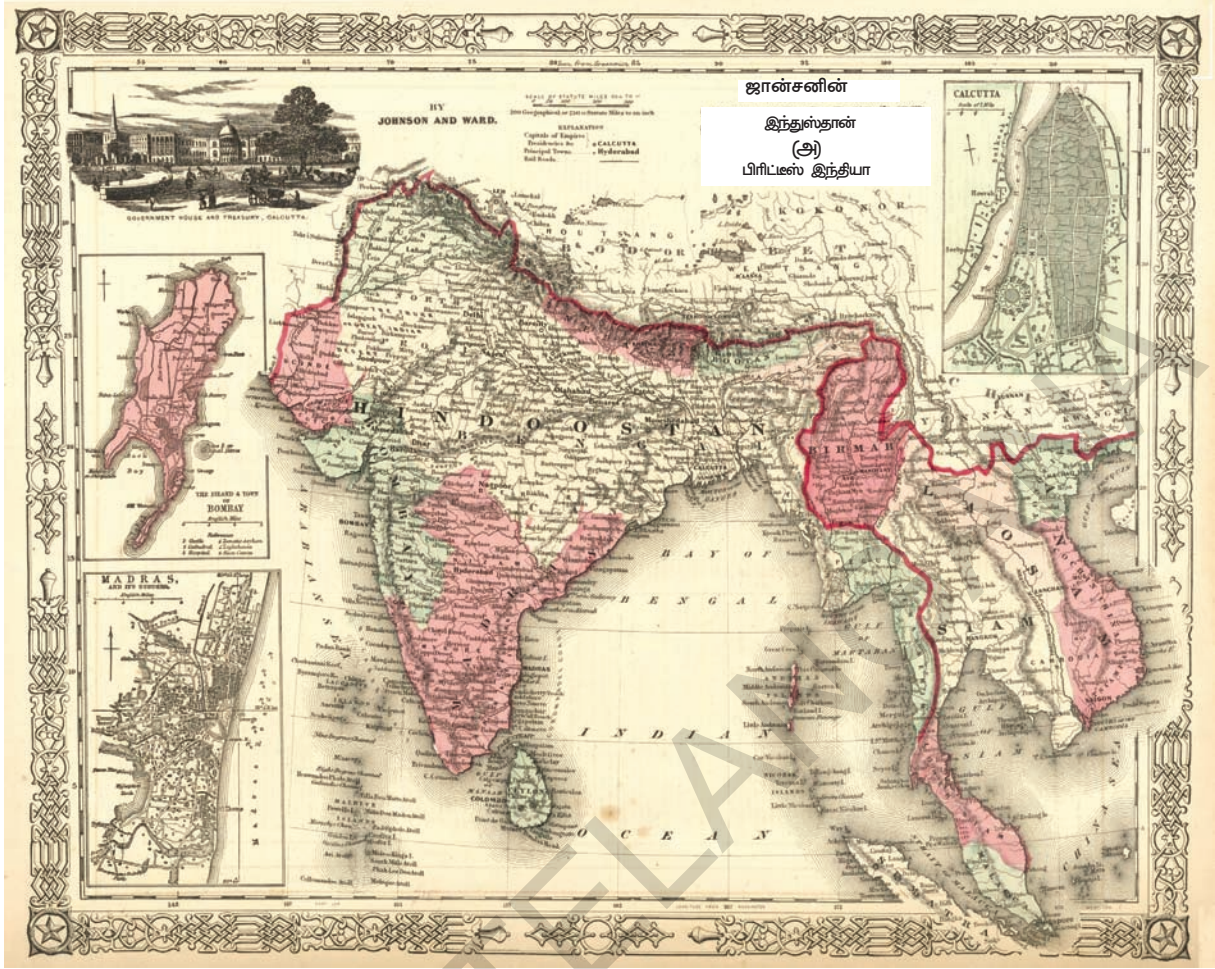

வரைபடம் 9: இந்தியாவின் முந்தைய வரைபடம்

ஆகியவற்றைப் பற்றி அறிய விரும்பினர். அவர்கள் வரைபடம் தயாரிப்பவர்களுடன் அப்பகுதிகளுக்குச் சென்று புதிய பகுதியின் வரைபடங்களை தயாரித்தனர். இக்குழு மலைப்பகுதி, பாலைவனம் மற்றும் நதிகளை கடந்து, மக்களுடன் சண்டையிட்டு பல நாடுகளின் தகவல்களை சேகரித்தனர். இத்தகவல்களின் உதவியுடன் ஐரோப்பிய நாடுகள் தங்களுடைய ஆதிக்கத்தை செலுத்தி ஆக்கிரமித்த நாடுகளின் இயற்கை வளங்களை கொள்ளையடித்தனர்.

ஆங்கிலேயர் இந்தியாவை ஆக்கிரமித்தபிறகு, இந்தியாவின் பலப்பகுதிகளையும் ஆராய்ந்து, வரைபடம் தயாரிக்க முனைந்தனர். ஆங்கிலேயர் 'இந்திய கணக்கெடுப்புத்துறை' எனும் ஒரு துறையை ஏற்படுத்தி இந்தியா முழுவதும் வரைபட

ஆய்வை மேற்கொண்டனர். மேலே உள்ள ஆங்கிலேய வரைபடம் - 8ஆம் தற்போதைய வரைபடத்துடன் ஒப்பிடுக.

1802ஆம் ஆண்டு வில்லியம் லேம்டன் எனும் ஆங்கிலேயர், தென்னிந்தியாவில் உள்ள சென்னை முதல், வடஇந்தியாவில் உள்ள இமயமலை வரை தீர்க்க ரேகைகளின் நீளம், மலைகள் மற்றும் பலப்பகுதிகளின் உயரம் ஆகியவற்றை ஆராய்ந்து இந்தியாவைப்பற்றிய புவிவியல் ஆய்வை மேற்கொண்டார்.

இந்த கணக்கெடுப்பு ஆங்கிலேய கணக்கெடுப்பாளரான சர் ஜியார்ஜ் எவ்ரெஸ்ட் என்பவரால் முடித்துவைக்கப்பட்டது. இவர்தான் இமயமலையில் உள்ள ஒரு சிகரம் உலகிலேயே உயரமானது என அறிவியல் பூர்வமாக நிரூபித்தார். ஆதலால்,

அவருடைய பெயரான 'எவரெஸ்ட்' அச்சிகரத்திற்கு கூட்டப்பட்டு, 'எவரெஸ்ட் சிகரம்' என அழைக்கப்படுகிறது. கடல் மட்டத்திலிருந்து அளக்க ஏதுவாக, சென்னையிலிருந்து கணக்கெடுப்பு துவங்கியது.

யுத்த காலங்களின் போது இராணுவப் படைகளுக்கு வரைபடங்கள் தேவைப்பட்டதால், அவைகளின் தேவை அதிகரித்தது. அவ்வகையில் இரண்டு உலகப்போர்களின் போதும், வரைபடங்களின் தேவைகள் அதிகரித்தன. ஆகையால் பல நாடுகள் தங்களிடம் இருந்த வரைபடங்களை எதிரிகளிடம் கிடைக்காமலிருக்க மிகவும் இரகசியமாக பாதுகாத்தனர்.

தற்போதைய சூழ்நிலையில் செயற்கை கோள்களின் உதவியுடன் இயற்கையின் மாற்றங்கள் வரைபடத்தில் காட்டப்படுகின்றன. நம்மிடம் துல்லியமான மற்றும் விவரமான வரைபடமும் இல்லை, அதை பலநாட்களுக்கு அரசாங்கத்தால் பாதுகாக்கவும் வேண்டியதில்லை. காரணம், இன்று அனைவரும் வரைபடத்தை பள்ளிக்காலம் முதலே பயன்படுத்தி வருகின்றோம்.

- வரைபடங்கள் அனைவரின் பயன்பாட்டில் இருப்பது நல்லது என நினைக்கின்றாயா?
- ஐரோப்பிய ஆதிக்க நாடுகள் வரைபடங்களை தயாரிக்க அதிக பணத்தை செலவு செய்தது என நீ நினைக்கின்றாயா?
- டேவிட் லிவிங்ஸ்டன், ஸ்டேன்லி மற்றும் அமுட்சன் ஆகியோருடைய கண்டுபிடிப்புகளைப் பற்றியும், வாழ்வை பற்றியும் அவர்களுக்கு தேவையான பண உதவியை யார் வழங்கினார்? ஏன் வழங்கினார்? என்று கண்டுபிடி.

தற்காலத்தில் வரைபடங்களின் பயன்கள்

வரைபடங்கள் வணிகம், கப்பல் பயணம், நாடுகளை பிடித்தல், யுத்தம் செய்தலுக்காக பயன்பட்டன என படித்தோம். ஒரு பகுதியின் பிரச்சனைகள், வளங்களை அறிதல் ஆகியவற்றை செயற்கைகோள் வரைபடம் மூலம் செயல்படுத்த முடிகிறது. சிறிய அளவு குடிநீர் உள்ள பகுதிகளை காட்டி, அதே விதமாக மழைப்பொழிவு, நிலத்தடி நீர் மற்றும் நதிகள் ஆகிய அதிக அளவுள்ள வளப்பகுதிகளை கண்டறியலாம். இவ்வாறு

கண்டுபிடிக்கப்பட்ட வளங்களைக் கொண்டு மக்களுக்குத் தேவையான, குடிநீரின் தேவையை குழாய்க் கிணறு, அணைகள் கட்டுவது, ஏரிகளை உருவாக்குவது வெகுதூரத்தில் உள்ள நீரை குழாய்கள் மூலமும் வழங்கி பூர்த்திசெய்யலாம். அவ்வாறே, விவசாயம், புதிய தொழிற்சாலைகளை நிறுவுதல், சாலை அமைத்தல், மருத்துவமனை கட்டுதல், பள்ளிக்கட்டிடங்கள் கட்டுதல் ஆகியவற்றையும் வரைபடத்தின் உதவியுடன் செய்யலாம்.

புதிய பள்ளி மற்றும் கல்லூரியின் கட்டிடங்கள் கட்ட வரைபடங்கள் எவ்வாறு உதவுகிறது என கூறமுடியுமா? இதற்கு எவ்வகையான வரைபடம் உதவுகிறது?

பெரியவகை தொழிற்சாலைகள் தங்களுடைய வியாபாரத்திற்காக வரைபடங்களை பயன்படுத்துகின்றன. உதாரணத்திற்கு கைப்பேசி நிறுவனங்கள் தங்களுடைய வருமானத்தை பெருக்க பல கிராமங்கள், நகரங்கள் மற்றும் மலைப்பகுதிகளில் நுண்ணிய அலைகோபுரங்களை அமைக்கின்றன. இவ்வாறு கோபுரங்களை அமைக்க வரைபடங்கள் மிகவும் அவசியம்.

- ஒரு பகுதியில் மருத்துவமனை அமைக்க எவ்வகையான வரைபடம் அவசியம்? ஆசிரியரின் உதவியுடன் எழுதுக.
- யுத்தத்தின் போது இராணுவத்திற்கு வரைபடம் ஏன் அவசியம்?

கருத்தியியல் வரைபடங்களை படித்தல்

வரைபடங்கள் இடங்களின் பெயர்களையும் தூரத்தையும் மட்டும் குறிப்பதல்ல. பலவகை தகவல்கள், மலைகளின் உயரம், சமவெளிகள் அதன் பயன்கள், பாலைவனங்கள், தாதுப்பொருட்கள், காலநிலை, மக்களின் பொருளாதாரம், கல்வியறிவு, பேசும் மொழி ஆகிய விவரங்களை அளிப்பது கருத்தியியல் வரைபடமாகும். அரசியல் வரைபடம் மண்டலம், மாவட்டம், மாநிலம், நாடு, தலைநகரம் ஆகியவற்றை குறிக்க பயன்படுகிறது. இயற்கை வரைபடம் மலைகள், நதிகள், பீடபூமிகள், காலநிலை, பாலைவனம் ஆகியவற்றை குறிக்க பயன்படுகிறது. நிலங்களின் பயன்பாட்டை குறிக்க நிலப்பயன்பாட்டு வரைபடமும் பயன்படுத்தப்படுகிறது. கிராமப்புற நிலங்கள்

கால்நடைகளின் மேய்ச்சலுக்கு பயன்படுகிறது. இதில் பலவகையான பயிர் விளைச்சல்கள் காட்டப்படுகின்றன.

இவற்றின் சிலபகுதிகள் வீடுகள், பள்ளிகள், கோயில் மற்றும் கடைகள் கட்ட ஒதுக்கப்பட்டிருக்கும். சில நிலப்பகுதிகள் தரிசு நிலங்கள் மற்றும் நீர் தேக்கங்களுக்கும் ஒதுக்கப்பட்டிருக்கும். ஒரு நிலத்தின் பயன்களைக் காட்டும்பொழுது, நாம் பல குறியீடுகளையும், நிறங்களையும் தனித்தனியே காட்டவேண்டும். அவை கீழே வழங்கப்பட்டுள்ளன.

நிறங்கள்	நிலப்பகுதி
1.கரும்பச்சை	காடுகள்
2.இளம்பச்சை	புல்வெளி
3.பழுப்பு நிறம்	விவசாயத்திற்கு பயன்படும் நிலம்
4.மஞ்சள் (நிலவிவரம் உள்ள வரைபடம்)	பயிர்செய்யப்பட்ட பகுதி
5.கருஞ்சாம்பல்	மலைகள்
6.வெளிர் சாம்பல்	குன்றுகள்
7.மஞ்சள்	பீடபூமிகள்
8.இளஞ்சிவப்பு	தரிசு நிலங்கள்
9.வெளிர் நீலம்	ஏரி, நதி, கால்வாய், கிணறு
10.கருநீலம்	கடல், பெருங்கடல்
11.வெண்மை	தாதுப்பொருட்கள் கிடைக்கும் இடம்
12.கருமை	எல்லைகள்

சமூக மற்றும் பொருளாதார கருத்துகளை குறிப்பிட புள்ளிகள், குறியீடுகள், கோடுகள் போன்ற உத்திகளை பயன்படுத்துகிறோம். எண்ணிக்கைகளை குறிப்பிட புள்ளி, வட்டம், கோட்டு வரை கட்டம், வரைபடத்தாள் ஆகியவற்றை பயன்படுத்துவர். கருத்தியல் வரைபடத்தில் பலகருத்துகளை குறிப்பிட நிழலிடப்பட்டிருக்கும்.

மக்கள்தொகை வரைபடம் ஒன்றை உருவாக்குவோம்

உனது பள்ளியை வகுப்பறைகள் உள்ளடக்கியதாக வரையவும். ஒவ்வொரு வகுப்பறையிலும் உள்ள மாணவர்களின் எண்ணிக்கையை கணக்கிட ஐந்து மாணவர்களுக்கு ஒரு புள்ளியை வைக்கவும். இதுதான் உனது பள்ளியின் மக்கள்தொகை வரைபடமாகும். ஒவ்வொரு புள்ளியும் ஐந்து மாணவர்களை குறிக்கும் என குறிப்புப் பெட்டியில் குறிப்பிடவும்.

வரைபடத்தில், நிழலிட்டும் மக்கள்தொகையை காட்டலாம். இதை மக்கள்தொகை அடர்த்தி வரைபடம் என்பர். முதலில் இதற்கு, ஒரு பகுதியில் வாழும் மக்களின் எண்ணிக்கையை மதிப்பிடவேண்டும். இரண்டாவதாக, அப்பகுதியின் பரப்பளவை அளக்கவேண்டும். இப்பொழுது, மக்கள்தொகையை பரப்பளவால் வகுத்தால், 'மக்கள்தொகை அடர்த்தி' கிடைக்கும். உதாரணத்திற்கு, ஒரு கிராமத்தின் பரப்பளவு 10-ச.கி.மீட்டர்கள். ஆயிரம் பேர் அக்கிராமத்தில் வாழ்கிறார்கள் எனில், அக்கிராமத்தின் மக்கள் தொகை அடர்த்தி ஒரு கதூர கிலோ மீட்டருக்கு 100 பேராகும். இம்முறையில், ஒரு மாநிலத்தின் மக்கள் தொகை அடர்த்தியை கணக்கிடலாம். பின்வரும் அட்டவணையில் இந்தியாவில் உள்ள மாநிலங்களின் மக்கள்தொகை அடர்த்தியை காணலாம்.

மக்கள் தொகை அடர்த்தி

மாநிலம்	அடர்த்தி	மாநிலம்	அடர்த்தி	மாநிலம்	அடர்த்தி
ஆந்திரப் பிரதேசம்	309	ஜம்முகாஷ்மீர்	56	ஒடிஸா	269
அருணாச்சலபிரதேசம்	17	ஜார்கண்ட்	414	பஞ்சாப்	550
அஸ்ஸாம்	397	கர்நாடகா	319	ராஜஸ்தான்	201
பீஹார்	1102	கேரளா	859	சிக்கிம்	86
சத்தீஸ்கர்	189	மத்தியபிரதேசம்	236	தமிழ்நாடு	555
கோவா	394	மஹாராஷ்டிரா	365	தெலங்கானா	307
குஜராத்	308	மணிப்பூர்	122	திரிப்புரா	350
ஹரியானா	573	மேகாலயா	132	உத்தரகண்ட்	189
ஹரிமாச்சலபிரதேசம்	123	மிஜோராம்	52	உத்திரப்பிரதேசம்	828
		நாகாலாந்து	119	மேற்கு வங்காளம்	1030

கீழே உள்ள இந்திய வரைபடத்தில், ஒவ்வொரு மாநிலத்தையும் குறிப்புக்கு ஏற்றவாறு மக்கள் அடர்த்திக்கேற்ப வண்ணம் தீட்டுக

குறிப்பு

0 - 250		501 - 750	
251 - 500		751 - 1000	
1000க்குமேல்			

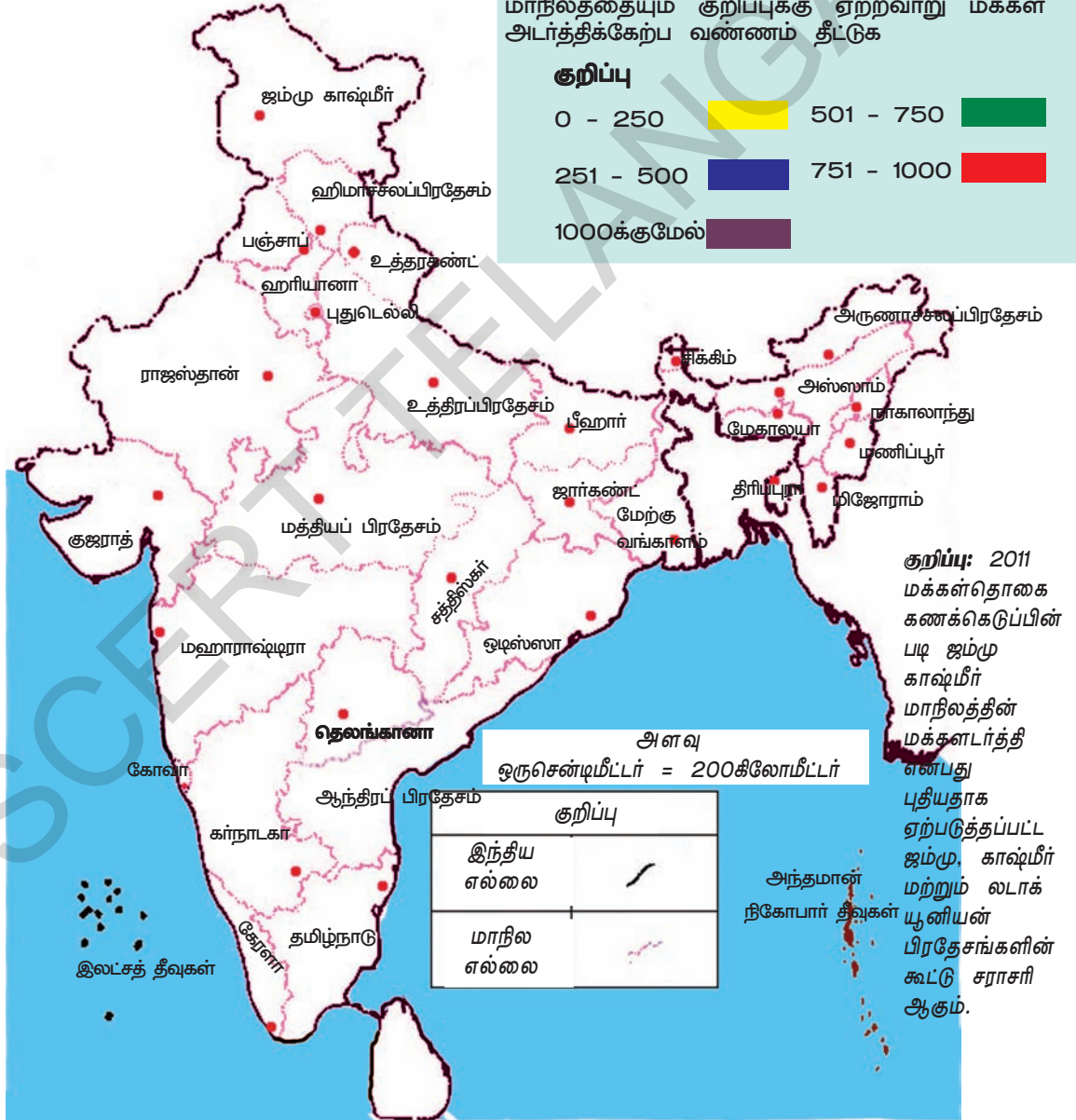

வரைபடம் 9: இந்தியா- மக்கள் தொகை அடர்த்தி

வரைபடத்தில் மரபுக் குறியீடுகள்

வரைபடம் தயாரிப்பவர்கள் சுயமாக பலகுறியீடுகளை பயன்படுத்துவர். சில குறியீடுகள் மரபு ரீதியாக குறிப்பிடப்படுகின்றன. இந்திய கணக்கெடுப்புத்துறையின் கீழ் வரைபடம் தயாரிப்பவர்கள் இத்துறையின் குறியீடுகளை பயன்படுத்துவர். அக்குறியீட்டின் சிலவற்றை காண்போம்.

1.நகரம், கிராமம், வசிப்பிடம், கோட்டை	
2.குடிசைகள் : நிலையானது, நிலையற்றது, கோபுரம்,	
3.கோயில், தேவாலயம், மசூதி, கல்லறை	
4.கலங்கரை விளக்கம், மிதவை கப்பல், நங்கூரம்	
5.தீராட்சி கொடி, தட்டிகள், புல், புதர்	
6.பனை, ஊசியிலை, மூங்கில், பிற மரங்கள்	
7.எல்லை, சர்வதேச எல்லை	
மாநில எல்லை	
மாவட்ட எல்லை, கோட்டம், மண்டலம்	
8.எல்லைத்தூண்கள், கிராம எல்லைகள்	
9.உயரங்கள், நிலையங்கள்	
10.புவிப்பகுதி, கால்வாய்	
11.தபால் அலுவலகம், தந்திஅலுவலகம், காவல்நிலையம்	
12.மாளிகை, பயணியர் விடுதி, ஆய்வு அறை, ஓய்வு அறை	
13.வட்ட வீடு, முகாம், மைதானம், காடு, பாதுகாக்கப்பட்டது	
14.இடப்பகுதி, நிர்வாகம், மலைஜாதி மக்கள் பகுதி	

1.மண் சாலை, மைல்கல்	
2.தார்சாலை, பாலம்	
3.வண்டிச்சாலை, நடைபாதை, பாலம்	
4.ஓடைகள், கால்வாய்கள்	
5.பாலங்கள், துறைமுகத்தூண், படகு, துறைமுகம்	
6.அணைகள் : சிறப்ப்பகுதி, நிலப்பகுதி	
7.நதி 3 முதல் 6 மீட்டர் ஆழ நதி	
8.நீர்நற்கால்வாய், தீவு, பாறை, அலையுடையநதி	
9.மூழ்கும் பாறை, மீன் கூட்டம்	
10.கிணறு, குழாய்கிணறு, ஊற்று, ஜீவநதி,	
11.அணைகள், பழுதடைந்த சாலை, ரயில்மார்க்கம்,	
12.ரயில் மார்க்கம், அகலப்பாதை, ரயில் நிலையம்	
13.குறுகிய ரயில் பாதைகளின் மைல்கற்கள்	
14.தாதுப்பொருட்கள் கிடைக்கும் பகுதி, குகை வழிகள்	
15.சமன்வரை நிலம், மலையடிவாரம், செங்குத்து பாறை	
16.மணல் : சமம், மணல்மேடு, இடம் பெயரும் மணல்மேடு	

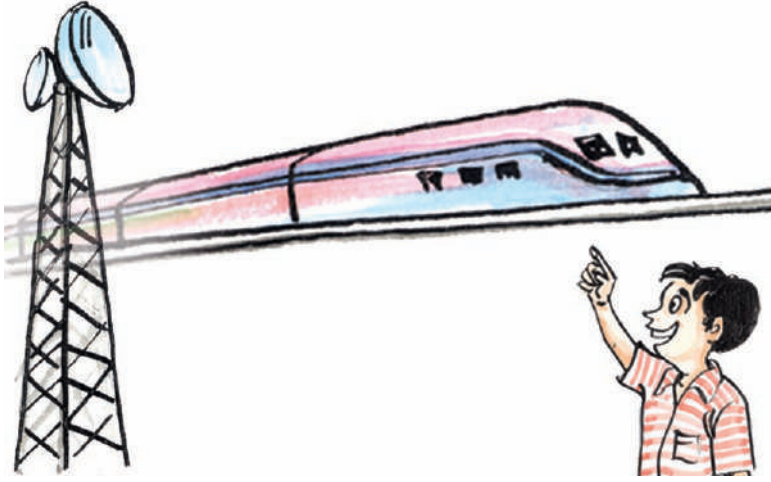

படம் 1.4: நுண்அலை கோபுரத்திற்கு குறியீடு உருவாக்கவில்லை!

ஒரு சமன்வரைபடகோட்டின் உயரம் அத்தொடர் கோடு முழுவதும், ஒரே உயரமாயிருக்கும். சமன்வரைக்கோடுகள் ஒரு தனிவரிக்கோடுகளாகும். படம் 1.5 மற்றும் 1.6ஐ கூர்ந்து கவனிக்கவும்.

சமன் வரைக்கோடுகள் நிலையான அளவு இடைவெளியில் வரையப்பட்டிருக்கும். அதாவது, ஒரு குறிப்பிட்ட மலையின் உயரத்தை பத்து மீட்டர் இடைவெளியில் குறிப்பிடப்பட்டிருக்கும். படம் 1.6ஐ காண்க. எந்த வரைபடமாக இருப்பினும், ஒரே இடைவெளி உள்ள உயரம் குறிக்கப்பட்டிருக்கும்.

வரைபடத்தின் மீது நிலத்தோற்றம் :

பூமியின் மேற்புறத்தில் உள்ள மேடுள்ளமான பகுதியை நிலத்தோற்றம் என்பர். மலைகள், பள்ளத்தாக்குகள், பீடபூமிகள், சமவெளிகள், ஆற்றுப்படுகைகள் கற்பாறைகள் மற்றும் மணற்பகுதிகள் ஆகியவை நிலத்தோற்றத்தின் முக்கிய அம்சங்களாகும். வரைபடம் சமமாக இருப்பதால், அதில் உயரத்தை காட்டுவது கடினம். இவ்வுயரத்தைக் காட்ட நாம் பயன்படுத்தும் ஒரு சிறப்பு குறியீட்டை சமன்வரைக்கோடுகள் [Contour Lines] என்பர். இவைகளைப் பற்றி ஏழாம் வகுப்பில் படித்திருப்பீர்கள். சமன் வரைக்கோடுகள் என்பது நிலப்பகுதியின் பல்வேறு உயரங்களை கடல் மட்டத்திலிருந்து அளக்க பயன்படும் ஒருமுறையாகும்.

சமன் வரைக்கோடுகள்

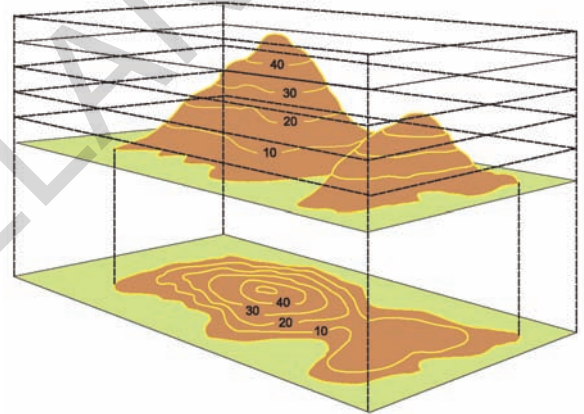

படம் 1.6 : மலைகளின் மீது சமன் வரைக்கோடுகள்

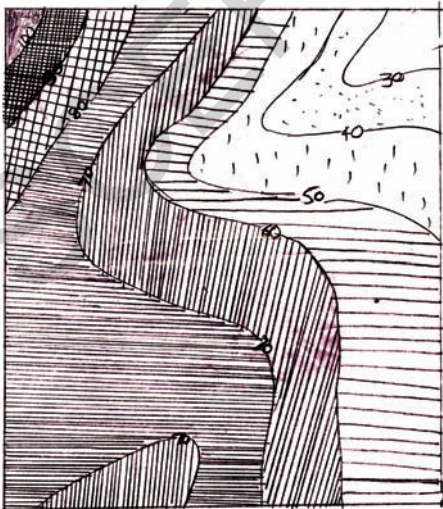

படம் 1.5 : பலநிலத்தோற்ற வரைபடம் (வட்டார சமவெப்பக்கோட்டுவரைபடம்) (Isoplethmap)



படம் 1.7: 'V' வடிவ பள்ளத்தாக்கு

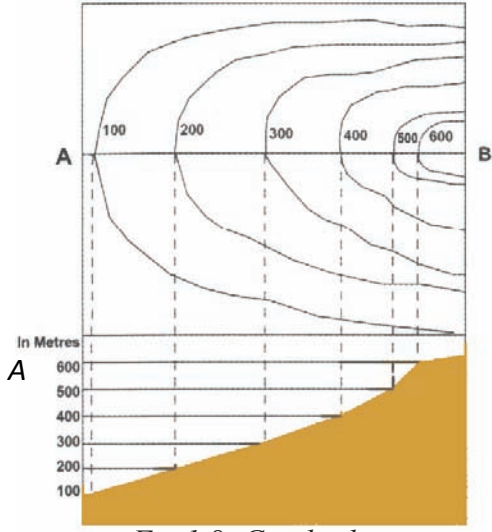

Fig 1.8: Gentle slope

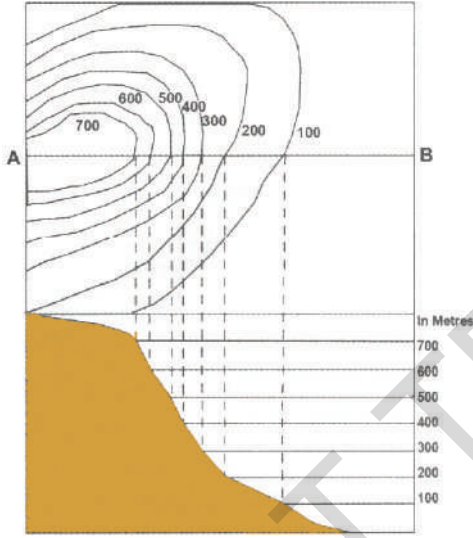

Fig 1.9: செங்குத்தான சாய்வு

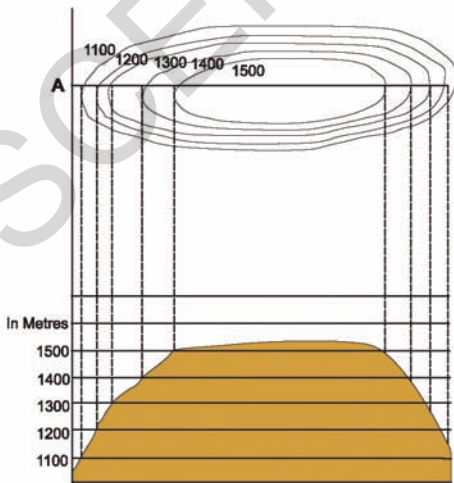

Fig 1.10: பீடபூமி படம்

சமன்வரைக்கோடுகள் நிலத்தின் சாய்வையும் கடல் மட்டத்திற்கு இணையான உயரத்தையும் குறிக்கின்றது. சமன்வரைக்கோடுகள் செங்குத்தான சாய்வையும், மென்மையான சாய்வையும் குறிக்கின்றன.

நிலத்தோற்றங்களை சமன்வரைக்கோட்டின் உதவியுடன் உட்பிரிவு முறையில் வரையப்படுகிறது. அனைத்து சமன்வரைக்கோட்டினையும் சேர்த்தாற் போல் குறுக்குப்பிரிவு கோட்டை (A-கோடு) சமன்வரைக்கோட்டின் மையத்தில் வரையவேண்டும். (மேலே உள்ள விளக்கப்படங்களை கவனிக்கவும்)

வரைபடப்புத்தகம்

- இப்புத்தகத்தில் கருத்தியியல் வரைபடங்களான நிலத்தோற்ற வரைபடம் (பக்கம்-14), சராசரி மழைப்பொழிவு (பக்கம்-15), மண்கள் (பக்கம்-16), காடுகள் (பக்கம்-55) மற்றும் தாதுப்பொருட்கள் (பக்கம்-66) ஆகியவற்றை அப்பக்கங்களில் காணலாம். மேலே உள்ள நிலத்தோற்ற படங்களின் அடிப்படையில் உனது மாவட்டத்தின் தகவல்களை அட்டவணையில் பட்டியலிடுக.

வரைபடங்கள் :

வரைபடப்புத்தகம் என்பது பல்வேறு தகவல்களையுடைய கருத்தியியல் வரைபடங்களின் தொகுப்பாகும். மேலே கொடுக்கப்பட்டுள்ள வரைபடங்களை உன்னிடம் உள்ள வரைபடப்புத்தகத்தில் பார்க்கவும். பல்வேறு இடங்களின் பயனுள்ள தகவல்களை தெரிந்துகொள். அங்கு வாழும் மக்களைப் பற்றி கற்பனை செய். உன்னிடம் உள்ள வரைபடப்புத்தகத்தில் அருணாச்சல பிரதேசத்தின் தகவல்களைக் கொண்டு மக்களின் வாழ்க்கை முறையை கற்பனை செய்.

Telangana - Relief and Drainage

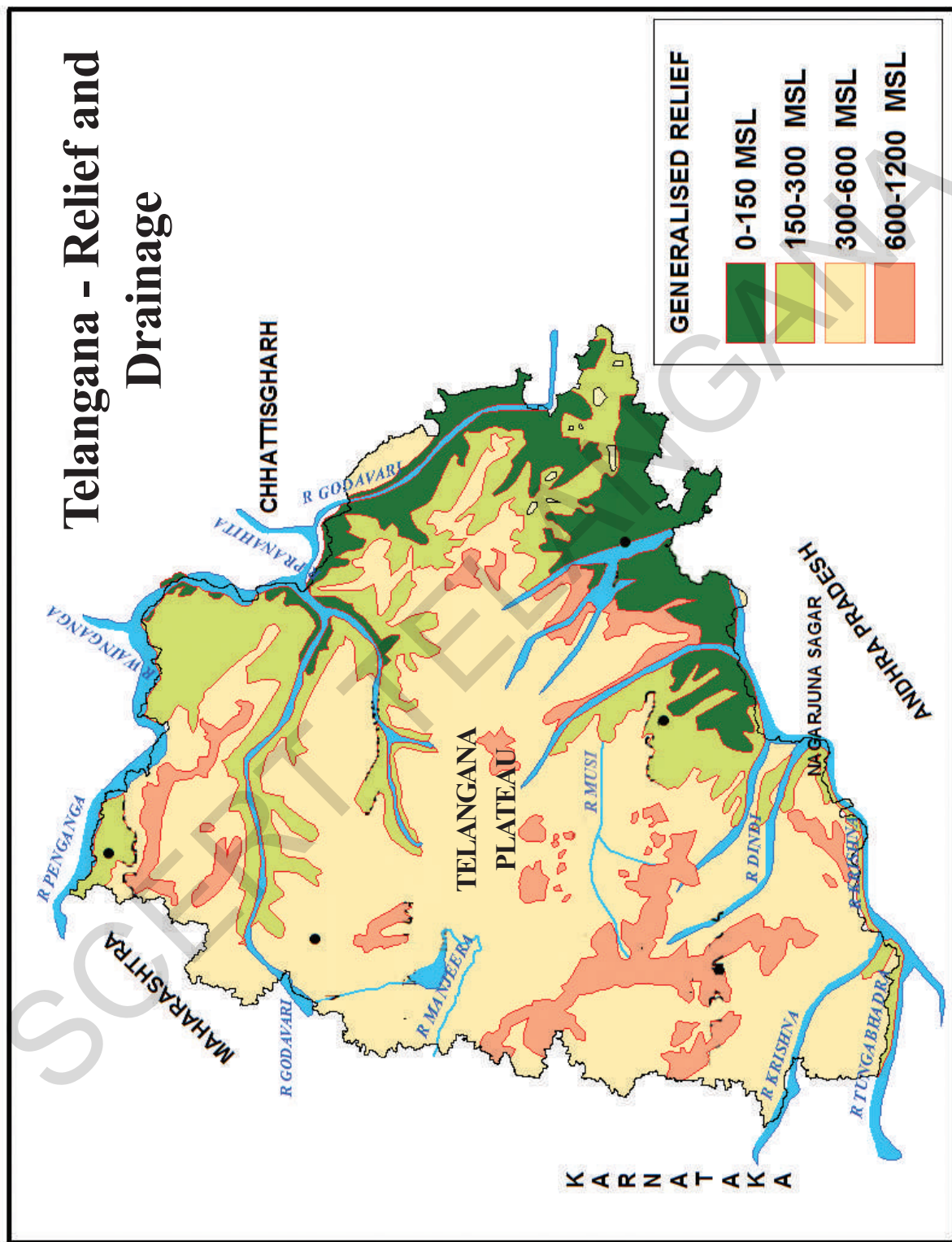

TELANGANA SOILS

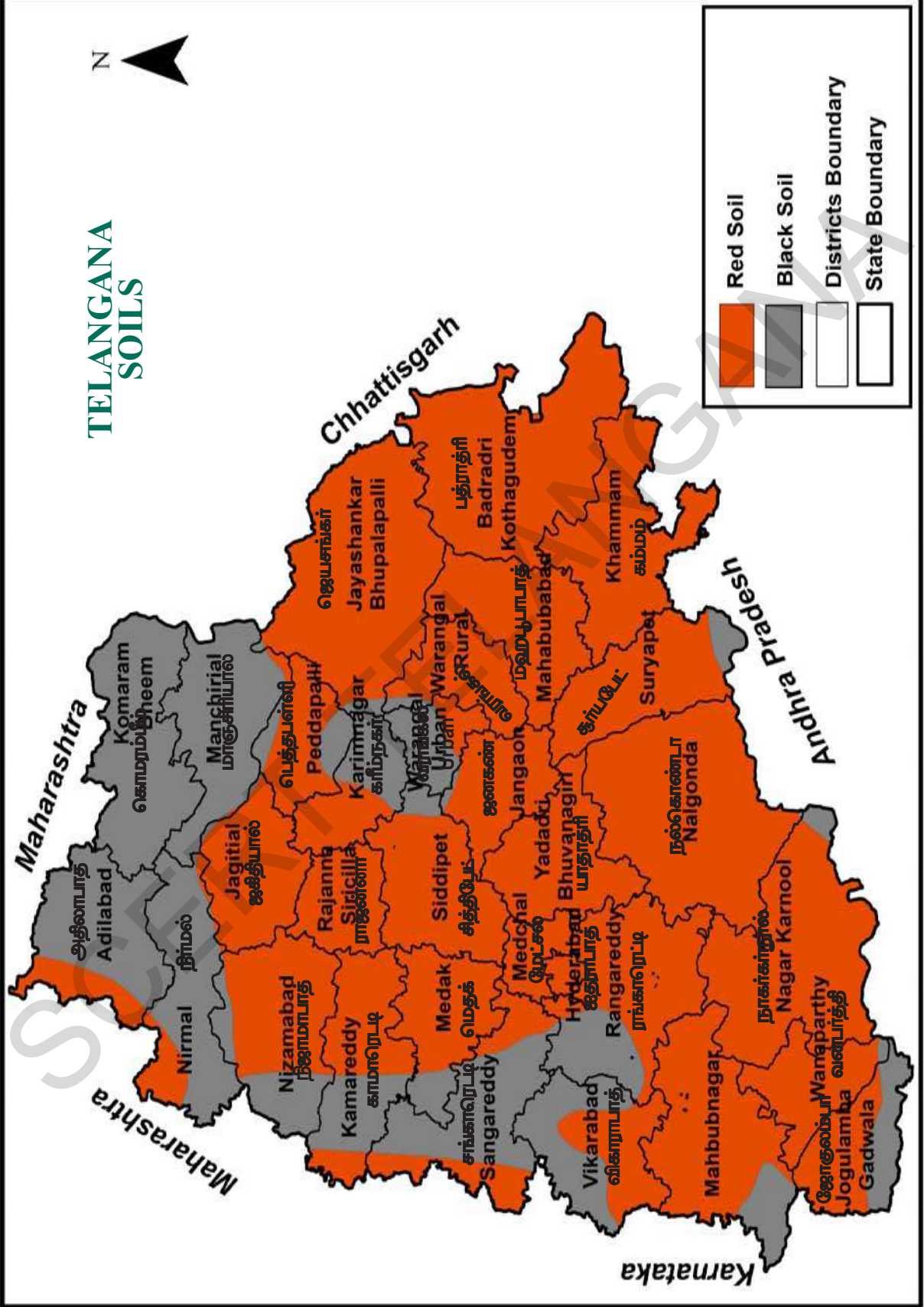

வான்வழி புகைப்படம்

வான்வழி புகைப்படம் என்பது பூமியை வான் வழியிலிருந்து புகைப்படம் எடுப்பதாகும். இவை விமானங்கள், ஹெலிகாப்டர்கள், ஏர் பலூன் போன்றவற்றில் சென்று வான்வழியில் புகைப்படம் எடுக்கப்படுகின்றன.

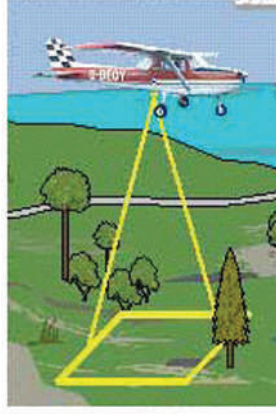

செயற்கைகோள் படங்கள்

இது செயற்கைகோள் மூலமாக பூமியின் வரைபடத்தை துணைகோள்கள் மூலமாக புகைப்படம் எடுப்பதாகும். இது காட்டுபகுதி, வானிலை ஆய்வு, போருக்கு பயன்படுத்தப்படுகிறது. செயற்கைகோள் மூலமாக வானிலை, காலநிலை இவையனைத்தையும் பார்க்கிறோம். தொலைக்காட்சிகளில் நாள்தோறும் வருவதை நீங்கள் பார்த்திருப்பீர்கள். இதை ஒரு அட்டவணைபடுக்கி எழுதுக.



முக்கியச் சொற்கள்

1. ஒளி வீழ்த்தி
2. குறியீடுகள்
3. புவியியலாளர்
4. சமவரைகோடு
5. வரைபடதயாரிப்பு

உனது கற்றலை மேம்படுத்துக

1. வரைபடபுத்தகத்தில் உள்ள அனைத்துவகை கருத்தியல் வரைபடங்களில் உள்ள தகவல்களை கவனமாக கற்கவும்.(AS5)
2. வரைபட தயாரிப்பு, பண்டைய கிரேக்கர்களின் தயாரிப்பிற்கும் நவீன வரைபட தயாரிப்பிற்கும் இடையே ஏதேனும் மாற்றம் நிகழ்ந்தது என நீ நினைக்கின்றாயா? இரண்டிற்குமிடையே உள்ள ஒற்றுமை மற்றும் வேற்றுமைகள் யாவை?(AS1)

	பண்டைய கிரேக்கர்களின் வரைபடம்	நவீன கால வரைபடம்
ஒற்றுமைகள்		
வேற்றுமைகள்		

3. ஐரோப்பிய ஆக்கிரமிப்பு நாடுகளின் வரைபட தயாரிப்புகள், காலனி நாடுகளின் துப்பாக்கிகளைவிட அந்நாடுகளின் பொருளாதார சுரண்டலுக்கு பயன்பட்ட சக்திவாய்ந்த கருவிகளாகும். இக்கூற்றை நீ ஒப்புக்கொள்கின்றாயா?(AS1)
4. ஆங்கிலேயருடைய வரைபடங்கள் எவ்வகையில், டாலமி மற்றும் ஆல் இத்தரிசியின் வரைபடங்களிலிருந்து வேறுபட்டது?(AS5)
5. பக்கம்-8ல் உள்ள தற்காலத்தில் வரைபடங்களின் பயன்கள் பற்றி படித்து பின்வரும் வினாவிற்கு விடையளி.

தற்காலத்தில் வரைபடங்கள் பல நோக்கங்களுக்காக பயன்படுத்தப்படுகின்றன. அந்நோக்கங்கள் யாவை?(AS2)

6. பல வகையான வரைபடங்களை தெரிந்துகொள்ள சில வினாக்களை தயாரிக்கவும்.(AS5)

சூரிய ஆற்றல்

பகுதி - I

நாம் வாழும் பூமி வேற்றுமைகள் நிறைந்ததாக உள்ளது. நாம் முன்வகுப்புகளில் இந்த வேற்றுமையின் முக்கியமான சில அம்சங்களான பெருங்கடல்கள், கண்டங்கள், மலைகள், பீடபூமிகள் சமவெளிகள், அதிகமான மற்றும் குறைவான மழைப்பொழிவு கொண்ட பகுதிகள் ஆகியவற்றைக் குறித்து படித்தோம். இப்பாடத்தில் நாம் வேற்றுமையின் மற்றொரு முக்கிய வடிவத்தைக் குறித்து கற்கலாம். நாம் அதை உணர முடியுமே தவிர காண இயலாது. அது என்னவெனில், வெப்ப நிலையில் வேற்றுமை. காலையில் குளிர்ச்சியாக இருந்து பகல் பொழுதில் வெப்பமடையும். மேலும் இரவு நேரங்களில் மறுபடியும் குளிர்ச்சியடையும் என்பதை நீங்கள் அறிந்திருப்பீர்கள். அதேபோல் ஆண்டின் சில மாதங்கள் மிகுந்த வெப்பமாகவும், சில மாதங்கள் குறைந்த வெப்பமாகவும் இருப்பதையும் நீங்கள் உணர்ந்திருப்பீர்கள். இது ஓரிடத்தின் வெப்பநிலையில் காணப்படும் மாற்றமாகும். பூமியின் மீது வெப்பநிலை இடத்திற்கு இடம் மாறுபட்டு உள்ளது. சில பகுதிகள் ஆண்டு முழுவதும் பனியால் மூடப்பட்டு இருப்பதால் மிகக்குளிராகவும் இருக்கும். ஆண்டு முழுவதும் வெப்பமாக உள்ள பூமத்திய ரேகைப் பகுதியைப் பற்றியும், மிகவும் குளிரான துருவப்பகுதிகள் பற்றியும் படித்திருப்பீர்கள்.

இடங்களுக்கு இடையிலான வெப்பநிலை வேறுபாடுகளால் காற்றும் மழையும் ஏற்படுகின்றன. ஓரிடத்தில் பெய்யும் மழையின் அளவு ஓரளவிற்கு இடங்களுக்கு இடையிலான வெப்பநிலை வேறுபாடுகளால் உறுதிசெய்யப்படுகிறது.

மனித வாழ்க்கையை மழைப்பொழிவும் வெப்பநிலையும் மிகவும் சிக்கலான முறையில் பாதிக்கிறது. தாவரங்களும் விலங்குகளும் வெப்பம் மற்றும் நீரின் மீது ஆதாரப்பட்டுள்ளது. வெப்பமண்டலப் பகுதிகளில் சில தாவரங்கள் மட்டுமே வளரும்.

சில வகைத் தாவரங்கள் குளிர்ப்பகுதிகளில் வளரும். மிகவும் குளிரான பகுதிகளில் எதுவும் வளராது. இவ்வாறு தாவரம் மற்றும் விலங்கின, வாழ்வில் மாறுபாடுகளைக் காண்கிறோம். இப்பாடத்தில் உலகின் பல பகுதிகளின் வெப்பநிலை மாற்றத்தைக் குறித்து கற்கலாம்.

- நீங்கள் வாழும் இடத்திலிருப்பதைக் காட்டிலும் முற்றிலும் வேறுபட்ட காலநிலை கொண்ட இடங்களுக்குச் சென்றிருக்கிறீர்களா? வகுப்பில் அதைப்பற்றி விவரி.

- பூமியின் வெப்பத்திற்கு மூலாதாரம் சூரியன் என்பதை நீங்கள் அறிவீர்கள். ஆனால், அது காலை முதல் இரவுவரை அல்லது காலத்திற்கு காலம், இடத்திற்கு இடம் எவ்வாறு மாற்றமடைகிறது என நினைக்கிறாய்? இங்கு சில மாற்றங்களைப் பட்டியலிட்டுள்ளோம். அவற்றின் காரணம் என்ன என்பதை யோசி. இப்பாடத்தை படிப்பதற்கு முன் வகுப்பறையில் பின்வருவனவற்றை விவாதி.

1. அதிகாலையில் குளிரும், மதியவேளையில் வெப்பமும்.
2. கோடையில் வெப்பமும் குளிர்காலத்தில் குளிரும்.
3. மலையுச்சிகளில் குளிரும் சமவெளிகளில் வெப்பமும்.
4. பூமத்திய ரேகைப்பகுதியில் வெப்பமும் துருவப்பகுதியில் குளிரும்.

சூரிய ஆற்றலும் சூரியக்கதிர்களும்

பூமியின் புறப்பரப்பில் ஆற்றலின் முதன்மையான ஆதாரமாக விளங்குவது சூரியன் ஆகும். இது ஆற்றலை வெப்பம் மற்றும் ஒளி வடிவில் உருவாக்கி வெளியிடும் சக்தி இல்லமாகும்.

சூரியனால் தொடர்ந்து வெளியிடப்படும்

பசுமை இல்லங்கள்

தாவரங்களுக்காக செயற்கைச் சுற்றுப்புறத்தை உருவாக்கி அனைத்து இடங்களிலும் பயிர்களை வளர்ப்பதில் மனித சமுதாயங்கள் ஆவலுடன் முயன்று வருகின்றன. இவ்வாறு நாம் பசுமை இல்லங்களைக் கட்டுவதன் வாயிலாக மிகக்குளிர்ந்த பகுதிகளிலும் காங்கறிகளையும் பழங்களையும் வளர்க்கலாம். ஒளிபுகும் கூரைகளையும், சுவர்களையும் கொண்ட இக்கட்டிடங்களில் வெப்பம் உள்ளே வர அனுமதிக்கப்படும். ஆனால் வெளியேறாது. வயல்களுக்கு நீர்ப்பாசனம் செய்வதன் மூலம் நெல் போன்ற பயிர்களுக்காக சதுப்புநில சுற்றுப்புறங்களை நாம் உருவாக்கலாம்.



படம் 2.1: தாவரங்களுக்காக உருவாக்கப்பட்ட செயற்கைச்சுற்றுப்புறம்.

இந்த ஆற்றல் சூரியக்கதிர்வீச்சு எனப்படும். ஒரு பொருள் ஆற்றலை வெளியிட்டால் அதைக் கதிர்வீச்சு என்பர். சூரியனால் உருவாக்கப்படும் ஆற்றல் சூரியக்கதிர்கள் வடிவில் நமக்கு வந்து சேர்கின்றன. இந்த ஆற்றலின் சில அம்சங்களான ஒளியையும் வெப்பத்தையும் நம்மால் காணவும் உணரவும் முடியும். இருப்பினும், சில ஆற்றல் வடிவங்களான புற ஊதாக்கதிர்கள், கதிரியக்க கதிர்கள், x கதிர்கள் போன்றவையும் சூரியனிடமிருந்து நாம் பெற்றாலும் அவற்றைக் காணவோ உணரவோ முடியாது.

சூரியனால் உருவாக்கப்படும் இந்த ஆற்றல் மிகச்சிறிய அளவில் மாறுபட்டு அதிகமாகவோ அல்லது குறைவாகவோ நிலையானதாக ஆண்டு முழுவதும் மற்றும் ஓராண்டிற்குப் பின் மற்றோராண்டிலும் இருக்கும். பிறகு, பூமியின் மீது வெப்பநிலையில் மாற்றத்தை ஏற்படுத்துபவையாவை?

பூமியின் புறப்பரப்பால் பெறப்படும் சூரியக்கதிர்வீச்சினை வெயில் என்பர். பூமியின் மேற்புறத்தால் பெறப்படும் சூரிய ஆற்றலின்

உண்மையான அளவு பூமியின் காற்று மண்டலத்தால் பெறப்படும் ஆற்றலின் ஒரு சிறு அளவு மட்டுமே. சூரிய ஆற்றலில் 1/3 பங்கு பூமியின் காற்று மண்டலத்தால் எதிரொளிக்கப்படுவதே இதற்குக் காரணம். மேலும் ஆற்றலின் சில பாகம் சிதறலடைந்தும் காற்று மண்டலத்தில் உயரமான பகுதிகளில் கிரகிக்கப்படுகிறது. உண்மையில் சூரியனிடமிருந்து வரும் தீங்கு செய்யும் கதிர்களான புறஊதாக்கதிர்கள் பூமியை அடைவதில்லை. இதனால் பூமியில் உயிர்வாழ்க்கைக்கு சாதகமான சூழல் உள்ளது. சூரியக்கதிர்களில் சிறிதளவு காற்று வளிமண்டலத்தின் மேகம் மற்றும் புகை அல்லது தூசுகளால் எதிரொளிக்கப்படுகின்றன. மேகம் சூழ்ந்த நாட்களில் மிகவும் வெப்பமாக இருப்பதில்லை என்பதை நீங்கள் கவனித்திருப்பீர்கள்.

- வெயிலுக்கும் கதிர்வீச்சுக்கும் உள்ள வேறுபாடுகளைக் குறிப்பிடு.
- புகையாலும் தூசுகளாலும் காற்று மண்டலம் அதிகமாக மாசடைந்து விட்டால் என்ன நேரிடும்?

சூரியக்கதிர்களும் பூமியின் புறப்பரப்பும்

பூமியை அடையும் சூரியக்கதிர்கள் கட பூமியின் புறப்பரப்பை ஒரேசீராக வெப்பமடையச் செய்வதில்லை. பூமியின் புறப்பரப்பு வளைந்து இருப்பதே இதற்குக் காரணமாகும். இதைபுரிந்துகொள்ள இங்கு தரப்பட்டுள்ள இரண்டு படங்களையும் ஒப்பிட்டுபார்.

பூமியின் புறப்பரப்பு வளைந்திருப்பதால் பூமத்திய ரேகைப்பகுதியில் ஒரு சிறிய பரப்பளவின் மீது சூரிய ஒளியும் அப்பகுதியிலிருந்து வடக்கு அல்லது தெற்கு நோக்கிச் செல்லச் செல்ல அதிக பரப்பளவின் மீது அதே சூரிய ஒளியும் விழுகிறது.

பூமத்திய ரேகைப்பகுதிகளில் சூரிய ஒளி செங்குத்தாக விழுவதால் வெப்பம் அதிகமாகவும், துருவப்பகுதிகளில் சூரிய ஒளி சாய்வாக விழுவதால் வெப்பம் குறைவாகவும் இருக்கும்.

பூமத்தியரேகைப்பகுதியில் சூரியக்கதிர்கள் செங்குத்தாக (90°) விழுகிறது. துருவங்களில் அவை சாய்வாக விழுகின்றன. இதை சூரியஒளி படுகோணம் அல்லது பூமியின்

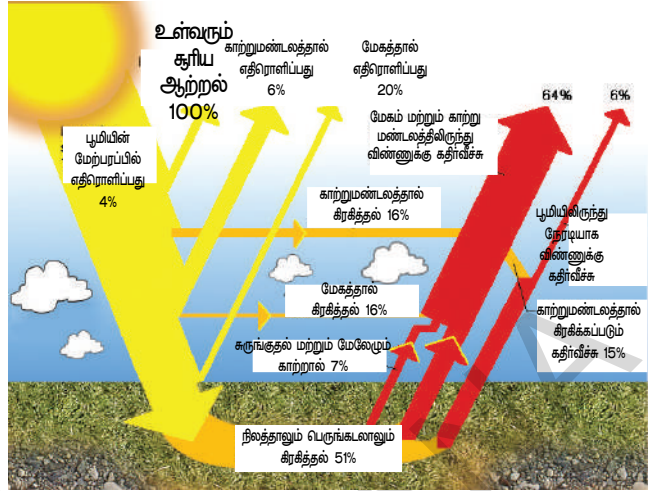

படம் 2.2: உள்வரும் சூரியவெப்பம் மற்றும் புவியு புறப்பரப்பின் கதிர்வீச்சு

புறப்பரப்பின் மீது கதிர்கள் எங்கு விழுகிறதோ அதன் கோணம் எனப்படும். பூமியின் புறப்பரப்பு பெறும் ஆற்றலின் அளவிற்கு உருவாக்கப்படும் கதிர்ப்புக கோணத்தின் வேறுபாட்டைபுரிந்து கொள்ள கீழே கொடுக்கப்பட்டுள்ள வரைபடத்தைக் காண்க.

பூமத்திய ரேகைப் பகுதியில் (0° அட்சரேகை) பெறப்படும் வெயில் 100 அலகுகளாக இருக்கும்போது		
45° அட்சரேகையில்	வடக்கு ஜப்பான்	75 அலகுகள் பெறப்படுகின்றன
66 1/2° அட்சரேகையில்	துருவ வளையம்	50 அலகுகள் பெறப்படுகின்றன
90° அட்சரேகையில்	வட மற்றும் தென் துருவங்கள்	40 அலகுகள் பெறப்படுகின்றன

- கதிர்கள் எங்கு மிகவும் சாய்வாக விழும்? ஜப்பானிலா அல்லது வட துருவத்திலா?
- சூரியக்கதிர்கள் மிகவும் செங்குத்தாக எங்கு விழும்? ஆந்திரப் பிரதேசத்திலா? அல்லது இராஜஸ்தானிலா?
- பூமியானது வளைவாக இல்லாமல்

- தட்டையாக இருந்தால் ஜப்பான் அதிக வெப்பத்தைப் பெறுமா? அல்லது பூமத்திய ரேகைப்பகுதி பெறுமா? அல்லது இரண்டும் சமமாக பெறுமா?
- உலக உருண்டையைப் பார்த்து எந்த நாடுகள் வெப்பமாகவும் எந்த நாடுகள் குளிராகவும் இருக்கும் என்பதை கவனி

படம் 2.3: சூரிய ஒளி படுகோணம்

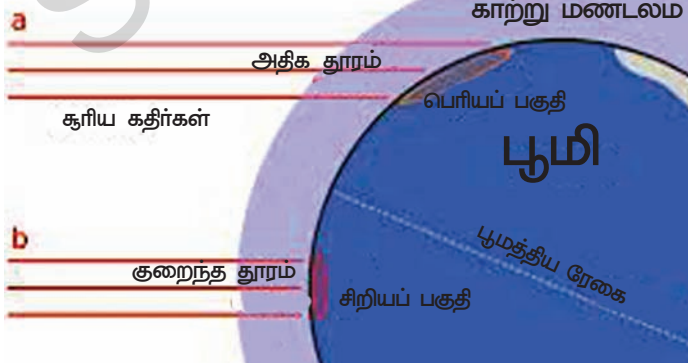

பூமத்திய ரேகைப்பகுதியில் மிகவும் செங்குத்தாக சூரியக்கதிர்கள் விழுந்தாலும் நண்பகலுக்குப்பின் அப்பகுதி சாதாரணமாக மேகம் சூழ்ந்து காணப்படும். எனவே பூமத்தியரேகைப் பகுதிகள் அவற்றுக்கு மிக அருகில், வடக்கில் அல்லது தெற்கில் உள்ளப் பகுதிகளைப் போன்று வெப்பமாக இருப்பதில்லை.

ஆனால், இந்த நிலை எப்போதும் இருப்பதில்லை. பூமி சூரியனை ஆண்டு முழுவதும் சுற்றி வருவதால் இப்படு கோணங்கள் தொடர்ந்து மாறிக்கொண்டே இருக்கும். இவ்வாறு நவம்பர், டிசம்பர் மாதங்களின் போது இப்படுகோணங்கள் அதிகரிக்கும். மே, ஜூன், மாதங்களில் குறையும். நாம் இதைக்குறித்து அடுத்த பாடத்தில் விரிவாக கற்கலாம்.

நிலமும் நீர் முரண்பாடுகளும்

நிலம் மற்றும் பெருங்கடல்கள் மீது வெப்பநிலைப் பகிர்வு மிகவும் வேறுபட்டும் மாறுபட்டும் உள்ளது. கண்டங்கள் மற்றும் பெருங்கடல்கள் மீதுள்ள பகுதிகளில் வெப்பநிலையை நீங்கள் அளந்தீர்களானால் உங்களுக்குத் தெளிவாகத் தெரியும். நிலம் ஒரு சிறந்த வெப்பக்கடத்தி. ஆனால் நீர்ப்பகுதிகள் வேறுபட்டவை. நிலமானது வேகமாக வெப்பமடைந்து வேகமாக குளிர்ந்துவிடும். ஆனால் பெருங்கடல்களுக்கு வெப்பமடையவும் குளிர்ச்சி அடையவும் சிறிது நேரம் பிடிக்கும்.

- நிலமும் நீரும் வெப்பமடைவதில் ஏன் இந்த வேறுபாடு உள்ளது என்று உன்னால் கூற இயலுமா?

வரைபடம் (பக்கம் 22) பழுப்பு நிறத்தில் குறிக்கப்பட்ட பகுதிகள் அதிக அளவு வெப்பத்தையும் நீலத்தால் நிழலிடப்பட்ட பகுதிகள் குறைவான வெப்பத்தையும் பெறும்.

காற்று மண்டலம் வெப்பமடைதல்

வளிமண்டலம் அல்லது காற்றுமண்டலம் நம்மைச் சுற்றி உள்ள காற்று, சூரியக்கதிர்களால் நேரடியாக வெப்பமடைவதில்லை என்பதை அறிந்தால் நீங்கள் வியப்படைவீர்கள். உண்மையில் சூரியக்கதிர்கள் வளிமண்டலத்தை வெப்பப்படுத்தாமலேயே அதனுள் செல்ல அனுமதிக்கிறது. சூரியக்கதிர்கள் முதலில் பூமியின் புறப்பரப்பை வெப்பப்படுத்துகிறது. அதன் பிறகு வெப்பத்தைப் பரவச்செய்யத் தொடங்குகிறது. இது பிறகு நம்மைச் சுற்றியுள்ள காற்றை வெப்பப் படுத்துகிறது. எனவே பூமியின் புறப்பரப்பின் அருகில் வெப்பமாகவும் காற்று மண்டலத்தின் உயரமாக பகுதிகளில் வெப்பம் குறைவாகவும் இருக்கும்.

வெப்பச் சமநிலை

சூரியனிடமிருந்து பூமியானது வெப்பத்தைப் பெற்று பூமியால் பல்வேறு முறைகளில் திரும்பி அனுப்பப்படுகிறது. அதில் மூன்றில் ஒரு பங்கு உடனடியாக விண்வெளியில் எதிரொளிக்கப்படும் என்பதை நாம் முன்பே கண்டோம். மீதமுள்ள ஒளியாற்றல் பூமியை வெப்பப்படுத்தியபின் வளிமண்டலத்தை வெப்பப்படுத்துகிறது. படிப்படியாக விண்வெளிக்குள் கதிர்வீசப்படுகிறது. சூரியனிடமிருந்து பெறப்படும் இந்த முழுமையான வெப்பக்கதிர் வீச்சு மிகவும் இன்றியமையாதது. முழு வெப்பமும் எதிரொளிக்கப்படாவிட்டால், பிறகு ஒவ்வொரு நாளும் வெப்பத்தின் அளவு பன்மடங்கு ஒன்றுதிரண்டு, அதிகரித்துக் கொண்டே இருக்கும். அதுமட்டுமின்றி பூமியானது அது திரும்பி கதிர்வீசுவதைவிட குறைவான வெப்பத்தைப் பெற்றால் குளிர் அதிகரித்துக்கொண்டே செல்லும்.

ஒரு நீளமான பரப்பளவில் முழுவதும் தட்டையான நிலத்தை நீ கவனித்திருக்கிறாயா? ஒவ்வொரு இடத்திலும் நிலமானது ஓரளவிற்கு மேடாகவும், பள்ளமாகவும், சரிந்தும் காணப்படுவதால், நிலத்தில் பெறப்படும் சூரிய ஆற்றலின் அளவிலும் மாறுபாடுகள் ஏற்படுகின்றன. தட்டையான நிலம் அல்லது சாய்வான நிலத்தில் அது அதிகமாக இருக்குமா? ஒரு மலையின் இரண்டு பக்க முகப்புகளும் ஒரே அளவில் சூரியக்கதிர்களைப் பெறுகின்றனவா? அதன் காரணங்கள் என்னவாக இருக்கும்?

பூமியிலிருந்து வெளியேறும் வெப்பக் கதிர்வீச்சை கார்பன்-டை-ஆக்ஸைடு போன்ற சில வாயுக்கள் தடுக்கின்றன. டீசல் மற்றும் பெட்ரோலை அதிகமாகப் பயன்படுத்துவதாலும் காடுகளை வெட்டி வீழ்த்துவதாலும் வளிமண்டலத்தில் கார்பன்-டை-ஆக்ஸைடு அதிகரிக்கிறது. வளிமண்டலத்தில் கார்பன்-டை-ஆக்ஸைடின் அளவு அதிகரித்தால் குறைவான வெப்பம் மட்டுமே கதிர்வீசப்பட்டு உலக வெப்பநிலை ஏற்றம் ஏற்பட வழிவகுக்கும். இது உலக வெப்பமயமாதல் என்பதில் முடியும்.

உலகின் ஆண்டு சராசரி வெப்பநிலை

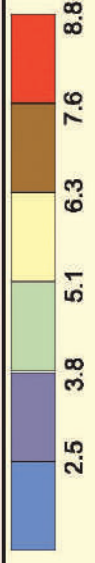
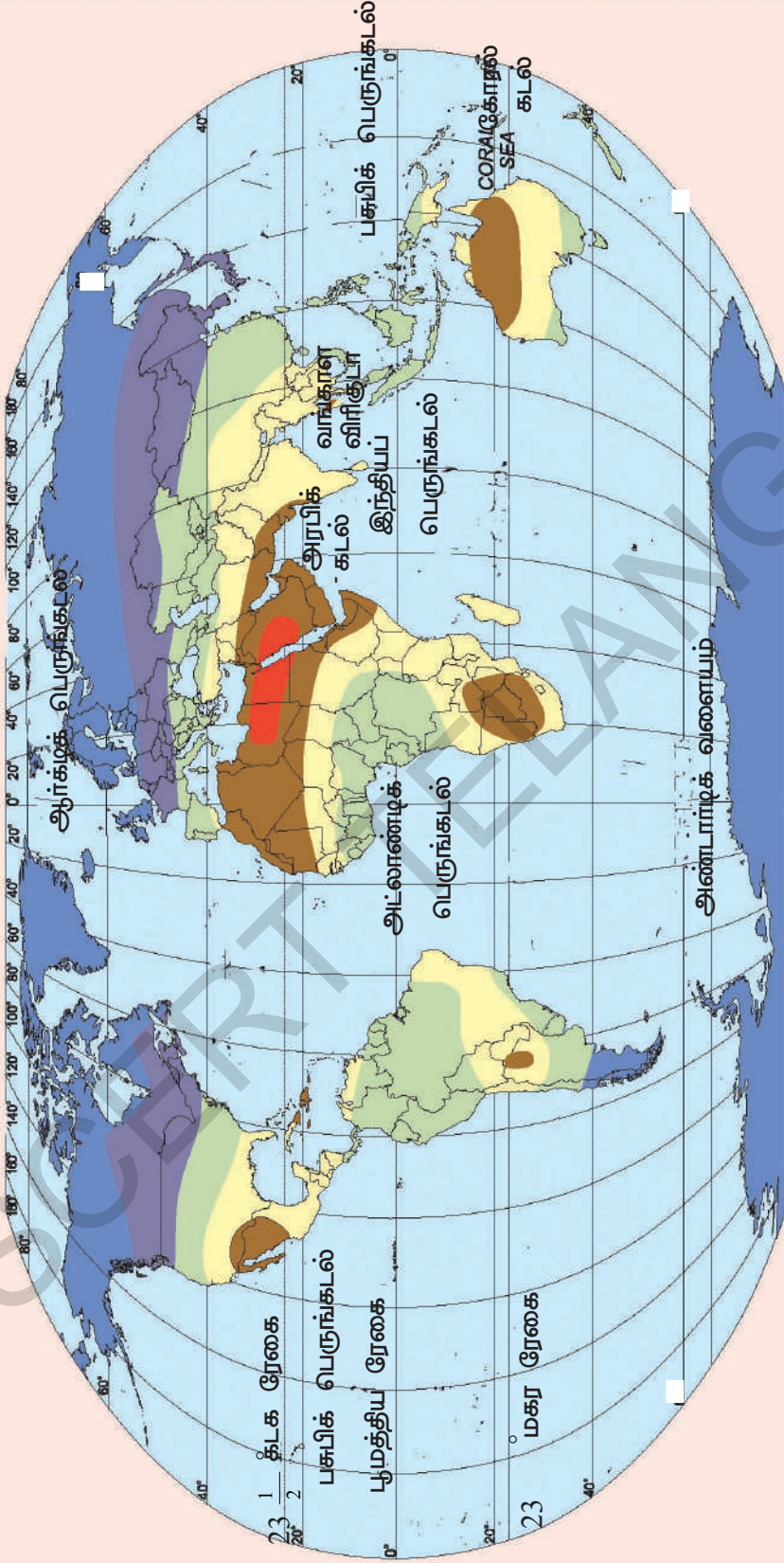

Designed and Compiled By Kasirto India, Hyderabad
 FOOT NOTE: The details shown in this map are based on Survey of India & AP State Maps. All the names and boundaries are only informative, unauthorised and approximate. The publisher is not responsible for the details in the map, it is with the publisher only.

Note: The above can be explained as "1 Sq.Meter of space in that region receives 2.5 calcius heat on an average per minute through out the year."

பகுதி - II

காற்று மண்டல வெப்பநிலை

வகுப்பறைக்கு செல்சியஸ் வெப்பமானி ஒன்றைக் கொண்டு வா. வெப்பமானி காட்டும் வெப்பநிலையை குறி. இது உன் வகுப்பில் உள்ள காற்றின் தற்போதைய வெப்பநிலை ஆகும்.

- பிற வெப்ப நிலைகளை அறிய கீழ்க்காணும் பொருட்களின் வெப்ப நிலையை அளந்து, குறித்து வைத்துக்கொள். நீ அளக்கத் தொடங்கும் முன், ஒவ்வொன்றின் வெப்பநிலையையும் உண்கிக்கவும்.

பொருள்	வெப்பநிலை	
	உண்கித்த வெப்ப அளவு	சரியான வெப்ப அளவு
வாளியில் நீர்		
பனிக்கட்டி		
டம்ளரில் உள்ள குளிர்ந்த நீர்		
குளிக்கப் பயன்படுத்தும் வெண்ணீர்		

- -10°C முதல் 110°C அளவுகள் கொண்ட வெப்பமானிகளைப் பயன்படுத்துவது பாதுகாப்பானதாகவும் அறிவுறுத்தப்படுவதுமாகவும் உள்ளது. அதுபோன்ற ஒரு வெப்பமானியை பயன்படுத்தி, கொதிக்கும் நீர் மற்றும் சூடான தேநீரின் வெப்பநிலையை அளவிட்டுக் குறித்து வைக்கவும்.

ஆண்டு முழுவதும் பல்வேறு மாதங்களில் ஒரு வாரத்திற்கு வெப்பநிலையை அளந்தால் கோடைக்காலம், குளிர்காலம் மற்றும் பிற பருவ காலங்களிலும் வெப்ப நிலையில் வேறுபாடுகள் இருப்பதை உங்களால் காணமுடியும்.

- அடுத்த வாரம் ஒரே இடத்தில் ஒரே நேரத்தில் ஒவ்வொரு நாளும் நிழலானப் பகுதியின் காற்றின் வெப்பநிலையை அளவிடவும்.

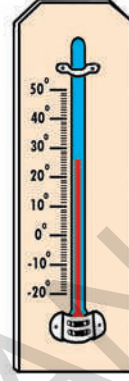

வெப்பமானி

ஒவ்வொரு நாளும் அளவிடுவதற்குமுன் உங்களுடைய உண்கத்தை எழுது. உன்னுடைய பதிவினை ஒரு தனிகுறிப்பேட்டில் குறிக்கவும்.

இடம் : _____

நேரம் : _____

மாதம் : _____

தேதி	காற்று வெப்பநிலை	
	உண்கித்தது	சரியான அளவு

- ஒருசில வேறுபட்ட மாதங்களில் ஒரு வாரத்திற்கு தினமும் வெப்ப நிலையை பதிவு செய்.
- நீ அளக்கும் ஒவ்வொரு வாரத்தின் சராசரி வெப்ப நிலையை கணக்கிடுக.
- வேறுபட்ட வாரங்களுக்கிடையில் வெப்ப நிலை மாற்றங்களை விவாதி.

உயர்ந்த மற்றும் தாழ்ந்த வெப்பநிலைகள்

பூமியின் மீது அடைந்த உயர்ந்த மற்றும் குறைந்த வெப்ப நிலைகளை விஞ்ஞானிகள் பதிவு செய்துள்ளனர். எடுத்துக்காட்டாக விபியா (ஆப்ரிக்கா)வின் அஜிஜியா என்னும் இடத்தில் ஜூலை 1922ல் 57.8°C உயர்ந்த வெப்பநிலை பதிவு செய்யப்பட்டுள்ளது. அதேபோன்று அண்டார்டிகாவின் வோஸ்டாக் நிலையத்தில் ஜூலை 1983ல் மிகக்குறைவான வெப்ப நிலையானது -89.2°C ஆக பதிவடைந்துள்ளது.

-5°C அல்லது -89°C வெப்பநிலை என்பதன் பொருள் என்னவென்று உங்களுக்குத் தெரியுமா? நீரானது 100°C வெப்பநிலையை அடைந்தால் அது கொதிக்கத் தொடங்கியுள்ளது என்றும் 0°C என்றால் அது பனிக்கட்டியாக மாறுகிறது என்றும் நீங்கள் முன்பே அறிந்திருப்பீர்கள். மிகக் குறைந்தபட்ச வெப்பநிலை என்பது -273.16°C வெப்ப நிலையாகும். இதற்கும் கீழே செல்லாது. வெப்பநிலையாது 0°C க்கும் குறைவாகும்போது அது $-x^{\circ}\text{C}$ என்று பதிவு செய்யப்படுகிறது. கீழே தரப்பட்டுள்ள எண் வரிசைப்போட்டினைப் பார். + மற்றும் - எண்கள் எவ்வாறு குறிக்கப்பட்டுள்ளன என்பதை நீங்கள் காணலாம்.



- எந்த வெப்பநிலை அதிகமானது? 5°C அல்லது -5°C ?
- இவற்றில் எந்த வெப்பநிலையில் நாம் குளிரை உணரமுடியும்?

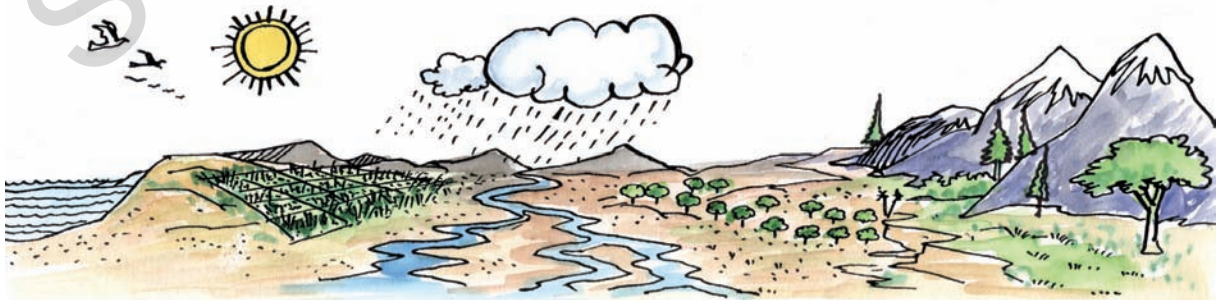

படம் 2.4: வெப்ப நிலையில் தாக்கத்தை ஏற்படுத்தும் காரணிகள்

- -5° க்கும் 5° க்கும் இடையில் எத்தனை டிகிரிகள் வேறுபாடு உள்ளது?
- கீழே தரப்பட்ட ஒவ்வொரு வெப்ப நிலையையும் சுருக்கி எழுது:
 - பூஜ்ஜியத்திற்கும் கீழ் 88°C
 - உறை நிலைக்கு மேல் 38°C
 - உறை நிலைக்கு கீழ் 32°C
- இன்று உங்கள் வகுப்பறையின் வெப்ப நிலையைக் குறித்தீர்களா? பூஜ்ஜியத்திற்கு கீழ் 88°C என்பது நீங்கள் அளவிட்ட வெப்ப நிலையை விட எத்தனை டிகிரிகள் குறைவு?
- மனித உடலின் சாதாரண வெப்பநிலை 37°C . 50°C என்பது உடல் வெப்பத்தின் சாதாரண நிலையை விட எவ்வளவு அதிகம்?
- -5°C என்பது உடல் வெப்பத்தின் சாதாரண நிலையை விட எவ்வளவு குறைவானது?
- கீழ்க்காணும் வெப்ப நிலைகளை உயர்ந்தது முதல் தாழ்ந்தது வரை வரிசையில் அமர்த்துக : 12°C , -16°C , 29°C , 0°C , -4°C .
- மேலே குறிப்பிட்டவற்றில் எந்த வெப்பநிலையில் நாம் அதிக வெப்பத்தை உணரலாம்?
- மேலே குறிப்பிட்டவற்றில் எந்த வெப்ப நிலையில் நாம் அதிக குளிரை உணரலாம்?

வெப்பநிலையைப் பதிவுசெய்தல்

ஒவ்வொரு நாளின் உயர்ந்த மற்றும் தாழ்ந்த வெப்பநிலைகளைக் குறி. மாத இறுதியில் அனைத்து அதிகபட்ச வெப்பநிலையையும் குறி. அவ்விடத்தின் சராசரி அதிகபட்ச வெப்பநிலையைக் கணக்கிடு (அனைத்து அதிகபட்ச வெப்பநிலைகளையும் கூட்டி 30ஆல் வகுக்கவும்). இவ்வாறு நாம் ஒரு மாதத்தின் சராசரி உயர்ந்த மற்றும் தாழ்ந்த வெப்பநிலைகளைப் பெறமுடியும்.

ஐதராபாத் நகரத்தின் ஒவ்வொரு மாதத்திற்கான சராசரி மாத வெப்பநிலைகள் கீழே தரப்பட்டுள்ளன.

அட்டவணை 1: (ஐதராபாத்தின் சராசரி மாத வெப்பநிலை)

மாதம்	அதிகபட்சம்	குறைந்தபட்சம்
ஜனவரி	28	16
பிப்ரவரி	32	18
மார்ச்	35	21
ஏப்ரல்	38	24
மே	39	26
ஜூன்	34	24
ஜூலை	31	23
ஆகஸ்டு	30	22
செப்டம்பர்	31	22
அக்டோபர்	31	21
நவம்பர்	28	17
டிசம்பர்	28	15

சமூக அறிவியல்

கோட்டு வரைபடம் 1. ஐதராபாத்தின் சராசரி மாத வெப்பநிலை

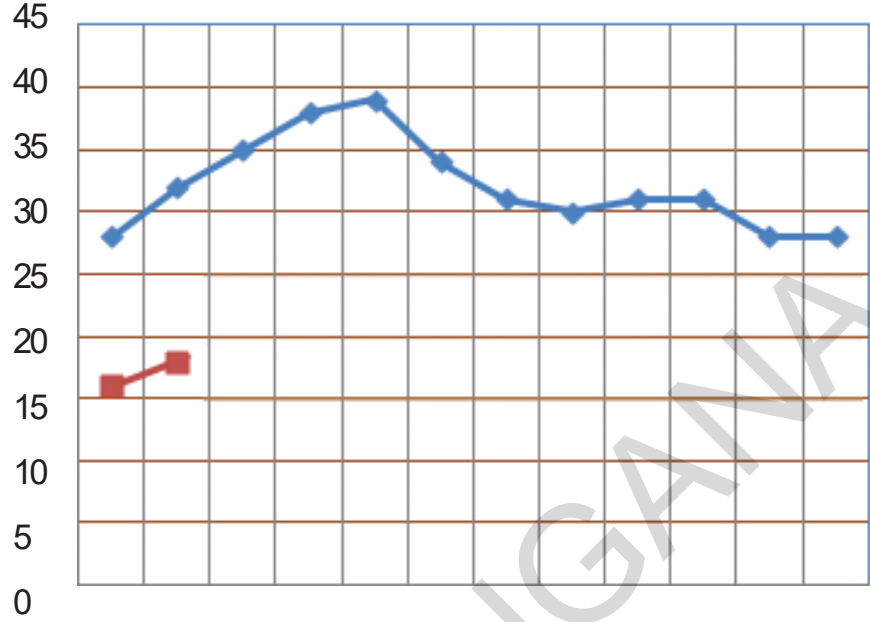

ஜன பிப்ர மார்ச் ஏப்ரல் மே ஜூன் ஜூலை ஆகஸ்டு செப்ட அக்டோ நவ டிசம்

—●— அதிகபட்சம்
—■— குறைந்தபட்சம்

அட்டவணை 1ல் உள்ள புள்ளிவிவரத்தை பயன்படுத்தி ஐதராபாத்தின் அதிகபட்ச வெப்பநிலைகளை வரைந்துள்ள அதே வரைபடத்தாளின் மீது சராசரி குறைந்த மாத வெப்பநிலைகளைக் குறிப்பிடு. முதல் இரண்டு மாதங்களின் வெப்பநிலை வரைபடம் 1ல் தரப்பட்டுள்ளது.

புள்ளி விவரத்தையும் வரைபடத்தையும் பார்த்து ஐதராபாத்தைப் பற்றிய கீழ்க்காணும் வினாக்களுக்கு விடையளி.

- ஐதராபாத்தில் பொதுவாக நவம்பர் மாதத்தில் எவ்வளவு குளிர் இருக்கும்?
- ஐதராபாத்தின் அதிகபட்ச உயர் வெப்பநிலை எந்த மாதத்தில் இருக்கும்?
- ஓராண்டின் அதிகபட்ச உயர் வெப்பநிலைக்கும் குறைந்தபட்ச உயர் வெப்பநிலைக்கும் உள்ள வேறுபாடு என்ன?

- ஐதராபாத்தில் எந்த மூன்று மாதங்களில் மிகவும் வெப்பமாக இருக்கும்?
- எந்த மூன்று மாதங்களில் மிகவும் குளிராக இருக்கும்?
- ஐதராபாத்தில் ஜனவரியில் நிலவும் சராசரி அதிகபட்ச வெப்பநிலை என்ன?
- ஐதராபாத்தில் ஜூன் முதல் டிசம்பர் வரை சராசரி குறைந்தபட்ச மாத வெப்பநிலை வீழ்ச்சியடைந்துக்கொண்டே இருக்கும். அதேபோன்று சராசரி அதிகபட்ச வெப்பநிலையும் வீழ்ச்சியடையுமா?
- மே மாதத்தில் அதிகபட்ச மற்றும் குறைந்தபட்ச வெப்பநிலைகளின் வேறுபாடு என்ன?
- ஆகஸ்டு மாதத்தின் அதிகபட்ச மற்றும் குறைந்தபட்ச வெப்பநிலைகளின் வேறுபாடு என்ன?
- மேற்கண்ட இரண்டு வினாக்களுக்கு உன்னுடைய பதிலை ஆதாரமாகக் கொண்டு ஐதராபாத்தில் கோடை அல்லது மழைக்காலத்தில் அதிகபட்ச மற்றும் குறைந்தபட்ச வெப்பநிலைகளில் பெரிய வேறுபாடு உள்ளதா?

வெவ்வேறு இடங்களில் வெவ்வேறு வெப்பநிலைகள் உள்ளன.

வெவ்வேறு இடங்கள் வெவ்வேறு வெப்பநிலைகளைக் கொண்டுள்ளன என்பதை நீங்கள் அறிவீர்கள். அவை வெவ்வேறு வெப்பநிலைகளை ஏன் கொண்டுள்ளன என்பது உங்களுக்குத் தெரியுமா? அதற்குப் பல காரணங்கள் உள்ளன. நாம் தற்போது சில காரணங்களைக் காண்போம்.

கடலுக்கு அருகிலுள்ள இடங்களும் மிகவும் தூரத்திலுள்ள இடங்களும் சாதாரணமாக வெவ்வேறு வெப்பநிலைகளைக் கொண்டிருக்கும்.

மலையுச்சியிலும் அதன் அடிபாகத்திலும் வெப்பநிலைகள் வேறுபட்டிருக்கும். பூமத்திய ரேகையிலிருந்து வடக்கு அல்லது தெற்கு நோக்கிச் செல்லச் செல்ல வெப்பநிலைகள் மாறும் என்பது உங்களுக்கு முன்கூட்டியே தெரியும்.

கடலுக்கு அருகிலும், தூரத்திலும் உள்ள இடங்களில் வெவ்வேறு வெப்பநிலைகள் உள்ளன.

ஐதராபாத்தின் சராசரி வெப்பநிலையை நாம் முன்பே பார்த்தோம். ஐதராபாத் கடலுக்கு வெகுதொலைவில் உள்ளது.

கடலுக்கு அருகிலுள்ள ஒரு நகரத்தின் வெப்பநிலையைக் குறித்து தற்போது காணலாம் : பனாஜி (கோவாவின் தலைநகரம்) அட்டவணை 2 : பனாஜியின் சராசரி (மாத வெப்பநிலை)

மாதம்	அதிகபட்சம்	குறைந்தபட்சம்
ஜனவரி	32	19
பிப்ரவரி	32	21
மார்ச்	32	23
ஏப்ரல்	33	25
மே	33	26
ஜூன்	30	24
ஜூலை	29	24
ஆகஸ்டு	28	24
செப்டம்பர்	29	24
அக்டோபர்	32	24
நவம்பர்	33	22
டிசம்பர்	32	21

வரைபடம்-2ல் அதிகபட்ச மற்றும் குறைந்தபட்ச சராசரி மாத வெப்பநிலைகள் குறிக்கப்பட்டுள்ளன.

- பனாஜியில் எந்த மாதத்தில் குறைந்தபட்ச தாழ்ந்த வெப்பநிலை உள்ளது? அது எவ்வளவு?
- பனாஜியில் மிகவும் வெப்பமான மாதம் எது? அந்த மாதத்தின் சராசரி அதிகபட்ச வெப்பநிலை எவ்வளவு?

கோட்டு வரைபடம் 2. பனாஜியின் சராசரி மாத வெப்பநிலை

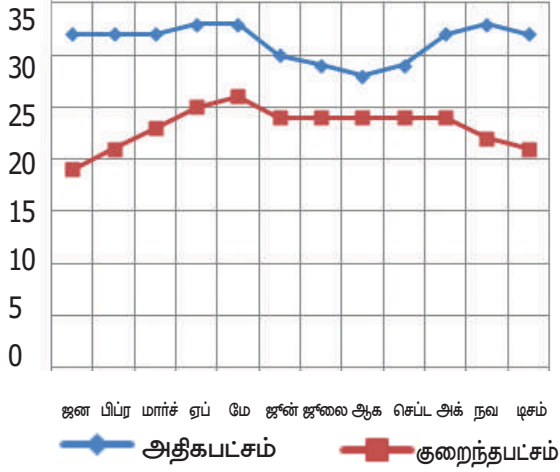

- ஐதராபாத் மற்றும் பனாஜியின் வெப்பநிலைகளை ஒப்பிட்டு கீழ்க்காணும் வினாக்களுக்கு விடையளி :
 - * ஜனவரியில் எந்த இடம் குளிராக இருக்கும்?
 - * ஜூனில் எந்த இடம் வெப்பமாக இருக்கும்?
 - * ஆண்டு முழுவதும் வெப்பநிலை அதிகமாகவோ அல்லது குறைவாகவோ அல்லது ஒரேமாதிரியாக எந்த இடத்தில் இருக்கும்? ஐதராபாத்திலா? அல்லது பனாஜியிலா?

பனாஜியில் ஆண்டு முழுவதும் வெப்பநிலை ஏன் மாறுவதில்லை? ஏனெனில் அது கடற்கரையில் அமைந்துள்ளது. கடலை வெப்பமாக்கவோ குளிர்ச்சியடையச் செய்யவோ சூரியனால் முடியாது. கடல் அதிக வெப்பமோ அல்லது குளிரோ அடையாததால் கடலுக்கு மேல் உள்ள காற்றும் வெப்பமோ அல்லது குளிரோ அடைவதில்லை. எனவே கடலுக்கு அருகில் உள்ள இடங்கள் சாதாரணமாக ஆண்டு முழுவதும் ஓரளவு நிலையான வெப்பநிலையைக் கொண்டு உள்ளன. அதாவது அவை மிதமான காலநிலையைக் கொண்டுள்ளன.

இதற்கு மாறாக, ஐதராபாத், கடலில் இருந்து வெகு தொலைவில் உள்ளது. ஐதராபாத்தில் கடலின் மிதமான பாதிப்பு இல்லை. கோடைக்காலங்களில் நிலத்தின் வெப்பநிலை மிகவும் உயர்ந்து காற்றை வெப்பப்படுத்துகிறது.

குளிர்காலங்களில் நிலத்தின் வெப்பநிலை வீழ்ச்சியடைந்து காற்றும் குளிர்ச்சியடைகிறது. இதைத் தீவிர காலநிலை (அதாவது அதிகபட்ச மற்றும் குறைந்தபட்ச வெப்பநிலைகளில் பெரிய மாற்றங்களைக் கொண்டது) என்பர்.

உயரமும் வெப்பநிலையும்

கோடையின் உச்சநிலையில் சில மக்கள் வெப்பத்தைத் தவிர்க்க சமவெளிகளிலிருந்து ஊட்டி அல்லது சிம்லா போன்ற மலைப் பிரதேசங்களுக்குச் செல்கின்றனர். கோடை மாதங்களிலும் உயரமான குன்றுகளின் மீது வெப்பநிலை குறைவாக இருக்கும். ஒரு மலையின் உயரமான பகுதிகள் பொதுவாக குறைவான வெப்பநிலைகளைக் கொண்டிருக்கும். வெப்பநிலையானது உயரம் அதிகரிக்க அதிகரிக்க குறையும் தன்மை கொண்டது.

டில்லி மற்றும் சிம்லா நகரங்களின் சராசரி மாத வெப்பநிலைகளைக் காட்டும் வரைபடங்களைப் பார். ஆண்டின் ஒவ்வொரு மாதத்திலும் சிம்லாவின் வெப்பநிலையானது டில்லியின் வெப்பநிலையை விட மிகவும் குறைவாக உள்ளது.

டில்லி, கடல் மட்டத்திலிருந்து 200மீ உயரத்தில் உள்ளது. ஆனால் சிம்லா, கடல் மட்டத்திலிருந்து 2200மீ உயரத்தில் உள்ளது. பொதுவாக, ஒவ்வொரு 1000மீ உயரம் அதிகரிப்பிற்கும் 6.4°C வெப்பநிலை குறைகிறது. ஏனெனில், மேலே செல்லசெல்ல காற்றின் அழுத்தம் குறைகிறது.

வரைபடம் 3 (டில்லியின் சராசரி மாத வெப்பநிலை)

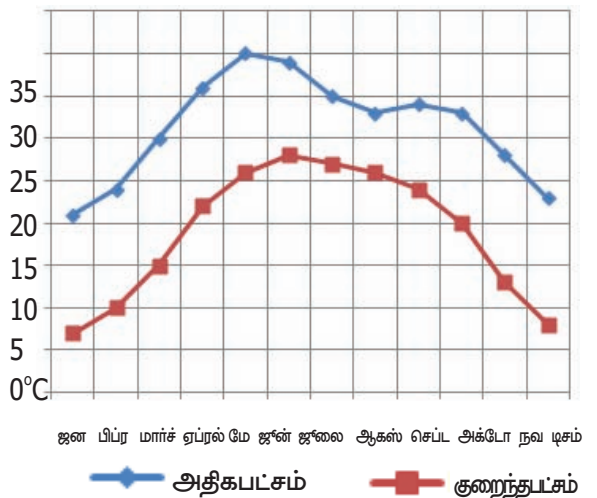

கோட்டு வரைபடம் 4 சிம்லாவின் சராசரி மாத வெப்பநிலை

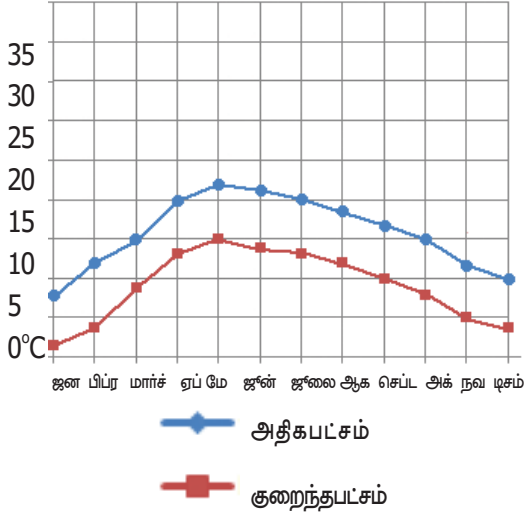

குளிர்ந்த வெப்ப நிலைகளால் குன்றுகள் மற்றும் மலைகளின் உச்சியில் வளரும் தாவர வகைகளிலும் வேற்றுமைகள் காணப்படுகின்றன.

- சிம்லா நகரம் டில்லியை விட எத்தனை மீட்டர் அதிக உயரத்தில் உள்ளது?
- உயரத்தின் அடிப்படையில் இவ்விரண்டு இடங்களுக்குமிடையில் நிகழக்கூடிய வெப்பநிலை வேறுபாட்டினைக் கணக்கிடுக.
- சிம்லாவில் அதிகபட்ச உயர்ந்த வெப்பநிலை எந்த மாதத்தில் காணப்படுகிறது? அது எவ்வளவு?
- டில்லியில் எந்த மாதத்தில் அதிகபட்ச உயர்ந்த வெப்பநிலை காணப்படுகிறது? அது எவ்வளவு?
- நவம்பர் மாதத்தில் சிம்லாவின் சராசரி அதிகபட்ச வெப்பநிலை°C ஆக இருக்கும் போது டில்லியில் அது°C ஆக இருக்கும்.
- எது குளிர்ச்சியானது : ஜனவரியில் டில்லி அல்லது ஜூலையில் சிம்லா?

தலைகீழ் வெப்பநிலை:

தலைகீழ் வெப்ப நிலை சில சமயங்களில் முக்கியமாக குளிர் காலங்களின் காலை வேலைகளில் நிலத்தின் அருகே குளிர்ச்சியான நிலை காணப்படும். சுருங்குதலால் புல்களின் மீது பனித்துளிகள் இருப்பதை நீங்கள் காணலாம். தரைமட்டத்தின் அருகில் வெப்பநிலை குளிர்ச்சி அடைவதன் காரணம், குறைவான

பகற்பொழுதுகளால் பெறப்படும் உள்வரும் சூரிய வெப்பத்தின் (வெயில்) அளவாலும் நீண்ட இரவுகளால் அதிக அளவில் சூரியக்கதிர்ப்பு இன்மையாலும் ஆகும். இதையே தலைகீழ் வெப்பநிலை என்பர்.

- வெப்பநிலையின் இந்த நிலைக்கு வேறு காரணம் ஏதேனும் இருந்தால் கூறுக.
- தலைகீழ் வெப்பநிலையால் என்ன நிகழும்?

பூமத்திய ரேகைக்கு அருகிலும் தூரத்திலும் உள்ள இடங்களின் வெப்பநிலைகள்:

நாம் ஏழாம் வகுப்பில் பூமத்திய ரேகைப்பகுதியில் அமைந்துள்ள நைஜீரியா நாட்டைப்பற்றி கற்றறிந்தோம். பூமத்தியரேகையின் வடக்கில் அமைந்த பிரான்ஸ் நாட்டைப்பற்றியும் கற்றோம். மேலும் தொலைதூர வடக்கில் உள்ள ஆர்க்டிக் தூந்திரத்தைப் பற்றியும் படிப்போம். பூமத்திய ரேகைப்பகுதிகளான இந்தோனேஷியா போன்றவை ஆண்டு முழுவதும் வெப்பமாகவே இருக்கும். அவற்றிற்கு குளிர்காலம் என்பது கிடையாது. பூமத்திய ரேகையிலிருந்து வடக்கு அல்லது தெற்கு நோக்கிச் செல்ல செல்ல குளிராக இருக்கும். கோடை மற்றும் குளிர்காலங்கள் தனித்தனியாக இருக்கும். பூமத்திய ரேகைக்கு அருகில் மற்றும் தூரத்தில் உள்ள இடங்களின் வெப்பநிலைகளைக் கண்டால் இது நன்கு தெளிவாகப் புரியும்.



படம் : 2.5 உலக வரைபடத்தில் சில கண்டங்கள்

இவ்வரைப்படத்தில் சிங்கபூர், ஷாங்காய் மற்றும் விளாடிவோஸ்டாக் போன்ற பகுதிகளை குறிப்பிடவும்.

கோட்டு வரைபடம்-5ன் விளக்கப்படத்தில் மூன்று இடங்களின் சராசரி அதிகபட்ச வெப்பநிலைகள் தரப்பட்டுள்ளன. அவை, சிங்கப்பூர், ஷாங்காய், மற்றும் விளாடிவோஸ்டாக் விளக்கப்படத்தின் கடைசிப் பத்தியில் முழு ஆண்டிற்கான சராசரி குறைந்த பட்ச வெப்பநிலை காட்டப்பட்டுள்ளது. இது அனைத்து அதிகபட்ச மற்றும் வெப்பநிலைகளைக் கூட்டி மொத்த அளவுகளின் எண்ணிக்கையால் வகுப்பதன் மூலம் இது கணக்கிடப்படுகிறது. இவ்வாறு ஓராண்டின் ஒரு சராசரி நாளின் சராசரி வெப்பநிலையை நாம் பெறுகிறோம். நாம் இந்த எண்ணை, ஒரு சராசரி நாளில் சிங்கப்பூர் ஷாங்காயை விட வெப்பமானதா என்பது போன்ற வினாக்களுக்குப் பதிலளிக்க பயன்படுத்தலாம்.

பூமத்திய ரேகைக்கு அருகிலுள்ள இடங்கள் பொதுவாக அதிக வெப்பத்தைப் பெறுகின்றன. பூமத்திய ரேகையிலிருந்து மிக தூரத்தில் உள்ள இடங்கள் ஓராண்டில் அடிக்கடி குறைந்த சராசரி வெப்பநிலையைப் பெறுகின்றன.

கோட்டுவரைபடம் 5 : சிங்கப்பூர், ஷாங்காய், விளாடிவோஸ்டாக் நகரங்களின் சராசரி அதிகபட்ச வெப்பநிலைகள்

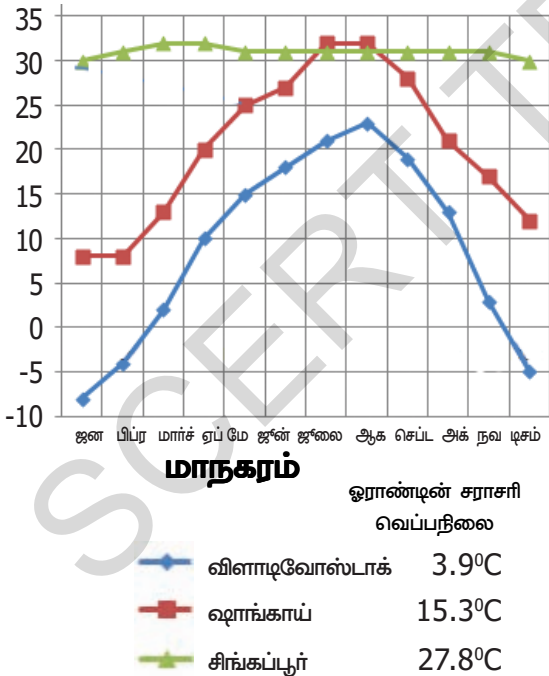

- கோட்டு வரைபடத்தில் காட்டப்பட்ட மூன்று இடங்களில் எது பூமத்திய ரேகைக்கு அருகில் உள்ளது?
- அந்த இடத்தின் சராசரி ஆண்டு வெப்பநிலை என்ன?

- குளிர்க் காலத்தை விட கோடைக் காலத்தில் அந்த இடம் பொதுவாக அதிக வெப்பநிலையை பெறுகின்றதா?
- விளாடிவோஸ்டாக்கில் கோடையில் வெப்பமாவதைப் போல சிங்கப்பூர் குளிர்காலத்தில் குளிரைப் பெறுகின்றதா?
- ஜூலை மாதத்தில் பொதுவாக வெப்பத்தைப் பெறுவது சிங்கப்பூரா அல்லது ஷாங்காய் நகரமா?
- கோட்டு வரைபடத்தின் மீது காட்டப்பட்ட மூன்று இடங்களில் எது மிகவும் தீவிரமான கால நிலையைப் பெறுகிறது?
- ஷாங்காய் நகரத்தில் வெப்பமான மாதம் எது?
- அங்கு சராசரி ஆண்டு வெப்பநிலை என்ன?
- ஷாங்காயில் எந்த மாதத்தில் தாழ்ந்த சராசரி அதிகபட்ச வெப்பநிலை இருக்கும்?

வெப்பநிலை வரைபடங்கள்

இந்தியா ஒரு பரந்த, ஒழுங்கற்ற பரப்பினைக் கொண்ட நாடு. பல்வேறு இடங்களில் அதன் வெப்பநிலையில் மாற்றங்கள் காணப்படுகின்றன. நாம் எந்த இடங்களில் வெப்பமாகவும் எந்த இடங்களில் குளிராகவும் உள்ளது என்பதை கண்டறிய விரும்பினால், நாம் வெப்பநிலை வரைபடங்களைப் பயன்படுத்தலாம்.

ஜனவரி மாதத்தில் சராசரி வெப்பநிலையைக் காட்டும் இந்திய வரைபடத்தை உங்கள் வரைபட புத்தகத்தில் பாருங்கள்.

இந்த சராசரி வெப்பநிலை அந்த மாதத்தின் அதிகபட்ச மற்றும் குறைந்தபட்ச வெப்பநிலைகளின் சராசரி ஆகும். இந்த வரைபடத்தில் இந்தியா பல்வேறு பிரிவுகளாக பிரிக்கப்பட்டுள்ளது. ஒவ்வொன்றும் பல்வேறு வண்ணங்களால் குறிக்கப்பட்டுள்ளது. கோட்டு வரைபடத்தைப் பார்ப்பதின் மூலம் இப்பிரிவுகள் ஒவ்வொன்றிலும் ஜனவரி மாதத்தின் சராசரி வெப்பநிலையைக் கண்டறியலாம்.

உங்களுடைய வரைபடப் புத்தகத்தைப் பயன்படுத்தி அட்சரேகைகளையும், கீழ்காணும் இடங்களில் ஜனவரி மாத சராசரி வெப்பநிலையையும் கண்டறியலாம். முதல் ஒன்று மட்டும் உங்களுக்காக தரப்பட்டுள்ளது.

இடம்	அட்சரேகை	ஜனவரியில் வெப்பநிலை
ஐதராபாத்(ஆ.பி)	17°N	20க்கும் 22.5°C க்கும் இடையில்
ஆக்ரா(உ.பி)		
மதுரை(த.நா)		
நாக்பூர் (மஹாராஷ்டிரா)		

இவ்வரைபடத்தின்படி இந்தியாவில் ஜனவரியின் சராசரி வெப்பநிலை 30°C ஐ விட அதிகமாகவுள்ள இடம் எதுவுமில்லை. (இது சராசரி மட்டுமே என்பதை நினைவில் கொள்ளவும். சில இடங்களில் ஜனவரி மாத்தில் 30°C ஐ விட வெப்பமாக இருக்கும்.)

வரைபடத்தைப் பார். இந்தியாவின் எந்தப் பகுதிகள் ஜனவரியில் உயர்ந்த சராசரி வெப்பநிலையைப் பெறுகின்றன? வரைபடத்தில் நீங்கள் கண்டறிந்த இடத்திலிருந்து வடக்கில் பார்த்தால் சராசரி ஜனவரி வெப்பநிலையை விட அதிகமாக இருக்குமா? அல்லது குறைவாக இருக்குமா?

குளிர்காலங்களில் வடக்குப்பகுதிகள் ஏன் குளிர்ச்சியாக உள்ளன?

கீழ்காணும் அட்டவணையைப் பார். இது இந்தியாவில், ஜனவரி 10 ஆம் தேதியில் பல்வேறு நகரங்களின் சூரியன் உதயத்தையும் மறைவையும் காட்டுகிறது. கீழே தரப்பட்டுள்ள வினாக்களுக்கு விடையளி.

இடம்	சூரிய உதயம்	சூரிய மறைவு
ஐதராபாத் (ஆ.பி)	6:49	5:58
ஆக்ரா (உ.பி)	7:09	5:42
மதுரை (த.நா)	6:37	6:12
நாக்பூர் (மஹா)	6:53	5:48
விசாகபட்டினம்(ஆ.பி)	6:29	5:38
கோஹிமா (நாகாலாந்து)	6:02	4:40

- இந்த 6 நகரங்களில் எந்த நகரத்தில் சூரியன் முதலில் உதிக்கிறது?
- இவற்றில் எந்த நகரத்தில் சூரியன் கடைசியில் மறைகிறது?
- ஒவ்வொரு நகரத்திலும் பகற்பொழுது எவ்வளவு நீளமானது? (பகற்பொழுது என்பது சூரிய உதயத்திற்கும் மறைவிற்கும் இடைப்பட்ட நேரம்)
- தெற்கிலுள்ள நகரங்களைக் காட்டிலும் வடக்கின் தூரப்பகுதிகளில் நீளமான பகற்பொழுது இருக்குமா? அல்லது குறைவான பகற்பொழுது இருக்குமா?
- மேற்கண்ட வினாக்களுக்கு நீங்கள் அளித்த விடைகளின் அடிப்படையில், தெற்கில் குளிர்காலங்களை விட இந்தியாவின் வடக்கில் குளிராக இருப்பதற்கான ஒரு காரணத்தை உன்னால் கூற இயலுமா?

முக்கியச் சொற்கள்

1. காற்று மண்டலம்
2. பூமத்திய ரேகைப் பகுதிகள்
3. சுருங்குதல்
4. சூரியக் கதிர்வீச்சு
5. உள்வரும் சூரிய வெப்பம் (வெயில்)
6. படுகோணம்
7. வெப்பச்சமநிலை
8. அதிகபட்ச வெப்பநிலை
9. குறைந்தபட்ச வெப்பநிலை
10. தலைகீழ் வெப்பநிலை
11. உலகம் வெப்பமயமாதல்

உனது கற்றலை மேம்படுத்துக

- 1) தவறான கூற்றுகளை திருத்துக :(AS1)
- அ) கடலுக்கு அருகிலுள்ள ஓர் இடம், பூமத்திய ரேகையிலிருந்து அதன் தூரத்தை பொருட்படுத்தாமல், எப்பொழுதும் குளிராகவே இருக்கும்.
- ஆ) பூமிக்கு மேலே செல்லச் செல்ல சூரியன் உனக்கு அருகில் இருப்பதால் வெப்பமாக இருக்கும்.
- இ) சூரியன் காற்றை முதலில் வெப்பப்படுத்தி, அதன் பிறகு பூமியை வெப்பப்படுத்துகிறது.
- ஈ) உலகம் வெப்பமயமாதல் ஆக்ஸிஜனுடன் தொடர்புடையது.
2. கீழே கொடுக்கப்பட்ட அட்டவணை 2ல் உள்ள உயர்ந்த வெப்பநிலைக்கும் அட்டவணை 1ல் உள்ள தாழ்ந்த வெப்பநிலைக்கும் இடையிலான வேறுபாடுகள் என்ன?(AS3)
3. மாஸ்கோவின் வெப்பநிலை டிசம்பர் 6ல் காலை 10மணிக்கு -80°C இருந்தால் 24 மணிநேரத்திற்குப் பிறகு அது 12°C அதிகமாக இருக்கும். டிசம்பர் 7ல் காலை 10 மணிக்கு வெப்பநிலை என்னவாக இருக்கும்? (AS5)
4. டில்லி மற்றும் மும்பை நகரங்கள் சமவெளிகளிலேயே அமைந்துள்ளன. அவற்றின் உயரம் கடல் மட்டத்திலிருந்து 300மீட்டரை விடக் குறைவு. அவற்றின் மாத சராசரி வெப்பநிலைகளில் அதிக வேறுபாடு இருக்கக் காரணம் என்ன? இந்த இரண்டு நகரங்களிலும் எந்த மாதங்களில் ஒரேவிதமான வெப்பநிலை உள்ளது? ஏன் என விவரி?(AS1)
5. ஜோத்பூரின் சராசரி மாத குறைந்தபட்ச மற்றும் அதிகபட்ச வெப்பநிலைகள் கீழே தரப்பட்டுள்ளன. அவற்றின் கோட்டு வரைபடத்தை உருவாக்கு. ஓராண்டின் வெப்பமான மற்றும் குளிரான மாதங்கள் யாவை?(AS3)

ஜோத்பூரின் மாத சராசரி அதிகபட்ச வெப்பநிலை($^{\circ}\text{C}$)

மாதம்	ஜன	பிப்ர	மார்ச்	ஏப்ர	மே	ஜூன்	ஜூலை	ஆக	செப்	அக்	நவம்	டிசம்
குறைந்தபட்சம்	9	12	17	22	27	29	27	25	24	20	14	11
அதிகபட்சம்	25	28	33	38	42	40	36	33	35	36	31	27

6. இங்கு A,B,C என்னும் மூன்று இடங்களின் சராசரி அதிகபட்ச வெப்பநிலைகள் தரப்பட்டுள்ளன. அட்டவணையையும் வரைபடத்தையும் பார்த்தபின் ஒவ்வொரு இடத்தைப்பற்றியும் நீ என்ன நினைப்பாய்?(AS3)

இடம்	ஜன	பிப்ர	மார்ச்	ஏப்ர	மே	ஜூன்	ஜூலை	ஆக	செப்	அக்	நவம்	டிசம்
A	23	26	33	38	41	39	34	33	33	33	29	25
B	-3	1	6	12	17	21	25	24	21	14	8	2
C	31	32	33	32	32	29	29	29	30	30	30	31

7. ஜனவரியில் திருவனந்தபுரம் மற்றும் சிம்லாவின் சராசரி வெப்ப நிலைகளுக்கிடையில் உள்ள வேறுபாட்டிற்கான மூன்று சாத்தியமான விளக்கங்களைக் கொடு. (உங்கள் வரைபட புத்தகத்தைப் பார்க்கவும்)(AS5)
8. போபால், டில்லி, மும்பை மற்றும் சிம்லா ஆகியவற்றில் எந்த இரண்டு இடங்கள் ஒரேவிதமான வெப்பநிலை அமைப்பைக் கொண்டுள்ளன? இவ்விரண்டு இடங்களுக்கிடையேயான ஒற்றுமையை எவ்வாறு விளக்குவாய்?(AS1)
9. வலதுபுறத்திலிருக்கும் கோட்டு வரைபடத்தில் காட்டப்பட்டுள்ள குறைந்தபட்ச மற்றும் அதிகபட்ச வெப்பநிலைகளைப் பார்த்து கீழ்காணும் வினாக்களுக்கு விடையளி.(AS3)
- அ) ஜூலையில் சராசரி உயர்ந்த வெப்பநிலை என்ன?
- ஆ) டிசம்பரில் பொதுவாக அது எவ்வளவு வெப்பநிலையை அடைகிறது?
- இ) ஜூனில் பொதுவாக அது எவ்வளவு குளிர்ச்சியை அடைகிறது?
- ஈ) மே அல்லது ஆகஸ்டு மாதத்தில் இரவு மற்றும் பகல் வெப்பநிலைகளுக்கிடையே பெரிய அளவில் வேறுபாடு காணப்படுகிறதா?
- உ) கோடைக்காலம் எப்பொழுது தொடங்குகிறது?
10. அனல் மின் நிலையத்தைப் பயன்படுத்துவது நல்லது என்று கார்த்திக் கூறுகிறான். ஆனால் சூரிய ஆற்றலைப் பயன்படுத்துவதே சிறந்தது என்று பத்மா கூறுகிறாள். நீ எதை ஆதரிக்கிறாய்? ஏன்?(AS6)
11. பக்கம் 27ல் உள்ள உயரமும் வெப்பநிலையும் என்னும் பகுதியைப் படித்து கலந்துரையாடவும்.(AS2)

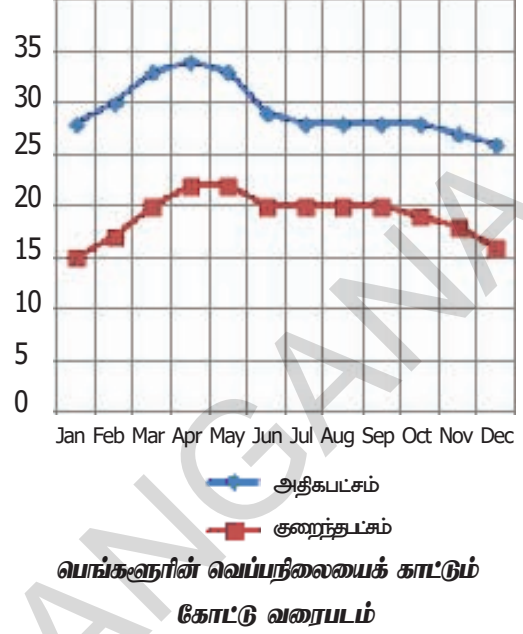

கலந்துரையாடல்:

ஆற்ற-ன் அடிப்படை சூரியன் ஆகும். மரங்கள் உணவை உற்பத்தி செய்யும் தொழிற்சாலைகளாகும். ஆனால் நாம் அவற்றை வளர்க்கிறோமா? அழிக்கிறோமா? மரங்களினால் ஏற்படும் நன்மைகளை கலந்துரையாடவும். மேலும் அவற்றை வளர்ப்பதில் நம் கடமைகளை கலந்துரையாடவும்.

செயல் திட்டம்:

உங்கள் ஊரிலுள்ள சில குடும்பத்தின் விவரத்தை சேகரித்து இந்த அட்டவணையில் எழுதவும்

வ. எண்	குடும்பத்தைவர் பெயர்	பயன்படுத்தும் மின்சார பல்புகளின் எண்ணிக்கை	வகைகள்			மின்சார கட்டணம் ரூபாயில்
			பல்பு	மின்குழல்	CFL	

அக்குடும்பத்தினிடம் மின்சார சேமிப்பின் அவசியத்தை எடுத்துக் கூறி, மீண்டும் 3 மாதத்திற்கு பிறகு இத் தகவல்களை சேகரிக்கவும். வேறுபாடுகளை ஒப்பிடவும்

பூமியின் இயக்கங்களும் பருவகாலங்களும்

மாறும் காலங்கள்

மனிதர்கள் தாவரங்களுடனும், விலங்குகளுடனும் இணைந்து வாழ்கின்றனர். ஓர் ஆண்டில் ஏற்படும் நிலையான மாற்றங்களை நாம் கவனித்து வருகிறோம். மரங்களும் செடிகளும் பூக்கின்றன, காய்க்கின்றன. விலங்குகளின் நடத்தையில் மாற்றமிருக்கும். மாதங்கள் கடக்கும் போதும் மரங்களில் இலைகள் உதிர்வதைப் பார்க்கிறோம். சில காலம் பட்டமரம் போன்று இருக்கும். அதன் பிறகு புதிய இலைகள் துளிர்விட்டு, பூக்களும் கனிகளும் ஏற்படும். ஓராண்டின் பல்வேறு காலங்களில் பல்வேறு வகையான கனிகளும், காய்கறிகளும் வருவதையும் நீங்கள் கவனித்து இருக்கலாம். சில மாதங்களில் மிகவும் வெப்பமாக இருக்கும். மேலும் சில மாதங்களில் மிகவும் குளிராகவும் அல்லது மழைபெய்து கொண்டும் இருக்கும்.

- நீங்கள் கவனித்த முக்கியமான பருவகாலங்களைக் கூறுங்கள்.
- ஒவ்வொரு காலத்திலும் என்ன நிகழ்கிறது? எவ்வளவு வெப்பமடைகிறது?

எவ்வளவு மழை பெய்கிறது? தாவரங்களுக்கும், மரங்களுக்கும், விலங்குகளுக்கும் என்ன நிகழ்கிறது? சாப்பிடுவதற்கு உனக்கு என்ன உணவு கிடைக்கிறது போன்றவற்றை உன்னால் விளக்க இயலுமா?

- பருவ காலங்கள் வேறுபட்டு காணப்படும். தூரப்பகுதியிலிருந்து வந்தவர்கள் யாரேனும் உன் வகுப்பில் இருக்கிறார்களா என்று கண்டுபிடி. அங்கு என்ன நிகழ்கிறது என்பதை அவர்களை விவரிக்கச் சொல்.

இந்திய துணைக்கண்டத்தில் கோடைக்காலம், மழைக்காலம் மற்றும் குளிர்காலம் நிகழும். ஆனால் தென் தமிழ்நாடு, கேரளா மற்றும் அந்தமான் நிக்கோபார் தீவுகளில் அதிக குளிர் தராது. அவ்வாறே வடகிழக்கு மாநிலங்களில் கோடையின் தாக்கம் குறைவாக இருக்கும். வட இந்தியாவில் அதிக கோடையும், அதிக குளிரும், அதிக மழைப்பொழிவும் காணப்படும்.



படம் 3.1: லான்செஸ்டரில் (அமெரிக்க ஐக்கிய நாடுகள்) 4-வேறுபட்ட காலங்களில் உள்ள ஒரு மரம்.

முற்கால சமற்கிருத இலக்கியத்தில் ஒரு வருடம் ஆறு காலங்களாக பிரிக்கப்பட்டிருந்தது. அவைகள் வசந்தம் (வசந்த காலம்), கிரிஷ்மா (கோடை), வர்ஷா (மழை), ஷாரதா (இலையுதிர் காலம்), ஹேமந்தரா (முன் பனிக்காலம்), ஷிஷிரா (குளிர்காலம்). ஒவ்வொரு காலத்திலும் சில பண்டிகைகளும், சடங்குகளும் விவசாயத்தோடு இணைந்து நடத்தப்படும். வசந்த காலத்தில் செடிகள் பூக்கத் துவங்கும். இக்காலத்தில் தான் இந்தியாவின் பல சமூகங்கள் தங்களின் வருடப்பிறப்பை கொண்டாடுகின்றன. இக்காலத்தின் முடிவில் குளிர்கால பயிர்களின் அறுவடை தொடங்கும். வசந்த பஞ்சமி, ஹோலி, உகாதி (வருட பிறப்பு), குடிபடுவா, விசு, பிகு, பைசாகி, புல்நண்டு மற்றும் கிரிஷ்மா போன்ற பண்டிகைகள் கொண்டாடப்படுகின்றன. கிரிஷ்மா பருவத்தில்தான் இந்தியாவின் அனைத்து பகுதிகளிலும் வெப்பமாக இருக்கும். வர்ஷா ரிது எனப்படுவது மழைகாலத்தின் துவக்கத்தில் கொண்டாடப்படும் பண்டிகை. அடுத்து ஷாரதா காலத்தில் அறுவடை செய்யப்படும். இக்காலத்தில் வானம் தெளிவாக இருக்கும். பிறகு தீபாவளி பண்டிகை கொண்டாடப்படும். இதற்கு பின் ஹேமந்தா மற்றொரு அமைதியான காலம் ஆகும். அடுத்து ஷிஷிரா (குளிர்காலம்) காலத்தில் கடுமையான குளிர் இருக்கும். இக்காலத்தில் இமயமலைப் பகுதிகளில் அதிக பனிப்பொழிவு இருக்கும். லோகரி, பொங்கல் போன்ற அறுவடைத் திருவிழாக்கள் இக்காலத்தில் கொண்டாடப்படுகிறது.

துருவப்பகுதிகளில் கோடை, வசந்தம், இலையுதிர் மற்றும் குளிர்காலம் மட்டும் பின்பற்றப்படுகிறது.

முன் பக்கத்தில் தரப்பட்டுள்ள படங்களை கவனமாக பார்க்கவும் :

- படங்களில் காணப்படும் மரங்கள் ஒன்றா அல்லது பல்வேறு மரங்களா?
- மரங்களில் காணப்படும் மாற்றங்கள் என்னென்ன?

நீங்கள் காணும் முதல் படத்தில் மரமும் அதனுடைய சுற்றுப்புறமும் பனியால் மூடப்பட்டுள்ளன. மூன்றாவது படத்தில் அதே மரத்தில் இலைகள் துளிர்விட்டிருப்பதைக் காணலாம் (புனி இல்லை). இரண்டாவது படத்தில் நன்கு வளர்ந்த இலைகளைக் காணலாம். கடைசி படத்தில் அதே மரத்திலிருந்து முதிர்ந்த சிவப்பு இலைகள் கீழே விழுவதைக் காணலாம். இந்த மாற்றங்கள் ஏன் நிகழ்கின்றன என்பது உனக்குத் தெரியுமா?

உங்களுடைய சுற்றுப்புறங்கள் எப்போதாவது பனியால் மூடப்பட்டிருப்பதைப் பார்த்திருக்கிறாயா? மழை பெய்யும் போது வெள்ளத்தால் அவை சூழப்பட்டிருப்பதை நீ பார்த்திருக்கலாம். ஆனால் பனியை பார்த்திருக்கமாட்டாய். சில மாதங்களின் போது பூமியின் சில பகுதிகள் மிகவும் குளிராக இருக்கும். ஏனெனில் அங்கு பனிப்பொழிவு இருக்கும். அமெரிக்க ஐக்கிய நாடுகளில் உள்ள ஓஹியோவின் படம் இது. குளிர்காலத்தின்போது வடக்கு நாடுகளில் பனி அதிகமாக பொழியும். கோடை கால மாதங்களில் குளிர் அதிகமாக இல்லாவிட்டாலும், நம் மாநிலத்தை விட அதிகக் குளிராக இருக்கும். இருப்பினும், சிறப்பம்சம் என்னவென்றால் அந்த நாடுகளில் பகல்பொழுது மிக நீண்டு காணப்படும். அதாவது நள்ளிரவிலும் உங்களால் சூரியனைக் காண முடியும்.

நள்ளிரவில் சூரியன் உதிக்கும் நாடு என்று அழைக்கப்படும் நாடு எது என்பதைக் கண்டுபிடி. அதை உலக உருண்டையில் சுட்டிக்காட்டு. அதனுடைய அட்சரேகையைக் கண்டுபிடித்து ஆந்திரப்பிரதேசத்தின் அட்சரேகையுடன் அதை ஒப்பிடுக.

உலக உருண்டையில் ஆஸ்திரேலியா, தென் ஆப்ரிக்கா மற்றும் சிலியை சுட்டிக்காட்டு. இவற்றை தெற்குக் கண்டங்களின் நாடுகள் என்பார். அதாவது பூமத்தியரேகைக்கு தெற்கில் உள்ள கண்டங்களை தெற்குக் கண்டங்கள் என்பார். இந்த நாடுகளில் பருவ காலங்களின் சுழற்சி வேறுபட்டதாக காணப்படும். நமக்கு கோடை காலம் இருக்கும் போது அவர்களுக்கு குளிர்காலமாக இருக்கும். நமக்கு குளிர்காலமாக இருக்கும் போது அவர்களுக்கு கோடை காலமாக இருக்கும். உண்மையில் பூமத்தியரேகைக்கு தெற்கில் உள்ள அனைத்து இடங்களிலும் இவ்வகை அமைப்பு

காணப்படும்.

- உலக உருண்டையில் பூமத்திய ரேகைக்கு தெற்கில் உள்ள இரண்டு நாடுகளைக் கண்டுபிடி.

ஆசியா :
 ஆப்பிரிக்கா :
 ஐரோப்பா :
 வட அமெரிக்கா :
 தென் அமெரிக்கா :
 ஆஸ்திரேலியா :

- பூமத்தியரேகைக்கு முற்றிலும் வடக்கில் உள்ள ஏதேனும் ஒரு கண்டத்தைக் கூறு?
- பூமத்தியரேகைக்கு முற்றிலும் தெற்கில் உள்ள ஏதேனும் ஒரு கண்டத்தைக் கூறு.
- பூமத்தியரேகைக்கு வடக்கிலும், தெற்கிலும் பரவி உள்ள ஏதேனும் ஒரு கண்டத்தைக் கூறு
- இவ்வாறு பருவகாலத்திற்கும் பூமியின் இயக்கத்திற்கும் தொடர்புடைய மூன்று வினாக்களை வகுப்பிலுள்ள அனைத்து மாணவர்களாலும் எழுத முடியுமா? அவற்றிற்கு பதிலளிக்க நாம் முயற்சி செய்வோம்.

இதுபோன்ற வினாக்கள் உங்கள் ஒரு வரிடம் மட்டுமே உள்ளது என நினைக்காதீர்கள். ஆயிரக்கணக்கான ஆண்டுகளாக மனிதர்கள் இவற்றின் மீது ஆய்வுகள் செய்து காலப்போக்கில் விடைகளைக் கண்டுபிடித்தனர். பருவ காலங்கள் எவ்வாறு ஏற்படுகின்றன என்பதையும், சில இடங்கள் வெப்பமாகவும், சில இடங்கள் குளிராகவும் ஏன் உள்ளன என்பதையும், வட, தென் அரைகோளங்களில் பருவகாலங்கள் எதிர்மறையாக ஏன் உள்ளன என்பதையும் புரிந்து கொள்ள முயற்சி செய்வோம்.

பருவங்களை தாக்கும் காரணிகள்:

இவற்றைப் புரிந்துகொள்ள பல காரணிகளுக்கிடையே உள்ள சிக்கலான தொடர்புகளை நாம் புரிந்துகொள்ள வேண்டும்.

- 1) பூமி கோள வடிவில் இருத்தல் மற்றும் அதன் புறப்பரப்பு வளைந்து காணப்படுதல்.
- 2) பூமி தன் சுய அச்சின் மீது தன்னைத்தானே சுற்றிக் கொள்ளுதல்.
- 3) சூரியனை சுற்றி, பூமி சுழலும்

தளத்துடன் ஒப்பிட்டால் தன்னைத்தானே சுற்றிக்கொள்ளும் அச்சு $23\frac{1}{2}^{\circ}$ சாய்ந்து இருத்தல்.

- 4) ஓராண்டில் பூமி, சூரியனைச் சுற்றி சுழன்று வருதல் (சுழன்று சுற்றுதல்).

1. பூமியின் வளைந்த தன்மை :

பூமி கோள வடிவில் உள்ளதால் வெவ்வேறு இடங்கள் வெப்பமடைவதில் வேறுபாடுகள் காணப்படுகின்றன என்பதை நீங்கள் கடந்த பாடத்தில் படித்தீர்கள். துருவங்களுடன் ஒப்பிட்டால் பூமத்திய ரேகைக்கு அருகிலுள்ள இடங்கள் மிக அதிகமாக வெப்பமடைகின்றன என்பதை நீங்கள் தெரிந்து கொண்டீர்கள்.

2. பூமி தன் அச்சின் மீது தானே சுற்றுதல்:

ஒரு பம்பரம் சுற்றுவதைப் போல பூமி தன்னைத்தானே சுற்றிக்கொள்கிறது. பூமி எதன் மீது சுற்றுகிறது? அது உண்மையில் வட துருவத்தையும் தென் துருவத்தையும் இணைக்கும் ஒரு கற்பனைக் கோட்டின் மீது சுற்றுகிறது. அக்கோட்டை பூமி சுற்றுகையின் அச்சு என்பர். பூமியின் அனைத்து பகுதிகளும் ஒரு நாளில் ஒரு முறையாவது இந்த அச்சின் மீது சுற்றும். வேறு விதமாகக் கூறினால் பூமி ஒரு முறை தன் அச்சில் சுற்றி வர 24 மணி நேரம் பிடிக்கும். அது மேற்கிலிருந்து கிழக்கு நோக்கி சுற்றுகிறது. உனது வகுப்பறையில் ஆசிரியரின் உதவியுடன் உலக உருண்டையை சுழற்றிப் பார்.

பூமி சுற்றும்போது நம்மைச் சுற்றியுள்ள காற்று, மேகங்கள், விலங்குகள் மற்றும் பறவைகள் பூமியுடன் இணைந்து சுற்றுகின்றன. எனவேதான், நாம் பேருந்திலோ, தொடர்வண்டியிலோ பயணம் செய்யும்போது ஏற்படும் அனுபவம் பூமி தன்னைத்தானே சுற்றிக்கொள்ளும்போது ஏற்படுவதில்லை.

அதனால் தான் சூரியன் கிழக்கில் உதயமாகி மேற்கில் மறைவதைப்போல் தோன்றுகிறது. இது பூமி நிலையாக மேற்கிலிருந்து கிழக்கு நோக்கிச் சுழல்வதால் ஏற்படும் ஒரு மாயையாகும்.

பூமி தன்னைத்தானே சுற்றிக்கொள்வதால்

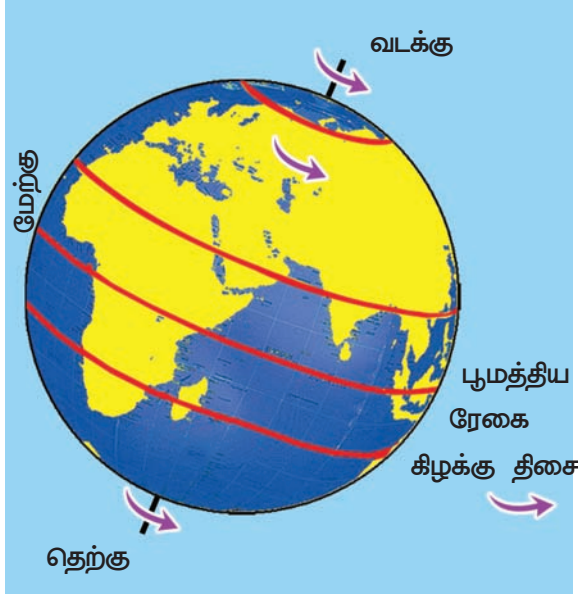

படம் 3.2: பூமி மேற்கிலிருந்து கிழக்கு நோக்கி சுற்றுதல்

இரவு பகல் ஏற்படுகின்றன. சூரியனுக்கு எதிராக வரும் பகுதி பகலாகிறது. சூரியனுக்கு எதிரில் உள்ள பகுதி மாறிக்கொண்டே இருப்பதால் இடத்தின் வெப்பநிலைகள், காற்றின் இயக்கங்களில் பெரிதும் தாக்கத்தை ஏற்படுத்துகின்றன.

செயல் :

ஒரு உலக உருண்டையை எடுத்துக்கொள். சிறிது தூரத்திலிருந்து கைவிளக்கின் ஒளியை அதன் மீது செலுத்து. ஒளி பூமியின் ஒரு பாதியை மட்டும் ஒளிமயமாக்கும். அந்த ஒளியின் முன் உலக உருண்டையை சுழற்றினாலும், அதன் பாதி சுற்றளவு மட்டும் வெளிச்சமாக்கப்படும்.

இதேபோல் சூரியனும் எல்லா சமயங்களிலும் பூமியின் ஒரு பாகத்தை மட்டுமே வெளிச்சமாக்கிக் கொண்டிருக்கும். சூரியனால் வெளிச்சமாக்கப்படும் கோள வடிவிலான பகுதியை **ஒளிவட்டம்** என்பர். பூமியை வெளிச்சத்திலுள்ள பாதி, இருட்டிலுள்ள பாதி என இந்த ஒளிவட்டம் பிரிக்கிறது.

பூமி தன் அச்சின் மீது தன்னைத்தானே சுற்றிக்கொள்ளாவிட்டால் என்ன நிகழும்? அப்பொழுது சூரியனுக்கு எதிரில் உள்ள பூமியின் ஒரு பகுதி மட்டும் எப்போதும் வெப்பத்தையும், வெளிச்சத்தையும் பெறும். அடுத்த பகுதி எப்போதும் குளிராகவும், இருட்டாகவும் இருக்கும். இதன் விளைவாக இரண்டு பகுதிகளும் உயிர் வாழ்க்கைக்கு ஏற்றவையாக இருக்காது. சூரியனின்

எதிரில் உள்ள பாகம் மிகவும் வெப்பமடைந்துவிடும். இருளில் உள்ள பாகம் மிகவும் குளிர்ந்ததாக மாறிவிடும். ஆனால் பூமி சுற்றுவதால் பூமி முழுவதும் ஒளியும், வெப்பமும் தீனமும் கிடைத்துக்கொண்டே இருக்கும்.

3. பூமியின் சாய்வும் சூரியனை சுழன்று சுற்றுகலும்

பூமி தன் அச்சில் சுற்றும்போது சூரியனையும் சுற்றி வருகிறது. அதாவது அது ஒரு பம்பரத்தைப்போல சுழன்றுக்கொண்டே நகர்ந்துக்கொண்டே இருக்கும். பூமி சூரியனைச் சுற்றி சுழன்று வருவதை சுழன்று சுற்றுதல் என்பர். ஒவ்வொரு சுழன்று சுற்றுதலுக்கு 365 நாட்களும் 5.56 மணிகளும் ஆகின்றன. இக்கால நேரமே பூமியின் மீது ஓர் ஆண்டு ஆகும். இது பூமியின் மீது பருவகாலங்களை எவ்வாறு ஏற்படுத்துகிறது?

பூமி சாதாரணமாக சூரியனை மட்டும் சுற்றி வந்தால் அந்தந்த பகுதிகளில் ஆண்டு முழுவதும் ஒரே பருவகாலம் இருக்கும். அதிகமான வெயில் வரும் பகுதிக்கு ஆண்டு முழுவதும் அதிக வெப்பம் இருக்கும். அதேபோன்று குளிராக இருக்கும் பகுதிகள் எப்போதும் குளிராகவே இருக்கும். ஆனால் இவ்வாறு நடப்பதில்லை. பூமியின் அச்ச $23\frac{1}{2}^{\circ}$ சாய்ந்து உள்ளது. இது ஆண்டு முழுவதும் ஒரேபுறமாக சாய்ந்துள்ளது. சாய்வான அச்ச என்றால் என்ன?

பூமியானது திறந்த வெளியில் ஒரு சமமான தளத்தின் மீது ஒரு சீரான பாதையில் (இதை **வட்டப்பாதை** என்றும் அழைப்பர்) சூரியனை சுற்றி வருகிறது. இதையே **வட்டப்பாதை தளம்** என்பர். இந்த தளத்தின் மீது பூமியின் சுற்று அச்ச செங்குத்தாக (90° கோணம்) நிற்பதில்லை. ஆனால் பூமி அதன் மீது 66.5° கோணம் ஏற்படும் விதத்தில் சாய்ந்துள்ளது. வேறுவிதமாகக் கூறினால் இந்த அச்ச 23.5° சாய்ந்துள்ளது ($90^{\circ}-66.5^{\circ}=23.5^{\circ}$). இதைப் புரிந்துக்கொள்ள கீழே தரப்பட்டுள்ள படத்தைப் பாருங்கள்.

உண்மையில் வானத்திலிருந்து நாம் பூமியைப் பார்த்தால், நம்மால் எவ்விதமான சாய்வையோ அல்லது அச்சினையோ

பார்க்க முடியாது. அது நமக்கு சூரியனைப் போல அல்லது சந்திரனைப் போல ஒரு வட்ட வடிவத்தில் தட்டையாக காணப்படும். அந்த சாய்வு என்பது அச்சு என்னும் ஒரு கற்பனைக் கோட்டின் சாய்வு. அதை நம் கண்களால் காண முடியாது.

பூமியானது சூரியனைச் சுற்றி வரும்போது பூமியின் அச்சு ஆண்டு முழுவதும் ஒரே திசையில் சாய்ந்து இருக்கும். அது துருவ நட்சத்திரத்தைச் சுட்டிக்காட்டியபடி இருக்கும் (துருவ நட்சத்திரத்தை வானில் வடக்கு திசையில் காணலாம்). இதை அச்சின் துருவத்தன்மை என்பர்.

இவ்வாறு சூரியனை பூமி சுற்றுவதால் என்ன நிகழும் என்பதை கீழ்காணும் படங்களில் பார்க்கலாம். சில மாதங்களின் போது (ஜூன்) பூமியின் வடக்கு அரைக்கோளம் சூரியனை நோக்கி சாய்ந்துள்ளது. சில மாதங்களில் பூமியின் தெற்கு அரைக்கோளம் சூரியனை நோக்கி சாய்ந்திருக்கும். இதன்



படம் 3.4 சந்திரனிலிருந்து பூமியின் தோற்றம்

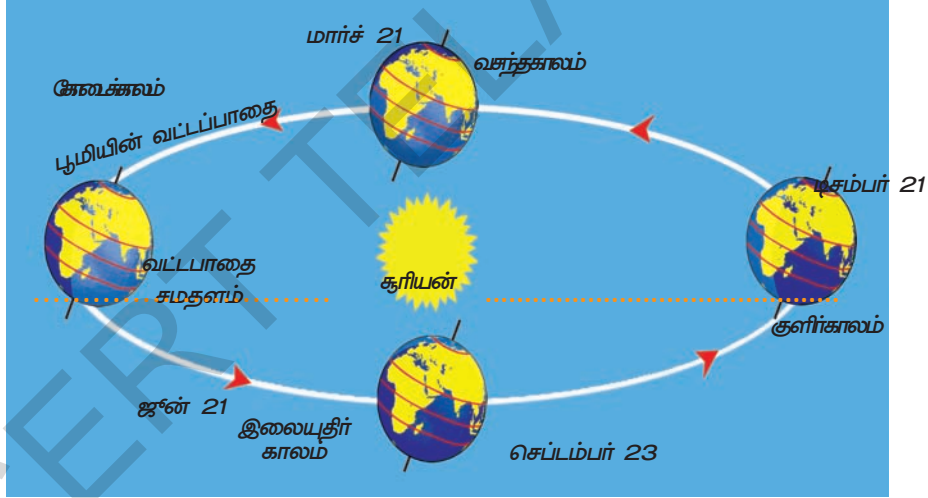

படம் 3.3 பருவகாலங்கள், சூரியன், மற்றும் வட்டப்பாதை சமதளம்

விளைவாக, வடக்கு அரைக்கோளத்தில் கோடைகாலமாக இருக்கும் போது, தெற்கு அரைக்கோளத்தில் குளிர்காலமாக இருக்கும். ஆறு மாதங்களுக்கு பின் (டிசம்பர்) அதனுடைய நிலை மாறும். அதாவது வடக்கு அரைக்கோளத்தில் குளிர்காலமும், தெற்கு அரைக்கோளத்தில் கோடைகாலமும் இருக்கும். மார்ச் மற்றும் செப்டம்பர் போன்ற மாதங்களில் பூமத்தியரேகை சூரியனை நேரடியாக நோக்கியபடி இருக்கும்.

அப்போது வடக்கு மற்றும் தெற்கு அரைக்கோளங்கள் இரண்டும் சூரியனிடமிருந்து சமஅளவிலான வெப்ப ஆற்றலைப் பெறும்.

● பூமி சூரியனை சுற்றி வருகிறது என்றும், ஆனால் அதன் அச்சு சாய்ந்து இல்லை என்றும் கற்பனை செய்து கொள். அது ஆந்திரபிரதேசத்தில் பருவகாலங்களில் மாற்றத்தை எவ்வாறு பாதிக்கும். இப்பாடத்தின் தொடக்கத்தில் பார்த்த படங்களில், வடக்குப் பகுதிகளில் பருவகாலங்களின் மாற்றங்களை எவ்வாறு பாதிக்கச் செய்கிறது?

பூமியின் வெப்பநிலை மண்டலங்கள்

பூமியின் அச்சு சாய்ந்திருப்பது, கோள வடிவில் இருப்பது இவை இரண்டு காரணிகளும் இணைந்து சூரியனின் வெப்பப் பகிர்வினை எவ்வாறு தாக்கம் செய்கிறது என்பதைக் காண்போம். சூரியக்கதிர்கள் பூமியின் புறப்பரப்பைத் தாக்கும் போது சூரியனுக்கு நேராக உள்ள பகுதிகளில் செங்குத்தாகவும், மற்ற பகுதிகளில் சாய்வாகவும் விழும் என்று இதற்கு முன் தெரிந்துகொண்டோம். இரண்டு துருவங்களை நோக்கிச் செல்லச் செல்ல இந்த கோணம் அதிகரிக்கிறது. சூரியனின் கதிர்கள் செங்குத்தாக விழும் பகுதிகளில் வெப்பமாகவும், சாய்வாக விழும் பகுதிகளில் வெப்பம் குறைந்தும் காணப்படும்.

பூமியானது தன் அச்சில் சாய்ந்திருப்பதால் சூரியனுக்கு நேராக உள்ள பகுதி ஆண்டு முழுவதும் மாறிக் கொண்டே இருக்கும். மார்ச் மாதத்தில் சூரியக் கதிர்கள் பூமத்தியரேகையின் மீது செங்குத்தாக விழும். ஜூன் மாதத்தில் வடக்கு அரைக்கோளத்தில் கடகரேகையின் மீது அவை செங்குத்தாக விழும். சூரியனை பூமி சுற்றி வரும்போது செப்டம்பர் மாதத்தில் மீண்டும் பூமத்திய ரேகையின் மீது சூரியக்கதிர்கள் செங்குத்தாக விழுகின்றன. டிசம்பரில் தெற்கு அரைக்கோளத்தில் மகரரேகையின் மீது சூரியக்கதிர்கள் செங்குத்தாக விழுகின்றன. அதாவது ஓராண்டில் ஏதேனும் ஒரு சமயத்தில் சூரியக்கதிர்கள் செங்குத்தாக விழும் ஒரு இடம் இருக்கும். கடகரேகையிலிருந்து மகரரேகை வரை உள்ள பகுதியை வெப்பமண்டலம் என்பர். இந்த மண்டலம் சூரியனிடமிருந்து அதிக அளவில் வெப்ப ஆற்றலைப் பெறும்.

மார்ச் 21, செப்டம்பர் 23 - பூமத்தியரேகை மீது சூரியன் டிசம்பர் 22 - மகரரேகை மீது சூரியன் ஜூன் 21 - கடகரேகைமீது சூரியன் உலகம் முழுவதிலும் மார்ச் 21, செப்டம்பர் 23 நாட்களில் பகலும் இரவும் சமமாக இருக்கும். இதை சம இரவு பகல் என்பர்.

இந்த வெப்ப மண்டலத்திலிருந்து வடக்கு அல்லது தெற்கு நோக்கி பயணம் செய்தால் கோடையில் குறைவான வெப்பமாகவும்,

குளிர்காலத்தில் மிகக்குளிதாகவும் உள்ள பகுதி வரும். இதுவே மிதவெப்ப மண்டலம். இந்த மண்டலத்தின் வடக்குப் பகுதிகளில் குளிர்காலத்தில் பனிப்பொழிவு இருக்கும்.

- தெலங்கானா வெப்பமண்டலத்தில் உள்ளதா அல்லது மித வெப்பமண்டலத்தில் உள்ளதா என்று தெரிந்துகொள்.
- எந்த மாதத்திலாவது சூரியக்கதிர்கள் ஆந்திரப்பிரதேசத்தின் மீது செங்குத்தாக விழுகின்றனவா? விழுகின்றது என்றால் எந்த மாதத்தில் விழுகின்றன?
- டில்லி எந்த மண்டலத்தில் உள்ளது என்பதை தெரிந்துகொண்டு, குளிர்காலத்தில் அங்கு பனிப்பொழிவு உள்ளதா இல்லையா என்பதை தெரிந்துகொள்.

மிதவெப்ப மண்டலத்திலிருந்து வடக்காக அல்லது தெற்காக பயணம் செய்தால் துருவப்பகுதிகளை அடையலாம். இங்கு காலங்கள் வியக்கத்தக்க வகையில் இருக்கும். குளிர்கால மாதங்களின் போது சூரியன் இப்பகுதியிலிருந்து விலகி இருக்கும். பகலில் எவ்விதமான சூரிய ஒளியும் இருக்காது. அதாவது துருவங்களில் ஆறு மாதங்களுக்கு சூரியன் தோன்றாது. அடுத்த சில மாதங்கள் இப்பகுதி 24 மணி நேரமும் சூரியனை நோக்கியபடி இருக்கும். அப்போது இரவோ அல்லது இருளோ இருக்காது. துருவப்பகுதி ஆறு மாத கால பகலும் ஆறு மாத கால இரவும் கொண்ட ஓர் இடம்! பகலில் கூட இப்பகுதியில் சூரியக்கதிர்கள் சாய்வாகவே விழும். சூரியன் வானின் உச்சியில் தோன்றாது. ஆனால் அடிவானத்திற்குச் சற்று மேலே நிற்கும். எனவே அப்பகுதி எப்போதும் வெப்பமடையாது. எனவே ஆறு மாத காலம் கட்டும் குளிர்கால இருக்கும். ஆண்டு முழுவதும் ஆர்க்டிக் என்னும் பெருங்கடல் உறைந்து காணப்படும் அளவிற்கு மிகவும் குளிர்கால இருக்கும். மண்ணும் ஒரு கடினமான பாறை போன்று உறைந்து காணப்படும் அளவிற்கு மிகவும் குளிர்கால இருக்கும். எனவே மரத்தின் வேர்கள் அவற்றை ஊடுருவிச் செல்ல முடிவதில்லை. எனவே மரங்கள் இப்பகுதியில் வளர்வதில்லை. ஆறு மாத காலத்திற்கு சூரியன் தோன்றும் போது பனியும், கடலின் பனிபாகமும் உருகும். பாசி, விச்சன் போன்ற சிறு தாவரங்களும், சில பூக்கும் தாவரங்களும் இங்கு கோடைக்காலத்தில் வளர்கின்றன.



படம் 3.5:

வட துருவப் பகுதியில்
சூரியன் அடிவானத்திற்கு
மேலே தோன்றாத
காலங்களில்
காணப்படும் வடக்கு
ஒளி அல்லது
வெளிச்சங்கள்.

முக்கியச் சொற்கள்

- | | | |
|----------------|--------------------------|--------------------|
| 1. காலங்கள் | 2. பூமியின் வளைந்த தன்மை | 3. பூமியின் சாய்வு |
| 4. பனிப்பொழிவு | 5. வெப்ப மண்டலங்கள் | 6. அடிவானம் |

உனது கற்றலை மேம்படுத்துக

1. உங்கள் பகுதியில் வளரும் பயிர்களுக்கும், பருவகாலங்களுக்குமிடையே ஏதேனும் தொடர்பு உள்ளதா? உனக்கு வயதில் மூத்தவர்களிடமும், உன்னுடைய நண்பர்களிடமும் கலந்துரையாடி, கண்டறிந்து அதன்மீது ஒரு கட்டுரை எழுது. (AS4)
2. குளிர் காலங்களில் ஆந்திரப்பிரதேசத்தில் பனிப்பொழிவு ஏன் இருப்பதில்லை?(AS1)
3. நமக்கு மழைகாலம் உண்டு. இது பூமியின் இயக்கத்திற்கும், சூரியக்கதிர்கள் விழும் செயல்முறைக்கும் எவ்விதத்தில் தொடர்பு கொண்டுள்ளது?(AS1)
4. உங்கள் இருப்பிடத்தில் ஓராண்டின் பல மாதங்களில் ஏற்படும் சூரிய உதயம் மற்றும் சூரிய மறைவின் நேரங்களைக் குறித்த தகவலை சேகரி (இதற்கு நீங்கள் உள்ளூர் செய்தித்தாளைப் பார்க்கலாம்). ஒவ்வொரு மாத பகல் மற்றும் இரவு நேரங்களைக் கணக்கிடு. இதில் ஏதேனும் ஓர் ஒழுங்குமுறை உள்ளதா?(AS3)
5. பூமியின் சுற்றுதலைப் பற்றி உன்னுடைய பெற்றோருக்கும், சகோதரர்களுக்கும் மற்றும் சகோதரிகளுக்கும் விளக்கிக் கூறு. அவர்கள் எழுப்பும் வினாக்கள் அல்லது சந்தேகங்களை எழுது.(AS4)
6. ஆண்டு முழுவதும் பூமி தன்னைத்தானே சுற்றிக்கொள்ளாமல் சூரியனை மட்டும் சுற்றி வருகிறது என நினை. அது பருவகாலங்களிலும் வெப்பநிலைப் பகிர்விலும் எவ்விதமான வேறுபாடுகளை ஏற்படுத்தும்?(AS4)
7. வடக்கு மற்றும் தெற்கு அரைக்கோளங்கள் என ஒவ்வொன்றிலும் பரவியுள்ள, மித வெப்பமண்டலத்தில் உள்ள ஒரு நாட்டை அடையாளம் காண்க. அந்த நாடுகளிலும் உன்னுடைய இருப்பிடத்திலும் உள்ள பருவகாலங்களை ஒப்பிடு. மே-ஜூன் மாதங்களில் எது வெப்பமாக உள்ளது என்றும், டிசம்பர்-ஜனவரி அல்லது மார்ச்-செப்டம்பர் மாதங்களில் எது குளிராக உள்ளது என்றும் கூறு.(AS5)
8. இந்தியக் காலநிலையில் உள்ள ஆறு பருவகாலங்கள் யாவை?(AS1)
9. இப்பாடத்தின் முதல் பத்தியைப் படித்து, கீழ்க்காணும் வினாவிற்கு விடையளி.
மனிதர்களின் வாழ்வில் பருவகாலங்களின் தாக்கம் என்ன?(AS2)

நாம் இதுவரை 6 மற்றும் 7ம் வகுப்புகளில் படிக்காத முழுவதும் வேறுபட்ட ஒரு பகுதியை குறித்து இப்பாடத்தில் படிக்கப் போகிறோம். இப்பகுதி பல மாதங்கள் தொடர்ந்து இரவுகளையும், பல மாதங்கள் தொடர்ந்து பகல் பொழுதுகளையும் கொண்டு விளங்குகின்றது. நம் ஊர்களில் இருப்பது போல் இங்கு தினசரி சூரிய உதயம் மற்றும் சூரிய மறைவு இருக்காது. அதுபோன்ற ஒரு இடத்தை உங்களால் கற்பனை செய்ய முடியுமா? இப்பகுதி மிகவும் குளிரானது, இப்பகுதி பனிக்கட்டி மற்றும் பனியை மட்டுமே கொண்டிருக்கும். நிலத்தின் மீது பனிக்கட்டி, ஓடைகளின் மீது பனிக்கட்டி, ஆறுகளின் மீது பனிக்கட்டி மற்றும் கடல் முழுவதும் உறைந்து காணப்படும். (6ம் வகுப்பில் 2வது பாடத்தில் உறைந்த கண்டம் என்று நீங்கள் பதிலளித்ததை நினைவுப்படுத்திப் பாருங்கள்).

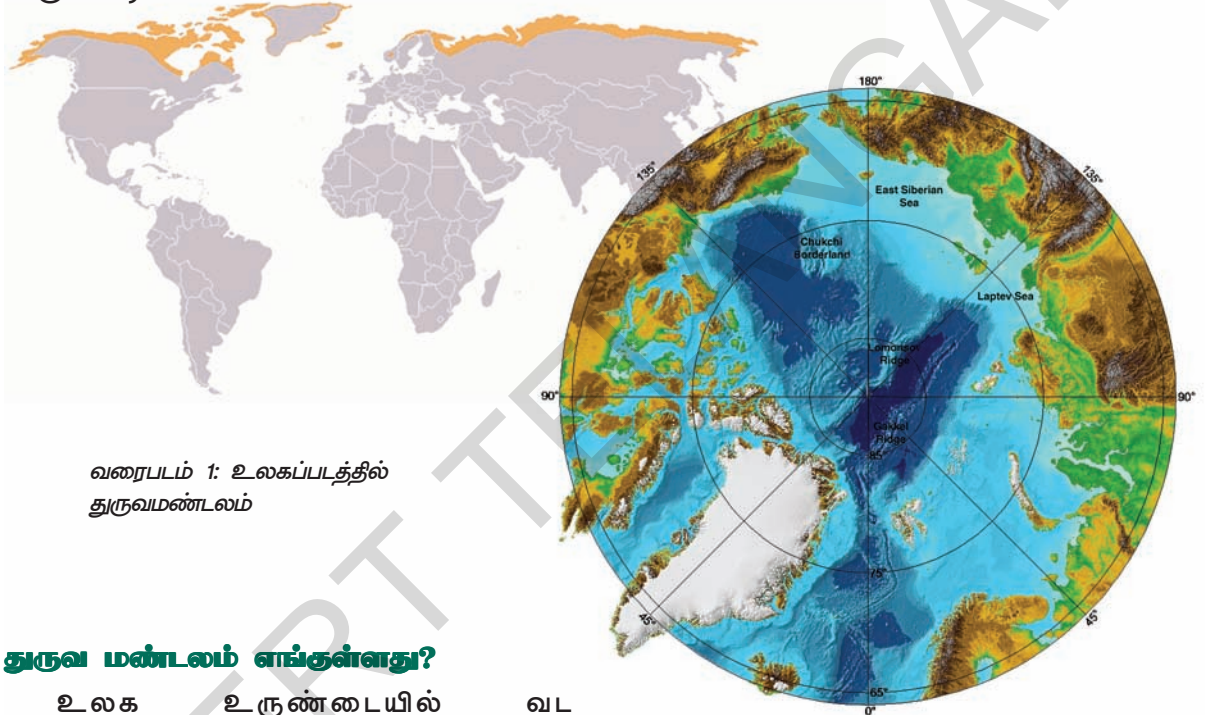

வரைபடம் 1: உலகப்படத்தில் துருவமண்டலம்

வரைபடம் 2: துருவப் பகுதியின் நெருங்கிய தோற்றம்

துருவ மண்டலம் எங்குள்ளது?

உலக உருண்டையில் வட துருவத்தையும் தென் துருவத்தையும் நீங்கள் பார்த்திருப்பீர்கள். துருவங்களுக்கு அருகில் அமைந்துள்ள பகுதியை துருவ மண்டலம் என்று அழைப்பர். இந்தப் பாடத்தில் வட துருவப் பகுதியை குறித்து நீங்கள் படிக்கப் போகிறீர்கள். வரைபடம் 1ஐப் பார். அதில் வட துருவமும், அதைச் சுற்றியுள்ள பகுதிகளும் காட்டப்பட்டுள்ளன. முழு துருவப்பகுதியும் நிழலிடப்பட்டுள்ளன. இப்பகுதியின் எல்லையைப் பார். இது ஆர்க்டிக் வளையம் எனப்படுகிறது.

- இம்மண்டலத்திற்குள் எக்கண்டத்தின் பகுதிகள் அடங்கியுள்ளன?

சில கண்டங்களின் வட பாகத்தில் அமைந்துள்ளப் பகுதி தூந்திரம் எனப்படும். தூந்திரம் என்றால் மிகவும் குளிரானது, என்று பொருள். தூந்திரப் பகுதி மிகக் குறைந்த அளவில் சூரிய ஒளியைப் பெறுவதால், இப்பகுதி தூந்திரப்பிரதேசத் தாவரம் என்னும் ஒரு சிறப்புமிக்க தாவரத்தையும் பெற்றுள்ளது.

- நாம் பூமத்திய ரேகைப் பகுதியை விட்டு வட மற்றும் தென் திசையை நோக்கிச் சென்றால் என்ன நிகழும் என்றுக் கூறு.



தூந்திரப் பகுதியில் பருவ காலங்கள் :

தூந்திரப் பகுதியில் குளிர் மிகவும் கடுமையாக உள்ளது. தூந்திரத்தில் எவ்வளவு குளிர் இருக்கும் என்பதை நம்மால் கற்பனை செய்வதும் கடினம். நம் நாட்டில் சூரியன் தினமும் தோன்றும், மறையும். ஆனால் தூந்திரத்தில் இவ்வாறு நிகழ்வதில்லை. சூரியன் உதிக்காமல் இருப்பதால், நவம்பர், டிசம்பர் மற்றும் ஜனவரி மாதங்களில் பெரும்பாலும் இருட்டாகவே இருக்கும். இது தூந்திரத்தில் குளிர் காலமாகும். இக்காலத்தின் போது கடுங்குளிராக இருக்கும். குளிர் தீவிரமடையும் போது நீரானது பனிக் கட்டியாக மாறிவிடும் என்பது உங்களுக்குத் தெரியும். இந்த கடும் குளிரில், நதிகளிலும், ஏரிகளிலும், கடல்களிலும் உள்ள நீரானது உறைந்து விடுகிறது. பலமான குளிர் காற்று வீசும். பனிப்பொழிவும் இருக்கும்.

கடும் குளிராலும், இருள் மற்றும் பனிக்கட்டிகள் இருப்பதாலும் அனைத்து விதமான தாவரங்களும் இறந்துவிடுகின்றன. பறவைகளும் விலங்குகளும் கூட இப்பகுதியை விட்டு வேறு இடங்களுக்குச் சென்றுவிடுகின்றன. முழுப்பகுதியும் இருட்டாகவும், மக்கள் நடமாட்டமின்றி வெறிச்சோடியும் மாறி விடுகிறது.

கோடைக்காலம் :

கோடைக் காலம் பிப்ரவரி, மார்ச் மாதங்களில் தூந்திரப் பகுதியில் சூரிய ஒளி பிரகாசிக்கத் தொடங்குகிறது. ஆரம்பத்தில் சூரியன் ஒன்றரை மணி நேரம் பிரகாசித்துப் பின்னர் மறைந்துவிடும். படிப்படியாக, 2 மணிகள், 6 மணிகள், 8 மணிகள், 16 மணிகள், இறுதியாக 24 மணிகள் நீண்டுக் கொண்டுச்செல்லும். பிறகு மே முதல் ஜூலை

வரையிலான மூன்று மாதங்கள் சூரியன் மறைவதே இல்லை. 24 மணிநேரமும் பிரகாசித்துக் கொண்டிருக்கும். ஆனால் சூரியன் உச்சிக்கு நேரே தோன்றுவதில்லை. அது சற்று கீழ்வானங்களுக்கு மேலே மிதக்கும். (கீழ்வானம் என்பது வானமும், பூமியும் சந்திப்பதைப் போல் தோன்றுமிடம்). சூரியக் கதிர்கள் இப்பகுதியில் செங்குத்தாக விழுவதில்லை. ஆகையால் வெப்பம் அதிகமாக இருக்காது.

கோடைக்காலத்தின் மூன்று மாதங்களிலும் குளிராகவே இருக்கும். ஆனால் குளிர்கால மாதங்களில் இருக்கும் குளிர்நடன் ஒப்பிடுகையில் கோடைக் காலத்தில் குளிர் குறைவாக இருக்கும். அப்போது ஏற்படும் வெப்ப காலநிலையினால் சில பனிக்கட்டிகள் உருகின்றன. குளிர்காலத்தில் உறைந்த நதிகள் உருகி பாயத் தொடங்கும். ஏரிகள் மற்றும் பெரிய பனிக்கட்டிகள் உடைக்கப்பட்டு சிறு பனிப் பாறைகளைப் போல் பெருங்கடல்களில் மிதக்கும்.

குளிர்காலத்தில் உறைந்து கைவிடப்பட்ட நிலம் கோடைக்காலத்தில் வண்ணங்களுடன் சுறுசுறுப்பாக காட்சியளிக்கிறது. கோடைக் காலம் வரும்போது பலவிதமான வண்ணச்செடிகள், பூஞ்சைகள், புல், புதர்கள் மற்றும் பெர்ரி பழங்களும் முளைக்கத் தொடங்குகின்றன. அவை பல வண்ண மலர்களையும், கனிகளையும் கொண்டு விளங்குகின்றன. அவற்றை உண்ண பல வண்ணப் பறவைகளும், விலங்குகளும் வருகின்றன.

- முன் பக்கத்திலுள்ள படங்களில் ஏதேனும் வேறுபாடுகள் உள்ளனவா?

தாவரம் :

இப்பகுதியில் மண்ணின் புறப்பரப்பு குளிரினால் உறைந்து, ஆண்டு முழுவதும் ஒரு பாறை போன்ற அமைப்பாக காணப்படும். இதை நிலத்தடி உறையளி என்பர். இங்கு குறைந்தளவு மண்ணும் சிலச்சிறு செடிகள் மட்டுமே வளரும். நிலத்தின்

கீழ்மண் உறுதியாக இருப்பதால் மரங்கள் வளர்வது கடினம். அவை வளர முயன்றாலும், மரங்கள் பலத்த காற்றுகளாலும், புயல்களாலும் சேதமடைந்து வேரோடு சாய்க்கப்படுகின்றன. எனவே பெரும்பாலான தூந்திரப்பகுதிகள் மரங்களற்றவையாக உள்ளன.



படம் : 4.1 & 4.2: மேலே காணும் இரண்டு படங்களைப் பாரா. குளிர்காலத்தைக் காட்டும் படம் எது என்பதை உங்களால் ஊகிக்கமுடியுமா? எந்தப் படத்தில் தாவரங்கள் உள்ளன?

- கோடைக்காலத்தில் தூந்திரப்பகுதி எவ்வாறு இருக்கும் என்பதை ஐந்து வாக்கியங்களில் குறிப்பிடு.
- காலி இடங்களை நிரப்புக. _____, _____ மற்றும் _____ மாதங்களில் சூரியன் தோன்றுவதில்லை. அப்போது நீர் _____ மற்றும் தாவரங்கள் _____
- குளிர்காலத்தில் தூந்திரப்பகுதி மக்கள் ஒளியை எவ்வாறு பெறுகின்றனர்?

தூந்திர மக்கள் : எஸ்கிமோக்கள்

ஆர்க்டிக் பகுதியானது பரந்த, மரங்களற்ற, சமவெளிகள், பனிகட்டி, கடல்கள் மற்றும் வறண்ட பாறை தீவுகளைக் கொண்டது. இந்த திடமான குளிர்ந்த நிலம் எஸ்கிமோக்களின் தாயகமாக உள்ளது. அம்மக்கள் கிரீன்லாந்து, கனடா, அலாஸ்கா மற்றும் சைபீரியாவின் பல குடியிருப்புகளில் வாழ்கின்றனர்.

ஆயிரக்கணக்கான ஆண்டுகளாக இவர்கள் பிற மக்களிடமிருந்து தனிமைப்படுத்தப்பட்டுள்ளனர். அவர்கள் வேட்டையாடியும், மீன்பிடித்தும் வாழ்ந்து வந்தனர். அவர்கள் தங்களுடைய தாயகத்தில் நன்கு பொருத்தமான ஒரு வாழ்க்கை முறையை உருவாக்கிக் கொண்டனர்.

எஸ்கிமோக்களின் பாரம்பரிய வாழ்க்கை முறை தூரத்து வடக்கு நாடுகளின் சவால்களை சந்திக்கக் கூடியதாக வளர்ச்சியடைந்தது. இப்பாடப்பகுதி, எஸ்கிமோக்கள் அண்மைக்காலம் வரை பின்பற்றிய வாழ்க்கை முறையை விவரிக்கிறது.

‘எஸ்கிமோ’ என்னும் சொல்லுக்குப் பொதுவாக அனைவராலும் ஏற்றுக் கொள்ளப்பட்டப் பொருள் ‘பனிச்செருப்பு தயாரிப்பவர்கள்’ ஆகும். எஸ்கிமோக்களில் இரண்டு வகையான

படம் : 4.3 1930ம் ஆண்டில் எடுக்கப்பட்ட துருவப்பகுதி மக்களை காட்டும் படம்





படம் 4.4: வால்ரஸ் எனும் மீனின் தந்தங்களைப் பிடித்துக் கொண்டிருக்கும் யுபிக் பெண்ணின் பழைய புகைப்படம்

முக்கிய பிரிவினர் உள்ளனர். 'இனூய்ட்' மற்றும் 'யுபிக்'. அவர்களின் மொழியில் 'இனூய்ட்' என்பதற்கு 'மக்கள்' அல்லது 'உண்மையான மக்கள்' என்று பொருள். எஸ்கிமோக்கள் வடக்கு ஆசியாவில் உள்ள ரஷ்யாவின் தற்போதைய பகுதியாக விளங்கும் சைபீரியாவின் மரபுவழி மக்களாவர்.

எஸ்கிமோக்களின் மொழிகள் பல ஆயிரக்கணக்கான ஆண்டுகளாக பேசப்பட்டு வந்த போதிலும் நவீன காலம் வரை அவை எழுத்து வடிவம் இல்லாமல் இருந்தன. அவற்றில் அலூய்ட், யுபிக் மற்றும் இனூயிக் போன்றவை முக்கியமான மூன்று மொழிகள் ஆகும். இனூயிக் மொழி வடக்கு அலாஸ்காவிலிருந்து கிரீன்லாந்து வரை பெரும்பாலான மக்களால் பேசப்படுகிறது. இம்மொழியில் பல்வேறு வட்டார மொழிகள் உள்ளன. இவ்வாட்டார மொழிகளிடையே சிறிய அளவிலேயே வேற்றுமைகள் உள்ளன. யுபிக் மொழியின் வட்டார மொழிகள் தென்மேற்கு அலாஸ்கா மற்றும் சைபீரியாவில் பேசப்படுகின்றன.

எஸ்கிமோக்கள் 5000 ஆண்டுகளுக்கு முன் ஆசியாவின் கிழக்கு திசையில் உள்ள பேரிங் நீர்சந்தியைக் கடந்து வட அமெரிக்காவில் முதலில் நுழைந்தனர். அவர்கள் வடக்கு கனடாவிலிருந்து கிரீன்லாந்தை நோக்கி வந்தனர். சில எஸ்கிமோ வகுப்பினர் மீண்டும் மேற்கு நோக்கிச் சென்று பேரிங் கடற்பகுதியை அடைந்தனர். தற்போது எஸ்கிமோக்களின் மக்கள் தொகை அதிக அளவில் இல்லை. ஆனால் இது அதிகரித்து வருகிறது. சைபீரியாவில் சுமார் 2000 எஸ்கிமோக்கள் வாழ்கின்றனர். அலாஸ்காவில் 30,000, கனடாவில் 22,500 மற்றும் கிரீன்லாந்தில் 43,000 எஸ்கிமோக்களும் வாழ்கின்றனர். சில

எஸ்கிமோ சமூகத்தினர் தொலைதூர வடக்குப் பகுதியின் காடுகளின் ஓரப்பகுதிகளில் வாழ்கின்றனர். ஆனால் பெரும்பாலானோர் மரங்களற்ற தூந்திரப்பகுதியிலும் அல்லது காடுகளின் வடக்குப் பகுதியில் அமைந்துள்ள ஆர்க்டிக் சமவெளிகளிலும் வாழ்கின்றனர்.

● தூந்திரப்பகுதிகளில் மக்கள் ஏன் எப்போதும் வாழ்வதில்லை?

குழு வாழ்க்கை முறை

எஸ்கிமோக்கள் கணிசமான சிறு குழுக்களாக வாழ்கின்றனர். வடக்கு அலாஸ்காவின் கடலோரப்

பகுதிகளில் 500 மக்களுக்கும் அதிகமாக உள்ள கிராமங்கள் உள்ளன. கிழக்குப் பகுதியில் (கிரீன்லாந்து, பாஃபின்சீவு, மற்றும் லாப்ராடர்) ஒரு வகைக் குழுவில் 25 முதல் 40 மக்கள் உள்ளனர். கிழக்குப் பகுதியிலுள்ள குழுவினர் ஆண்டு முழுவதும் இடம் விட்டு இடம் நகர்ந்துக் கொண்டே இருப்பர். அவ்வாறு நகரும் போது ஒரு குறிப்பிட்ட நிலையான முறையில் பருவகால நடவடிக்கைகளை மேற்கொள்வர். அவர்கள் கடலோரங்களில் கடல் நாய்களை வேட்டையாடியும், மீன்களைப் பிடித்தும் தங்களுடைய குளிர்காலத்தைக் கழிப்பர். கோடைக்காலத்தில் உள் நிலப் பகுதிகளுக்கு காரிபெள விலங்கை வேட்டையாடவும் மற்றும் பெர்ரி பழங்களை சேகரிக்கவும் செல்வர். சில சமயங்களில் அவர்கள் 1100 கி.மீ வரையிலும் சுற்றித் திரிவர். அவர்கள் பனி மற்றும் பனிக்கட்டிப் பகுதிகளைக் கடக்கும் போது நாய்களால் இழுக்கப்படும் பனிச்சறுக்கு (சக்கரமில்லாத) வண்டிகளை பயன்படுத்துவர். அவர்கள் நீரின் மீது பயணம் செய்யும்போது உமியக்குகள் எனப்படும் திறந்த படகுகளை பயன்படுத்துவர்.

ஒரு எஸ்கிமோ குழுவினரின் உறுப்பினர்கள் உறுதியான நிலத்தில் உயிர்வாழ்வதற்கு நெருங்கிய ஒத்துழைப்பு முக்கியம். குழு உறுப்பினர்கள் வேட்டையாடுதல் போன்ற செயற்பாடுகளில் ஈடுபடுவர். எடுத்துக்காட்டாக கிழக்குக் குழுவில் குளிர்கால கடற்பனிக் கட்டியில் கடல் நாய்களின் சுவாச துவாரங்களில் ஹார்ப்பூன் என்னும் ஆயுதத்தால் குத்துவதற்கு பத்து முதல்



படம் 4.5: கீல் இன மீன்களை வேட்டையாடும் ஹார்ப்பூன் ஆயுதம்

பன்னிரண்டு வேடர்கள் தேவைப்படுவர். 100 மக்களுக்கும் மேலான மிகப்பெரிய குழுக்கள் காரிபெள மற்றும் உலகின் பெரிய பாலூட்டிகளான திமிங்கலங்களை வேட்டையாட ஒன்றுபட்டு உழைப்பர்.

தனிமனிதர்களாலும் சிற்சில குடும்ப குழுக்களாலும் கரடிகளை வேட்டையாடுதல், வலைகளைக் கொண்டு மீன்பிடித்தல் மற்றும் பெர்ரி பழங்களை சேகரித்தல் போன்ற சில நடவடிக்கைகள் மேற்கொள்ளப்படுகின்றன.

வேட்டையாடுதலும், மீன்பிடித்தலும்

எஸ்கிமோக்கள், வாழ்வதற்கு வேட்டையாடுவதிலும், மீன்பிடித்தல் மீதும் ஆதாரப்பட்டிருப்பதால் அவர்கள் இந்த செயற்பாடுகளில் அதிகமான திறன்படைத்தவர்களாக உள்ளனர். ஏறக்குறைய அனைத்து எஸ்கிமோ குழுக்களுக்கும் காரிபெள விலங்கினை வேட்டையாடுதல் மிகவும் இன்றியமையாததாக உள்ளது. கோடைக் காலத்திலும், முன் இலையுதிர் காலத்திலும் நாட்டின் உட்பகுதிகளில் காரிபெளக்கள் வேட்டையாடப்படுகின்றன. சில பகுதிகளில் காரிபெளக்கள், ஏரிகள் அல்லது குறுகிய நீரோடைகளுக்கு மக்களால் ஓட்டப்பட்டு அங்கு அவை வாள், வில் மற்றும் அம்புகளால் குத்தப்பட்டு கொல்லப்படும் அல்லது ஹார்ப்பூனால்

கிழிக்கப்படும் கொல்லப்படுகின்றன. சில சமயங்களில் எஸ்கிமோக்கள் நீண்ட வரிசையில் கற்களை அடுக்குகின்றனர். தூரத்தில் உள்ள காரிபெளகளுக்கு இந்த கற்குவியல் மக்களைப் போல் தோன்றும். காரிபெளகள் இந்த கற்குவியலைக் கண்டு திரும்பச் செல்லும் போது பிடிக்கப்பட்டுவிடும்.

சில குழுந்தைகளுக்கு வேட்டையாடுதலைப் போன்றே மீன்பிடித்தலும் மிக முக்கிய தொழிலாகும். ஆழ்ந்த சேற்று நீர் அல்லது பனிக்கட்டியின் துளைகள் வழியாக வலையோட்டு மீன்கள் பிடிக்கப்படுகின்றன.



படம் 4.7: எல்லைட்ஜ் வண்டி

உணவு :

அவை ஆழம் குறைவான தெளிந்த நீரில் கட்டப்பட்ட பாலத்தில் ஈட்டிகளால் குத்தப்படுகின்றன.



படம் 4.6 : காரிபெள விலங்கு

நீரோடையில் மக்கள் கஷ்டப்பட்டு நடந்து மீன்களை பாலத்திற்குள் துரத்துகின்றனர். பிறகு அவை திரிசூலங்களைப் போன்ற ஈட்டிகளால் திறமையான வேடர்களால் பிடிக்கப்படுகின்றன. எஸ்கிமோக்கள் குளிர்காலத்தில் பனிக்கட்டியின் துளைகள் வழியாக மீன்பிடிக்க சிறு வடிவ கூர்மையான எலும்புக் கொக்கிகளையும் பயன்படுத்துவர். அல்லது வசந்த காலத்தில் படிக்கட்டிகளின் ஓரத்தில் நின்று இவற்றை பயன்படுத்தி மீன்பிடிப்பர். பனிக்கட்டிகளின் ஓரங்களில் அல்லது காயக்குகளில் அமர்ந்து கொண்டு

(காயக்குகள் என்பது ஒரு கட்டைச் சட்டத்தின் மீது விலங்குகளின் தோலை பரப்பி உருவாக்கப்படும் சிறு துடுப்புகளால் இயக்கப்படும் படகுகளாகும்) கடல் நாய்களை ஹார்ப்பூனால் கொல்வர்.

சில மாமிசங்கள் குறிப்பாக கடல் பாலூட்டிகளிலிருந்து பெறப்படும் மாமிசங்கள் பாதியளவு அழிந்த நிலையில் உட்கொள்ளப்படுகின்றன. கெட்டியான மாமிசம் தூய்மையாகவும் எளிதில் செரிப்பதாகவும் இருக்கும். பெரும்பாலும் எண்ணெய் விளக்குகளின் வெப்பத்தை பயன்படுத்தி உணவு வேகவைக்கப்படும்.

புகுடம்

எஸ்கிமோக்களின் சொல்லான இக்னூ என்பதன் பொருள் புகுலிடம் என்பதாகும். இது எந்த வகையான வீட்டிற்கும் பயன்படுத்தப்படும். உண்மையில் நிறைய மக்கள் அச்சொல்லை குவிமாட வடிவில் உள்ள பனிவீடுகளுக்கு மட்டுமே பயன்படுத்துவது போலன்றி அனைத்து வீடுகளுக்கும் இச்சொல்லை பயன்படுத்துவர்.

கோடைக்காலத்தில் பெரும்பாலான எஸ்கிமோக்கள், விலங்குத் தோல்களால் ஆன கூடாரங்களில் வசிப்பர். மேற்கு அலாஸ்காவில் மிகப்பெரிய குளிர்கால கூடாரங்கள் கட்டைச் சட்டங்களின் மீது பளுவான வால்ரஸ் தோல்களை வைத்து உருவாக்கப்படுகின்றன. அலாஸ்காவின் வடக்கு கடலோரப் பகுதிகளில் குவிமாட வடிவிலான வீடுகள் கட்டைகள் மற்றும் திமிங்கலங்களின் விலா எலும்புகளைக் கொண்டு கட்டப்படுகின்றன. குவிமாடமானது நிலத்திலுள்ள ஒரு குழியின் மீது அமைக்கப்பட்டு உறைந்த புல்மெத்தையால் மூடப்படும். கிரீன்லாந்தில் கல் பலகைகளைக் கொண்டு வீடுகள் கட்டப்படுகின்றன.

பனிவீடுகள் கிழக்கு மற்றும் மத்தியப் பகுதிகளில் மட்டுமே பயன்படுத்தப்படுகின்றன. அவை நெருக்கமான பனிக்கட்டிகளால் குவிமாடமாக உருவாக்கப்படுகின்றன. சிறு ஆழ்துளை நுழைவு வழிகளைக் கொண்ட சிறிய பனிவீடுகள் பயணத்தின் போது பயன்படுத்தப்படுகின்றன. பெரிய பனிவீடுகள் குளிர்கால உறைவிடங்களாக பயன்படுத்தப்படுகின்றன. நீளமான ஆழ்துளை நுழைவு வழிகள் இந்த பெரிய வீடுகளில் சேமிப்பு கிடங்கிற்கு இடைவெளியை வழங்குகின்றது.



படம் 4.8: 1999 வருடத்தில் எடுக்கப்பட்ட அலாஸ்காவின் குழுடக் பகுதியிலுள்ள இனூயிட் மக்களின் படம்

நுழைவு ஆழ்துளையானது வீட்டிற்கு தரை மட்டத்திற்குக் கீழே திறக்கும்.

வீட்டின் பின்பாதியிலும், கதவுகளின் இருபுறங்களிலும் பனிப்பலகைகள் ஒரு மீட்டர் உயரத்தில் இருக்கும். பின் புறம் இருக்கும் பலகை விலங்குத் தோல்களால் மூடப்பட்டிருக்கும். அது உறங்குவதற்கு பயன்படுத்தப்படுகிறது.

அலமாரியைத் தாங்கும் புறப்பலகைகள் துணிஉலர்த்தவும், உணவுப்பொருட்களை வைக்கவும் பயன்படுத்தப்படுகின்றன. சில மீனின் எண்ணெய் விளக்குகள், ஒளியையும் வெப்பத்தையும் தருகின்றன. சில சமயங்களில் இரண்டு பெரிய பனிவீடுகள் ஆழ்துளைகளால் இணைக்கப்படுகின்றன. சில பனி வீடுகளில் சீல்களின் தோல்கள் ஒன்றாக இணைந்து தைக்கப்பட்டு குவிமாடத்தின் மேலிருந்து வரிசையாக தொங்கவிடப்படும்.

- வீடுகளைக் கட்ட அவர்களின் சுற்றுப்புறங்களிலிருந்து எவ்வகை வள ஆதாரங்கள் கிடைக்கின்றன?
- கால நிலையால் வீடு எவ்வாறு மாற்றமடைகிறது?

ஆடைகளும் கைவினைப் பொருட்களும்

எஸ்கிமோக்கள் முகவூக்குகள் எனப்படும் காலணிகளையும், கால்சட்டைகளையும், பர்க்கான்கள் எனப்படும் தலையையும் கழுத்தையும் மறைக்கும் மேலங்கியையும் அணிவர். இவை அனைத்தும் விலங்குகளின் தோலாலானவை. ஆண்கள் மற்றும் பெண்களின் ஆடைகளில் குறிப்பிடத்தக்க மாற்றங்கள் உள்ளன. ஆணின் பர்க்காவின் முன்பகுதியிலும் பின்னாலும் நீண்ட மடிப்புகள் இருக்கும். குளிர்காலத்தில் எஸ்கிமோக்கள் இரண்டு அடுக்குகளைக் கொண்ட ஆடைகளை



படம் 4.9: அலங்காரவின் குழுக்கள் பகுதியிலுள்ள இனாய்ட் மக்களின் 1912ஆம் வருடப்படம்

அணிவர். குளிர்காலத்தில் காரிபெள குட்டியின் தோல் ஆடை அனைவராலும் விரும்பப்படுகிறது. ஏனெனில் அது மிருதுவாகவும் வெப்பமாகவும் இருக்கும். கடலோரக் குழுக்கள் வசந்த காலத்தின் பிற்பாதியிலும் கோடைக் காலத்திலும் சீல்களின் தோலை விரும்புவர்.

அது நீர் நுழைய முடியாததாக இருப்பதால் அனுகூலமாக உள்ளது. ஆனால், விறைப்பாக இருப்பதால் அசௌகரியமாகவும் உள்ளது. ஆடைகளுக்கு சித்திர வேலைப்பாடுகள் செய்து ஆடையின் ஓரங்கள் வண்ணங்களால் அலங்கரிக்கப்படுகின்றன. பல்வேறு விலங்குகளின் வண்ணத் தோல்களின் வெட்டப்பட்ட துண்டுகள் ஒன்றாக இணைக்கப்பட்டு பார்க்காக்களின் மீது அலங்காரங்கள் வடிவமைக்கப்படுகின்றன.

எஸ்கிமோக்கள் தினசரி பயன்படுத்தும் கருவிகளையும் பொருட்களையும் அலங்கரிக்கின்றனர். அது போன்ற அலங்காரங்கள் அவர்களுடைய சொந்த உடைமைகள் என்பதைக் காட்டுகின்றன. மக்கள் மற்றும் விலங்குகளின் சிறு உருவங்களைப் போலவே ஆயுதங்கள் மற்றும் கருவிகளின் உருவங்களைச் செய்ய, எலும்பு, தந்தம், கட்டை சோப்புக்கல் எனப்படும் மென்மையான கல் ஆகியவை பயன்படுத்தப்படுகின்றன. பயன்படுத்துபவரின் கைக்குப் பொருத்தமாக இருக்கும்படி கருவிகள் வடிவமைக்கப்படுகின்றன. பசுபிக் மற்றும் தொலைதூர மேற்குப் பகுதிகளிலும் முகமூடிகள் கட்டையால் செதுக்கப்பட்டு இறகுகள் மற்றும் விலங்குத் தோல்களுடன் வண்ணம் தீட்டி அலங்கரிக்கப்படுகின்றன.

மத நம்பிக்கைகள்

எஸ்கிமோக்களின் மதம், வாழ்க்கை, ஆரோக்கியம், உடல்நலக்குறைவு, பட்டினி

மற்றும் இறத்தல் ஆகியவற்றில் அதிக அக்கறை காட்டுகிறது. எஸ்கிமோக்கள் இவற்றை ஆவிகள் கட்டுப்படுத்துவதாக நம்புகின்றனர். அனைத்து எஸ்கிமோ குழுக்களும் மனித சக்திக்கு அப்பாற்பட்ட சக்தியையும் ஆவிகளையும் நம்புகின்றனர். (சேட்னா என்பது வாழ்க்கை, ஆரோக்கியம் மற்றும் உணவுக்கான பெண் கடவுள்). மக்களும் விலங்குகளும் ஆத்மாவைப் பெற்றுள்ளதால் இறந்த பிறகும் அவர்கள் வாழ்வதாக நம்புகின்றனர்.

ஆனால் ஒவ்வொரு குழுவும் நமக்கே உரித்தான சில குறிப்பிட்ட நம்பிக்கைகளையும் சடங்குகளையும் கொண்டுள்ளன. ஒவ்வொரு நபரும், குடும்பமும் அல்லது

குழுவும் சமூக முறைகள் சிலவற்றைக் கொண்டுள்ளன. ஒரு வகையான உணவினை உண்பது போன்ற சில குறிப்பிட்ட செயல்களை விளக்குவர். ஒவ்வொரு குழுவும் சில முக்கியச் சடங்குகளைக் கொண்டிருக்கும். அச்சடங்குகள் பிறப்பு மற்றும் இறப்பு சமயங்களிலும் அல்லது வேட்டை மிகக்குறைவாகவோ அல்லது மிகவும் வெற்றிகரமாக இருந்தாலோ நடத்தப்படும். ஷமன்கள் என்று அழைக்கப்படும் சடங்குகளைச் செய்வதில் திறமையுள்ள மக்கள் ஆவி உலகத்துடன் தொடர்புடையவர்கள் என நம்பப்படுகிறது. ஷமன்கள் சடங்குகளின் போது பரவசமடைதல், நாடகமாடுதல், கண்கட்டுவித்தைகள் செய்தல் போன்றவற்றை செய்துகாட்டுகின்றனர்.

வாழ்வுபோக்கு

எஸ்கிமோக்களிடையே மல்யுத்தம், ஓட்டப்பந்தயம், ஹாப்பூன் எறிதல் போன்ற போட்டிகளும் பிற விளையாட்டுகளும் பிரபலமானவை. திறன்களுடன் தொடர்புடைய விளையாட்டுகளான கதை கூறுதல், பாடுதல், மேளம் கொட்டுதல் மற்றும் நடனமாடுதல் போன்றவை சில சமயங்களில் மதச்சடங்குகளின் முக்கிய பாகங்களாக கருதப்படுகின்றன. சமூக நிகழ்ச்சிகளும் சமூக விழாக்களும் மாமிசம் மற்றும் கொழுப்புகளைக் கொண்ட பெரிய விருந்து ஆகியவை அடிக்கடி நிகழ்த்தப்படும் நிகழ்வுகள் ஆகும்.

வெளி உலகத்துடன் தொடர்பு

எஸ்கிமோக்களை முதலில் கண்ட ஐரோப்பியர்கள் யாரெனில் கிரீன்லாந்தில் குடியிருப்பை அமைத்துக் கொண்ட ஐஸ்லாந்தின் வைகிங் மக்களாகும். எஸ்கிமோக்களுக்கும், ஐஸ்லாந்தினருக்கும் இடையேயான தொடர்பு கி.பி.1200ல் தொடங்கி

கி.பி.1400வரை நீடித்தது.

பிற ஐரோப்பியர்கள் எஸ்கிமோக்களை பற்றி 1576-78 ஆண்டுகளுக்கு பின் பாஃபின் தீவுக்கு இங்கிலாந்து மாலுமி மார்ஷன் ஃபிராஸ்யிஷர் சென்று வந்தது முதல் ஆழ்ந்து ஆராயத் தொடங்கினர்.

டென்மார்க், நார்வே மற்றும் இங்கிலாந்து நாடுகளின் ஆய்வாளர்கள் தொலைதூர வடக்குப் பகுதியின் கடல்களுக்குச் சென்று சீனாவிற்கு ஒரு குறுக்கு வழியைக் கண்டறிந்தனர். 1728ஆம் ஆண்டிற்குள் சைபீரியாவிற்கும், வடக்கு அலாஸ்காவிற்கும் வந்து சேர்ந்தனர். ஐரோப்பியர்களுடனானத் தொடர்பு, பசுபிக் பெருங்கடலைப் போன்றே அட்லாண்டிக் பெருங்கடலில் இருந்து வடமேற்கு வழியைக் கண்டறிய ஆய்வாளர்கள் ஆர்வத்துடன் முயன்றபோது தொடங்கியது. ஆனால் வடக்கு ஆர்க்டிக் தீவுகளில் வாழும் சில எஸ்கிமோ குழுக்களுக்கு 1800ம் ஆண்டின் பிற்பாதிவரை வெளிநாட்டினருடன் அதிகத் தொடர்பு இல்லை.

1850ம் ஆண்டிற்குப் பிறகு, ஐரோப்பியர்களும் அமெரிக்க திமிங்கல வேட்டையாளர்களும் மற்றும் செம்மறியாட்டு உரோம வியாபாரிகளும் பல மாற்றங்களைக் கொண்டு வந்தனர். எஸ்கிமோக்கள் திமிங்கல வேட்டையாளர்களுக்காக உழைத்தனர். வியாபாரிகளுக்கு உரோமங்களை விற்றனர். அதற்குப் பதில் வெளிநாட்டவர் உலோகக் கருவிகளையும் துப்பாக்கிகளையும் வழங்கினர். புதிய கருவிகள் ஆயுதங்கள் மற்றும் உரோமங்களின் புதிய தேவைகளினால் விலங்குகள் வேட்டையாடப்பட்டு பெரிய அளவில் கொல்லப்பட்டன. சில பகுதிகளில் காரிபெள மற்றும் சீல்கள் போன்ற உயிரினங்கள் அவ்வினங்கள் அழிந்துவிடும் அளவிற்கு வேட்டையாடப்பட்டன.

வெளிநாட்டவர் எஸ்கிமோக்களுக்கு புதிய நோய்களை பரப்பிவிட்டனர். எஸ்கிமோக்களுக்கு நோய் எதிர்ப்பு சக்தி அல்லது இயற்கையான எதிர்ப்பு ஆற்றல் இல்லாததால் நோய்களுக்கு எளிதில்

பலியானார்கள். பெரிய யம்மை, காசநோய், சளிக்காய்ச்சல், கக்குவான் இருமல், இரத்தசோகை, பொண்ணுக்கி வீங்கி, சிவப்புக் காய்ச்சல், தொண்டை அடைப்பான் போன்றவை இவற்றில் மிகவும் ஆபத்தான நோய்கள்.

1900களின் இறுதிக் காலத்தில் அதிகளவிலான ஐரோப்பியர்கள் ஆண்டு முழுவதும் ஆர்க்டிக் பகுதிகளில் வாழத் தொடங்கியதால் இந்த நோய்கள் கடுமையான பாதிப்புகளை ஏற்படுத்தின.

எஸ்கிமோக்களுக்கும், வெளிநாட்டவர்களுக்கும் இடையிலான உறவுமுறைகள் மலர்ச்சியும், வீழ்ச்சியும் என்று விவரிக்கப்படுகிறது. வெளிநாட்டினரின் அலைமோதலால் குறுகிய காலத்திற்கு சொத்து, கல்வி மற்றும் வேலைவாய்ப்பு ஆகியவை கிடைக்கின்றது. அதன் பிறகு ஏழ்மை மற்றும் மந்த நிலை ஏற்படும். இவற்றில் திமிங்கல வேட்டை காலம் (1859-1910), நவீன செம்மறியாட்டு ரோம வியாபாரம் (1925-1950), இராணுவ மற்றும் பாதுகாப்பு கட்டிடங்கள் (1950களின் இடைப்பகுதி), நகரமையங்களை அமைத்தல் (1960களின் இடைப்பகுதி), எண்ணெய் அகழ்வு மற்றும் வளர்ச்சி (1970களில்) போன்றவை மலர்ச்சியான காலங்களாகும்.

ஒவ்வொரு செயலும் எஸ்கிமோக்களை பல்வேறு சமூக மற்றும் பொருளாதார சக்திகளுடன் தொடர்பு கொள்ளச் செய்தன. ஒரு காலத்தில் வெறிச்சோடியிருந்த வடக்கு நிலங்களில் விமானப் போக்குவரத்து நெடுஞ்சாலைகள், சக்திவாய்ந்த நவீன கப்பல்கள், செயற்கைக்கோள் தொடர்புகள்



படம் 4.10: 2000-ம் ஆண்டில் சுகோடா பகுதியில் வால்ரஸ் மீன்களை வேட்டையாடுதல்

ஆகியவை ஏற்படுத்தப்பட்டன. இந்த மாற்றங்கள் எஸ்கிமோக்களின் வாழ்க்கை முறையில் பெரிய சமையாய் தெரிந்தது.

- தூந்திர மக்களின் வாழ்க்கைமுறை வெளி உலகத் தொடர்பால் சிறந்தமுறையில் மாற்றமடைந்ததா? அல்லது சீரழிந்ததா? உங்கள் விடைக்கான காரணங்களைத் தருக.
- இப்பாடத்தில் உள்ள படங்களைப் பார்த்து ஆடையும் வேட்டையும் எவ்வாறு தற்போது மாற்றமடைந்துள்ளது என்பதைக் கூறுக.

முக்கியச் சொற்கள்

- | | | |
|---------------------|---------------------|------------------|
| 1. ஆர்க்டிக் வளையம் | 2. தூந்திரத் தாவரம் | 3. பனிப் பாறைகள் |
| 4. எஸ்கிமோக்கள் | 5. காயக்குகள் | 6. இக்ளூ |

உனது கற்றலை மேம்படுத்துக

1. தவறானக் கூற்றுகளை சரியான கருத்தைக் கொண்டு மாற்றி எழுதுக:
 - அ) விலங்குகளின் உடல் உறுப்புகள் ஆடை உடுத்துவதற்கு மட்டும் பயன்படுத்தப்பட்டன.(AS1)
 - ஆ) காய்கறிகள் உணவின் பெரும் பகுதியாக இருந்தன.
 - இ) தூந்திர மக்களிடையே பிரபலமான விளையாட்டுகள் அவர்களின் தினசரி வாழ்க்கையுடன் நெருங்கியத் தொடர்பு கொண்டிருந்தன.
 - ஈ) வெளிநாட்டு மக்களின் தொடர்பு அவர்களுடைய உடல்நலத்தை பாதித்தது.
2. ஏழாம் வகுப்பில் நீங்கள் கற்றறிந்த பூமத்திய ரேகைப் பகுதியை அடிப்படையாகக் கொண்டு துருவப்பகுதி அதிலிருந்து எவ்வாறு வேறுபட்டுள்ளது என்பதை விவரி?(AS1)
3. எந்தெந்த அம்சங்களில் தூந்திரப் பகுதி மக்களின் வாழ்க்கை முறை அப்பகுதியின் காலநிலை மீது ஆதாரப்பட்டுள்ளது. கீழ்க்காணும் அம்சங்களில் அவற்றை விவரி:(AS1)

உணவு	உடை	பயணம்	புகலிடம்

4. இந்தப் பாடத்தில் நீங்கள் வாழும் பகுதியிலிருக்கும் அம்சங்களுடன் ஒப்பிடுகையில் பல அம்சங்கள் வேறுபட்டுக் காணப்படுகின்றன. இப்பாடத்தின் துணைத்தலைப்புகளைப் பார்த்து அவற்றைப் பட்டியலிடுக. இப்போது உங்கள் பகுதியின் வாழ்க்கை முறைக்கும் தூந்திரத்தின் வாழ்க்கை முறைக்கும் உள்ள வேறுபாட்டினை எடுத்துக்காட்டுகளுடன் விவரிக்கும் ஒரு சுவர் தாளினை உருவாக்குக.(AS6)
5. ஒரு நாளில் சூரியன் மறையாமலும் அடுத்த நாள் சூரியன் தோன்றாமலும் உள்ளது என்று நினைத்துக் கொள். உன் தினசரி வாழ்வில் என்ன மாற்றங்களைச் செய்வாய்? அவற்றின் மீது சிறுகுறிப்பு வரைக.(AS4)
6. உலக வரைபடத்தில் எஸ்கிமோக்கள் வாழும் இடத்தை குறிக்கவும்.(AS5)

காடுகளை பயன்படுத்துதலும் பாதுகாத்தலும்

- உங்கள் வகுப்பிலுள்ள சிலருக்கு அருகிலுள்ள காடுகளையும், அங்குள்ள மரங்கள், தாவரங்கள், விலங்குகள், பாறைகள், நீரோடைகள், பறவைகள் மற்றும் பூச்சிகள் போன்றவைகள் தெரிந்திருக்கும். அவர்களை காடுகள் குறித்தும், அங்கு என்ன செய்தார்கள் என்பதைக் குறித்தும் விவரிக்க சொல்லுங்கள்.
- நீங்கள் எப்போதாவது விறகு, இலைகள், பழங்கள் மற்றும் கிழங்குகளை சேகரிக்க காட்டிற்கு சென்றதுண்டா? அது குறித்து வகுப்பறையில் விவரித்து கூறுங்கள். உங்கள் பகுதியிலுள்ள மக்கள், காடுகளில் இருந்து சேகரிக்கும் பொருட்களின் பட்டியலை தயாரியுங்கள். அவ்வாறு சேகரித்தவற்றை என்ன செய்கின்றனர்?
- முந்தைய வகுப்புகளில் காடுகள் பற்றியும், அங்கு வசிக்கும் மக்கள் பற்றியும் படித்தீர்கள். அவற்றை நினைவு படுத்திக்கொண்டு, காட்டுவாசிகளை குறித்து கூறுங்கள்.
- வகுப்பிலுள்ள அனைவரும் காட்டின் படம் வரைந்து, ஒப்பிட்டு பாருங்கள்.
- நமது நாட்டுப்புற கதைகள், புராணங்கள், பலமுறை காடுகளை பற்றி குறிப்பிடுகிறது. அப்படிப்பட்ட கதைகள் சிலவற்றை வகுப்பறையில் சொல்லுங்கள்.
- மக்கள் காடுகளை புனிதமாக கருதி வழிபடுகின்றனர். தெய்வங்கள் மற்றும் தேவதைகளின் வாழ்விடங்களாக சில காட்டுப்பகுதிகள் புகழ்பெற்றன. அவற்றைக் குறித்து தெரிந்துகொண்டு வகுப்பறையில் சொல்லுங்கள்.

காடு என்றால் என்ன?

காடுகள் என்பதன் பொருள் குறித்து வெவ்வேறு மக்கள் பல்வேறு கருத்துகளை கூறுகின்றனர். காடுகளில் காட்டு விலங்குகள், பாம்புகள், பூச்சிகள் போன்றவற்றையும், ஆழமான செங்குத்து மலைச்சரிவுகளையும், பாறைகளையும் கொண்டுள்ளன என்பதால் அச்சப்படுகின்றனர். சிலருக்கு காடுகள் என்றால் பயமில்லை. எந்த விதமான அச்சமின்றி தங்கள் வீடுகளில் இருப்பதைப் போல் நினைத்து சுற்றித் திரிந்து விளையாடுகின்றனர். காடுகளில் புனிதத் தலங்கள், மக்கள் வணங்கும் தெய்வங்களின் கோவில்கள் ஆகியவற்றை காண முடிகிறது. காடுகளை மரக்கட்டைகள், மூங்கில், பீடி இலைகள் போன்ற கச்சாப்பொருட்கள் கிடைக்கும் பகுதியாக சிலர் கருதுகின்றனர். விலங்குகளை வேட்டையாடும் பகுதி என்றும் சிலர் கருதுகின்றனர். இவ்வாறு சேகரித்தவற்றை சந்தைகளில் விற்கின்றனர்.

இவ்வாறே, வெவ்வேறு மக்கள் காடுகளை தங்கள் தேவைக்கு ஏற்றவாறு பயன்படுத்துகின்றனர். சிலர் காடுகளில் சின்னஞ்சிறு வீடுகளைக் கட்டிக்கொண்டு வாழ்கின்றனர். வீடுகளைச் சுற்றி காய்கறிச்செடிகளை சாகுபடி செய்கின்றனர்.

பழங்கள் மற்றும் கிழங்குகளை சேகரிக்கின்றனர். சிறிய விலங்குகளை வேட்டையாடுகின்றனர். வேறு சிலர் செம்மறி ஆடுகள், பசுக்கள், ஆடுகள், ஒட்டகங்கள் முதலியவற்றை மேய்க்கின்றனர். காட்டு மரங்களை வெட்டிச்சாய்த்து யொடு எனும் மாற்று விவசாயம் செய்பவர்களும் உள்ளனர். ஆறாவது வகுப்பில், கூனவரம் மலைகளில் வாழும் மக்கள் குறித்து படித்தீர்கள். காடுகளில் உள்ள மரங்கள் மற்றும் மூங்கில்களை வெட்டி, அவற்றை காசுத் ஆலைகளுக்கும், நகரங்களில் மரச்சாமான்கள் தயாரிப்போருக்கும் விற்கின்றனர். வேறு சிலரோ காடுகளை விளைநிலங்களாகவும், சுற்றுலாத் தலங்களாகவும், அணைக்கட்டுகள் கட்டி நீர் தேக்கப் பகுதிகளாகவும் மாற்றலாம் என கருதுகின்றனர்.

காடுகளை மனிதன் மட்டும் தான் பயன்படுத்திக் கொள்கிறான் என்று நாம் கருதக்கூடாது.

மரங்கள், தாவரங்கள், புற்கள், பறவைகள், பூச்சிகள், விலங்குகள், மீன்கள் போன்ற எண்ணற்ற உயிரினங்கள் காடுகளில் வாழ்ந்து பயன்படுத்திக்கொள்கின்றன. காடுகளை குறித்து எண்ணும் போது இவை குறித்தும் நினைக்க வேண்டும்.

- காடு என்றால் என்ன? காடுகளை பல வகைகளில் வரையறை செய்யலாம்.
- வகுப்பிலுள்ள மாணவர்கள் அனைவரையும் காட்டின் வரையறையை எழுத வைத்து, அவற்றில் நீங்கள் கண்ட வேறுபட்ட பதில்களை கண்டறியவும்.
- பெரும்பான்மை மாணவர்கள் சரியானவை என்று கருதும் அம்சங்களை தொகுத்து எழுதுங்கள்.

நாம் காட்டை குறித்து எவ்வாறு நினைக்கின்றோமோ, அவ்வாறே காட்டின் வரையறை அமைகிறது. எடுத்துக்காட்டாக "மரங்கள் நிறைந்த பரந்த நிலப்பரப்பு காடு" என்பது எளிமையான வரையறை ஆகும். இது பயனுள்ள வரையறையாக இருப்பினும் பலவரம்புகள் காணப்படுகிறது. பரந்த நிலப்பரப்பு என்றால் எவ்வளவு பரப்பளவுள்ள பகுதி என்ற கேள்வி எழுகிறது. மரங்களால் நிறைந்த பகுதி என்றால் மரங்களின் அடர்த்தி எவ்வளவு இருக்க வேண்டும் என்ற கேள்வி எழுகிறது. மரங்கள் நிறைந்த பழத்தோட்டங்கள் மற்றும் காடுகளை வேறுபடுத்தி காண வேண்டுமா? வேண்டாமா? மரங்களின் அடிப்பகுதிகளில் வளரும் புதர்கள், விலங்குகள், பறவைகள், பூச்சிகள் போன்றவை இல்லாத பகுதியை காடுகள் எனலாமா என்பதைப் போன்ற கேள்விகள் எழுகின்றன. நாம் காடுகள் குறித்து தரும் எந்த வரையறைக்கும் இது போன்ற பல கேள்விகள் இருக்கலாம்.

இருப்பினும், காடு என்பதற்கு பொதுவான அம்சங்களை உறுதிப்படுத்திக்கொள்வது அவசியமாகிறது. பெரும்பாலான காடுகள் கீழ்காணும் அம்சங்களை பெற்றிருக்கும்.

1. பரந்த நிலப்பரப்பு

: காடுகளின் பரப்பு நீள வாக்கிலும், அகலவாக்கிலும், பல கிலோமீட்டர்கள் இருக்கும்.

2. மனிதனின்

தலையீடுமற்றமை : காடுகளில் உள்ள மரங்களின் அடியில் இயல்பாக புதர்கள், தாவரங்கள், புற்கள், கொடிகள் ஆகியவை மனிதர்களின் தலையீடு இல்லாமல் வளர்ந்து காணப்படும்.

3. பெருமளவு உயிரிய வேறுபாடு : காடுகளில் பலதரப்பட்ட தாவரங்கள் மற்றும் விலங்குகள் இயல்பாக தோன்றி, வளர்ந்து, வாழ்ந்து வரும். ஒரு தலையீடுமின்றி விருத்தியடைகின்றன.

4. மனித வாழ்க்கை : இந்தியாவின் பெரும்பான்மை காடுகளில் மக்கள் வாழ்ந்து வருகின்றனர். காடுகளை அழிக்காமல், அவற்றிற்கு ஏற்றபடி தங்கள் வாழ்க்கை முறையை அமைத்துக்கொண்டு வசித்து வருகின்றனர்.

காடுகளைச் சுற்றியுள்ள பகுதிகளில் வாழும் மக்கள் அவற்றை உணவுக்கும், வீடுகள் கட்டவும், விவசாய கருவிகள் தயாரிக்கவும், தேவையான மரக்கட்டைகள் மற்றும் விறகுகள் பெறவும், தங்கள் விலங்குகளை மேய்க்கவும், தெய்வ வழிபாட்டிற்கும், ஓய்வு நேரத்தில் தனிமையில் சுற்றிப் பார்த்து மகிழவும் பயன்படுத்திக் கொள்கின்றனர்.

காடுகளிலிருந்து தொலைவில் வாழும் மக்களும் அதை பயன்படுத்திக் கொள்கின்றனர். காடுகளில் விளையும் மரக்கட்டைகள், மூலிகைகள் போன்றவற்றை சந்தைகளில் வாங்கி பயன்படுத்துகின்றனர். காட்டு உற்பத்தி பொருட்களை சேகரித்து, விற்பனை செய்து பலரும் பிழைப்பு நடத்தி வருகின்றனர்.

காடுகளின் பல்வேறு பயன்களிடையே ஏற்படும் முரண்பாடுகள் குறித்தும், அவற்றை எவ்வாறு தீர்க்கின்றனர் என்பது குறித்தும் நாம் பிறகு பார்க்கலாம்.

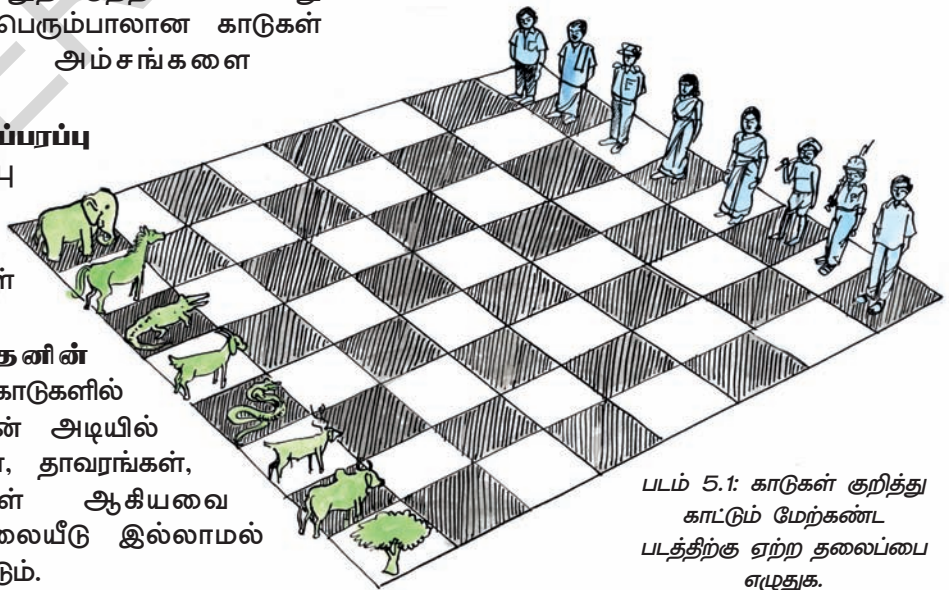

படம் 5.1: காடுகள் குறித்து காட்டும் மேற்கண்ட படத்திற்கு ஏற்ற தலைப்பை எழுதுக.

- காடுகள் இருக்க வேண்டியது அவசியம் என நீ கருதுகிறாயா? எல்லாக் காடுகளையும் வெட்டி சாய்த்து, அந்நிலப்பரப்புகளை விவசாயத்திற்கும், தொழிற்சாலைகள் கட்டவும், சுரங்கங்கள் தோண்டவும், வீடுகள் கட்டவும் பயன்படுத்தி கொண்டால் என்ன நிகழும்? காடுகள் இல்லாமல் நாம் வாழ முடியுமா? இவை குறித்து வகுப்பறையில் கலந்துரையாடுக.

காடுகளின் இருப்பிடம் மற்றும் வகைகள்

காடுகள் எங்கு வளரும்? இக்கேள்விக்கு விடையளிப்பது மிகவும் கடினம். ஏனென்றால், பல்லாயிரம் ஆண்டுகளுக்கு முன்னர், எங்கெல்லாம் மண், சூரியஒளி, மழைப்பொழிவு இருந்தனவோ, அங்கெல்லாம் காடுகள் வளர்ந்தன. ஆர்க்டிக் பகுதியிலும், பனியால் மூடப்பட்டுள்ள இமயமலைகளிலும் மலை மற்றும் கற்களால் ஆன பாலைவனப் பகுதிகளிலும் மணல் நிறைந்த கடலோரப் பகுதிகளிலும் காடுகள் வளராது. இப்பகுதிகளை தவிர்த்து, மீதமுள்ள எல்லாப் பகுதிகளிலும் காடுகள் வளர்ந்தன. ஆனால், மனிதர்கள் விவசாயத்தை மேற்கொண்டு கிராமங்கள் மற்றும் நகரங்களில் வாழ தொடங்கியவுடன், தொழிற்சாலைகள், பழத்தோட்டங்கள், சுரங்கங்கள் மற்றும் விவசாயத் தொழிலுக்காகவும் காடுகளை வெட்டிச் சாய்ப்பது ஆரம்பமானது. இருபதாம் நூற்றாண்டின் துவக்கத்தில் விவசாயத்திற்கு சாதகமில்லாத இடங்களில் மட்டும், காடுகள் காணப்பட்டன. மலைப்பாங்கான பகுதிகள், சதுப்பு நிலப்பரப்புகள், பாறைக் கற்கள் கொண்ட பகுதிகள், மிக குளிர்ச்சி கொண்ட பகுதிகள் மற்றும் மக்கள் இருப்பிடங்களுக்கு தொலைவில் இருந்த பகுதிகளில் மட்டும் காடுகள் மீதமிருந்தன.

- உங்களுடைய கிராமம் அல்லது நகரத்திற்கு மிக அருகிலுள்ள காட்டுப்பகுதி எது? விவசாயம் செய்யவும், சுரங்கங்கள் தோண்டவும், தொழிற்சாலைகள் அமைக்கவும், மனிதர்கள் வசிக்க வீடுகள் கட்டவும், காடுகள் அனைத்தும் அழிக்கப்பட்டால் என்ன நிகழும்? காடுகள் இல்லாமல் நாம் வாழ முடியுமா? இதை குறித்து வகுப்பறையில் கலந்துரையாடுங்கள்.

பல்வேறு திட்டவட்டமான அளவீடுகளின் அடிப்படையில் நாம் காடுகளை வகைப்படுத்தலாம். எடுத்துக்காட்டாக தாவரங்களின் அடர்த்தி அல்லது அடர்த்தியில்லாத தன்மையை ஆதாரமாகக்

கொண்டு காடுகளை வகைப்படுத்தலாம். மிகுந்த அடர்த்தியுள்ள, புதர் செடிகளுடன் கூடிய சீரழிவுக்கு உள்ளான காடுகள் என்று காடுகளை நாம் வகைப்படுத்தலாம். இவ்வகைபாடு மூலம் எங்கெங்கு அடர்த்தியான காடுகள் மற்றும் அடர்த்தியில்லாத காடுகள் உள்ளன என்பதை தெரிந்துக்கொள்ள முடிகிறது. வளரும் மரங்களை அடிப்படையாகக் கொண்டும் காடுகளை வகைப்படுத்துவர். மழைப்பொழிவு, வெப்பநிலை, உலர்ந்த, ஈர, வெப்ப மாதங்களின் சுழற்சி முதலியவற்றை சார்ந்து வெவ்வேறு வகையான மரங்கள், வெவ்வேறு பகுதிகளில் வளர்கின்றன. எடுத்துக்காட்டாக, மிகவும் குளிர்ச்சியான தட்பவெப்ப நிலை மற்றும் பனிப்பொழிவு உள்ள பகுதிகளில் மட்டும் பைன் போன்ற ஊசியிலை மரங்கள் வளருகின்றன. மிதமான மழைப்பொழிவு மற்றும் மிதமான வெப்பநிலை உள்ள பகுதிகளில் தேக்கு மரங்கள் வளருகின்றன. காடுகளின் அடர்த்தி, மழைப்பொழிவு மற்றும் வெப்பநிலையை சார்ந்துள்ளது. இங்கு நாம் சில முக்கியமான காட்டு வகைகளைக் குறித்து தெரிந்து கொள்வோம்.

1. பசுமை மாறாக் காடுகள் : மழைப்பொழிவு மற்றும் வெப்பநிலை மிகவும் அதிகமாக உள்ள பூமத்திய ரேகைப் பகுதிகள் அல்லது கேரளா மற்றும் அந்தமான தீவுகள் போன்ற இந்திய பகுதிகளில் பசுமை மாறாக் காடுகளைக் காணலாம். இவை பலதரப்பட்ட மரங்களையும், தாவரங்களையும், கொடிகளையும் அடர்த்தியாக கொண்டிருக்கும். இக்காடுகளின் மரங்கள் பழைய இலைகளை உதிர்த்து, புதிய இலைகளை விரைவில் துளிர்க்கச் செய்வதால் எப்பொழுதும் பசுமையாக காணப்படுகின்றன. ஒரு வகையான மரங்கள் இலைகளை உதிர்க்கும் போது, மற்றொரு வகையான மரங்கள் பசுமையாக இருக்கும். இக்காட்டுமரங்கள் தொடர்ந்து ஈரப்பதத்தையும், வெப்பத்தையும் பெறுவதால் இவ்வாறான நிலை நிலவுகிறது. நாகமரம், பிரம்பு, மூங்கில், கதம்பம் போன்ற மரங்கள் இக்காடுகளில் வளர்கின்றன. இவ்வகை மரங்கள் நம் ஆந்திர மாநில காடுகளில் அதிகம் இல்லை.

இமயமலைகளில் பல்வேறு வகையான பசுமை மாறாக்காடுகள் உள்ளன. இவை வருடம் முழுவதும் பசுமையாக இருக்கும் தேவதார மரங்களை கொண்ட காடுகளாகும். இம் மரங்களின் இலைகள், மிகவும் மெலிந்தும் ஊசி போன்று கூர்மையாகவும் இருக்கும். இனவிருத்திக்கு உதவும் சங்கு வடிவிலான பழங்கள் விளைகின்றன. இம்மரங்களின் இலைகள், ஊசி போன்ற முனைகளை



படம் 5.2: (மேலுள்ள படம்) மேற்கு தொடர்ச்சி மலைகளில் உள்ள ஆணை முடி- என்னுமிடத்தில் உள்ள பசுமை மாறாக் காடுகள். (கீழே உள்ள படம்) இமயமலையில் சூல்மார்க் என்னுமிடத்தில் உள்ள தேவதாரு மரங்களை கொண்ட காட்டின் தோற்றம்.

கொண்டிருப்பதால் உச்சியிலை மரங்கள் எனப்படுகின்றன. பனிப்பொழிவு உள்ள இடங்களில் வளருகின்றன. இம் மரங்களின் மீது பனிப்பொழிவு குவிந்து சேர்ந்து கொண்டே இருக்கும். ஆனால், உச்சி போன்ற மெலிந்து காணப்படும் இவற்றின் இலைகள் பனியை நிற்கச்செய்யாது.

ஓட்டுவீடுகளின் மேற்கூரை போன்று, நடுவில் உயரமாகவும், கிளைகள் கீழ்நோக்கி சரிவாகவும் இம் மரங்களின் வடிவம் அமைந்துள்ளது. இதனால் பனிப்பொழிவு வழக்கிச் சென்று, நிலத்தின் மீது விழுந்து விடுகின்றன.

உ. இலையுதிர் காடுகள் : வருடத்தில் சில மாதங்களில் மட்டும் மழைப்பொழிவையும், மீதமுள்ள பெரும்பாலான மாதங்களில் வறண்ட, வெதுவெதுப்பான தட்பவெப்பநிலையையும், கொண்டுள்ள நிலப்பகுதிகளில் இலையுதிர்காடுகள்

வளருகின்றன. வெப்பம் அதிகமுள்ள மாதங்களில் இம் மரங்கள் இலைகளை உதிர்க்கின்றன. இலைகளின் மூலம் நீர் ஆவியாகிறது. ஈரத்தன்மையை பாதுகாத்துக் கொள்ள வெப்பமான மாதங்களில் இலைகளை உதிர்த்து விடுகின்றன.

நம் மாநிலத்தில் இரண்டு வகையான இலையுதிர்காடுகள் உள்ளன. அவற்றை அதிக மழையை பெறும் இலையுதிர்காடுகள் மற்றும் குறைந்த மழைபெறும் இலையுதிர்காடுகள் என்று வகைப்படுத்தலாம். அதிக மழைபெறும் இலையுதிர் காடுகளால் வேகி, ஏகிசா, மத்தி, பண்டாரு, கிட்டெகி போன்ற மரவகைகள் காணப்படும். நம் மாநிலத்தில் இது போன்ற காடுகள் ஸ்ரீகாகுளம், விசாகப்பட்டினம் மற்றும் கிழக்கு கோதாவரி மாவட்டம் பாதுகாக்கப்பட்ட மலைப்



படம் 5.3: கோடைக்காலத்தில் தேக்கு மரக்காடு

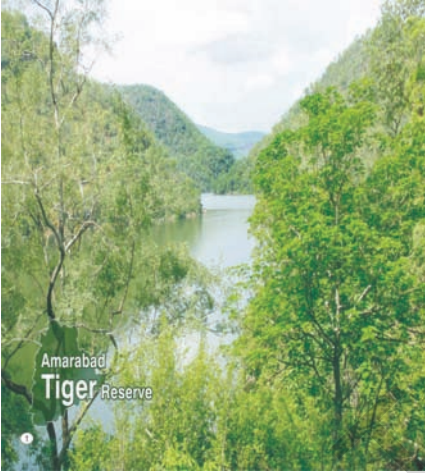

படம் 5.3: (ஆ) புலிகள் காப்பகாடுபின்னர் பின்னோக்கி சென்று விடுகின்றன. அமராபாத்

பகுதிகளில் காணலாம்.

குறைவான மழைப் பொழிவு உடைய இலையுதிர் காடுகளில் மத்தி, தேக்கு, வெலகா, ஏகிசா, எப்பி, சிகிரு, பில்லு, வேப்பமரம், திரிசேனா, பூருகா மற்றும் மோதுகா போன்ற மரவகைகள் காணப்படும். இவ்வகை காடுகள் நம் மாநிலத்தில் பரவலாக காணப்படுகின்றன. இவை அதிலாபாத், வரங்கல், கம்மம், நிஜாமாபாத் மற்றும் கரீம்நகர் மாவட்டங்களில் காணப்படுகின்றன.

3. முள் காடுகள் : இவ்வகை காடுகள்



படம் 5.4: முட்டூர் காடுகள்

மிகக் குறைந்த மழை மற்றும் அதிக வெப்பநிலை கொண்ட வறண்ட பகுதிகளில் வளர்கின்றன. **பாபுல், புலுசுரேகா, சந்தனம், வேப்பமரம்** போன்ற மரங்களை இது கொண்டிருக்கும். இவ்வகை காடுகள் நல்கொண்டா மாவட்டங்களில் அமைந்துள்ளன. இம் மாவட்டங்களில் மிகவும் குறைவான மழைப்பொழிவு உள்ளது.

இம்மாவட்டங்களில் பாலைவனம் போன்ற சூழ்நிலைகள் உள்ளன என்பதை நீங்கள் நினைவுபடுத்திக் கொள்ளுங்கள். இவ்வகை மரங்களுக்கு மிகச்சிறிய இலைகளும், முட்களும் இருக்கும். தாவரத்தில் உள்ள நீர் ஆவியாகாமல் காக்கின்றன. இக்காடுகள் அடர்த்தியாக இருக்காது. அதிகமான காலியிடங்கள், மிக குறைந்த உயர தாவரங்கள், புதர்கள் கொண்டிருக்கும்.

4. கடலோர சதுப்புநிலக் காடுகள் : இவ்வகை காடுகள் கடலோரப்பகுதிகள், சதுப்பு நிலங்களிலும், கடல் அலைகளால் ஆதிக்கம் உடைய பகுதிகளிலும் அதிகமாக வளருகின்றன. கடலின் உப்புத் தண்ணீருக்கும், கடல் அலைகளுக்கும் தக்கவாறு அமைந்து வளருகின்றன. கடல் அலைகள் இப்பகுதிகளை ஒவ்வொரு நாளிலும் சிலமணிநேரங்கள் மூழ்கடித்து அதாவது, சிலமணி நேரங்கள் உப்பு நீராலும், சில மணி நேரங்கள் நீர் இல்லாமலும் இருக்கும்.

இக்காடுகள் அலையேற்றக் காடுகள் என்றழைக்கப்படுகின்றன. இச்சூழ்நிலைகளை தாக்குபிடித்துக்கொண்டு உயிர்வாழ்ந்திட, இக்காட்டு மரங்கள் தனித்தன்மை குணங்களை பெற்றுள்ளன.

இக்காடுகளில் உள்ள மரங்களில் உப்பு பொன்னா, பொத்து பொன்னா, உரடா, மடா, தெல்லா மடா, குண்டு மடா, கதிலி மற்றும் பெல்லா போன்றவை குறிப்பிடத்தக்க முக்கிய மர வகைகளாகும்.

● கடலோர பகுதியில் காணப்படும் சிறப்பு சூழ்நிலைகளுக்கு ஏற்றவாறு அலையேற்றக் காடுகள் எவ்வாறு தாக்குபிடித்து வளர்கின்றன என்பதை கண்டறியுங்கள்.

● நைஜீரியாவில் பூமத்திய ரேகை பகுதியில் உள்ள காடுகள் பற்றி நீங்கள் படித்தது நினைவில் இருக்கும். ஆந்திரப்பிரதேச காடுகளுக்கும், பூமத்திய ரேகை பகுதி காடுகளுக்கும் இடையே உள்ள முக்கிய வேறுபாடுகள் யாவை?

● ஆந்திரப்பிரதேச காடுகளின் பங்கீட்டை காட்டும் வரைபடம் அடுத்த பக்கத்தில் தரப்பட்டுள்ளது. அதை கவனமாய் பரிசீலனை செய்து, உங்கள் மாவட்டத்தில் காடுகள் உள்ளனவா?

இருந்தால், அவை எவ்வகையை சேர்ந்த காடுகள் என்பதை கண்டறியவும்.

தெலங்கானாவில் உள்ள காடுகள் :

நம் மாநிலத்தில் உள்ள சில முக்கியமான காடுகளைப் பற்றி நீங்கள் படித்தீர்கள். ஆனால் நம் காட்டுப்பரப்பு எவ்வளவு பெரியது? காடுகள் அதிகரித்து வருகின்றனவா? அல்லது குறைந்து வருகின்றனவா? என்பதை இப்போது தெரிந்து கொள்வோம்.

நம் மாநிலத்தில் 26,904 சதுர கி.மீ பரப்பளவில் காடுகள் இருப்பதாக அரசு அறிவித்துள்ளது. இது மாநிலத்தின் மொத்த பரப்பளவில் 24% அல்லது கால் பகுதி ஆகும்.

ஆனால், இப்பகுதி அனைத்தும் காடுகள் அல்ல. 16.74% பரப்பளவு மட்டும் மரங்களால் நிறைந்த காட்டுப்பகுதியாக உள்ளன. மீதமுள்ள 7% பகுதி உண்மையில் மிக குறைந்த மரங்கள் மற்றும் திறந்த வெளி மைதானங்களாக உள்ளன. தற்போதுள்ள காட்டுப்பரப்பும் மரங்களை வெட்டுதல், ஆக்கிரமித்தல், சுரங்கம் தோண்டுதல் போன்றவற்றால் தேய்ந்து வருகிறது. நம் மாநிலத்தில் ஒரு வருடத்திற்கு நூறு சதுர கிலோ மீட்டர்கள் பரப்பளவு காடுகள் இழப்பு ஏற்பட்டு வருகிறது.

இந்நிலை சரியானதா? இது குறித்து வகுப்பறையில் கலந்துரையாடுங்கள்.

தெலங்கானாவில் பசுமை முறை:

தெலங்கானா அரசின் முன் முயற்சியால் 2015ல் ஏற்படுத்தப்பட்ட பசுமை திட்டத்தால் நான்கு வருடத்தில் 230 கோடி செடிகளை வளர்க்க உறுதி மேற்கொண்டது. இத்திட்டத்தின்படி திறந்த வெளிப்பகுதி, மக்கள் வசிக்கும் பகுதி, சாலையின் இருபுறங்கள், ஏரிக்கரைகள், பொது இடங்கள், பள்ளிகள், கல்லூரிகள், பல்கலைக் கழகங்கள், மருத்துவமனைகள் மற்றும் அரசு அலுவலகங்களில் செடிகள் நடப்பட்டன.

இவ்வாறு அதிக மரங்களை நடுவதால் மழை மற்றும் நீர் நிலைகளின் வளமாக இருக்கும். இது மண்ணரிப்பையும் தடுக்க வல்லது. இவ்வாறு நாம் இயற்கையை காத்தால், இயற்கை நம்மை காக்கும். மாநில அரசு இயற்கையை காக்க அதிக அக்கறையை மேற்கொள்கிறது. சுற்றுப்புற மாசை தடுக்கிறது.

● காடுகளின் பரப்பு அதிகரித்தால் எவ்வகை காலநிலை ஏற்படும்?

● மரங்களை வளர்க்க சில ஆலோசனைகளை வழங்கவும்.

பழங்குடி மக்களும், காடுகளும் :

நம் நாட்டில் காடுகளை பயன்படுத்திக்கொண்டு அங்கேயே வாழும் மனிதர்கள் பழங்குடி இன மலைவாழ் மக்கள், எனப்படுவர். இவர்கள் இல்லாத காடுகளை கற்பனை செய்ய முடியாது. நம் மாநிலத்தில் உள்ள மிகவும் ஏழை மக்கள் வாழ்க்கையை நடத்திட காடுகள் முக்கியமான வளங்களை தருகின்றன. காடுகளில் இருந்து மக்கள் சேகரிக்கும் பொருட்களின் பட்டியலை நீங்கள் தயாரித்து இருப்பீர்கள். ஆனால், மக்கள் காடுகளில் சேகரிக்கும் பொருட்களின் பட்டியல் மிகவும் பெரியது. அதில் அறுபது பொருட்களுக்கும் மேல் இருக்கின்றன.

வாழ்க்கைக்கு காடுகளை சார்ந்து உள்ள மக்களில், பழங்குடி இன மலைவாழ் மக்கள் மிகவும் முக்கியமானவர்கள். இவர்கள் பல்லாயிரம் ஆண்டுகளாக, காடுகளில் வாழ்ந்து வருகின்றனர். காடுகளை பாதுகாத்து கொண்டு, அவற்றை தங்கள் வாழ்க்கையை ஆதாரமாக பயன்படுத்தி வருகின்றனர். இம் மக்கள் குறித்து சென்ற வகுப்பில் படித்தீர்கள்.

இக்காலத்திலும், தெலங்கானாவில் உள்ள காடுகளில், 60% காடுகள் பழங்குடி இன மலைவாழ் மக்கள் வாழும் பகுதிகளாக உள்ளன. அதைப் போலவே, பழங்குடி இன மலைவாழ் மக்களில் 60% பேர் காடுகளில் வாழ்கின்றனர். இம் மக்கள் காடுகளை எவ்வாறு பயன்படுத்திக் கொள்கின்றனர்? கூனவரம் மலைப் பகுதிகளில் வாழும் கொண்டா ரெட்டிகள், காடுகளில் போடு எனும் மாற்று விவசாயம் செய்யவும், காட்டு உணவுப் பொருட்களை சேகரிக்கவும், (பழங்கள் மற்றும் கிழங்குகள் போன்றவை) விற்பனை செய்வதற்கு பீடி இலைகள், மூலிகைகள், மூங்கில், புளி போன்றவற்றை சேகரிக்கவும்

காடுகள் தெலங்காணா

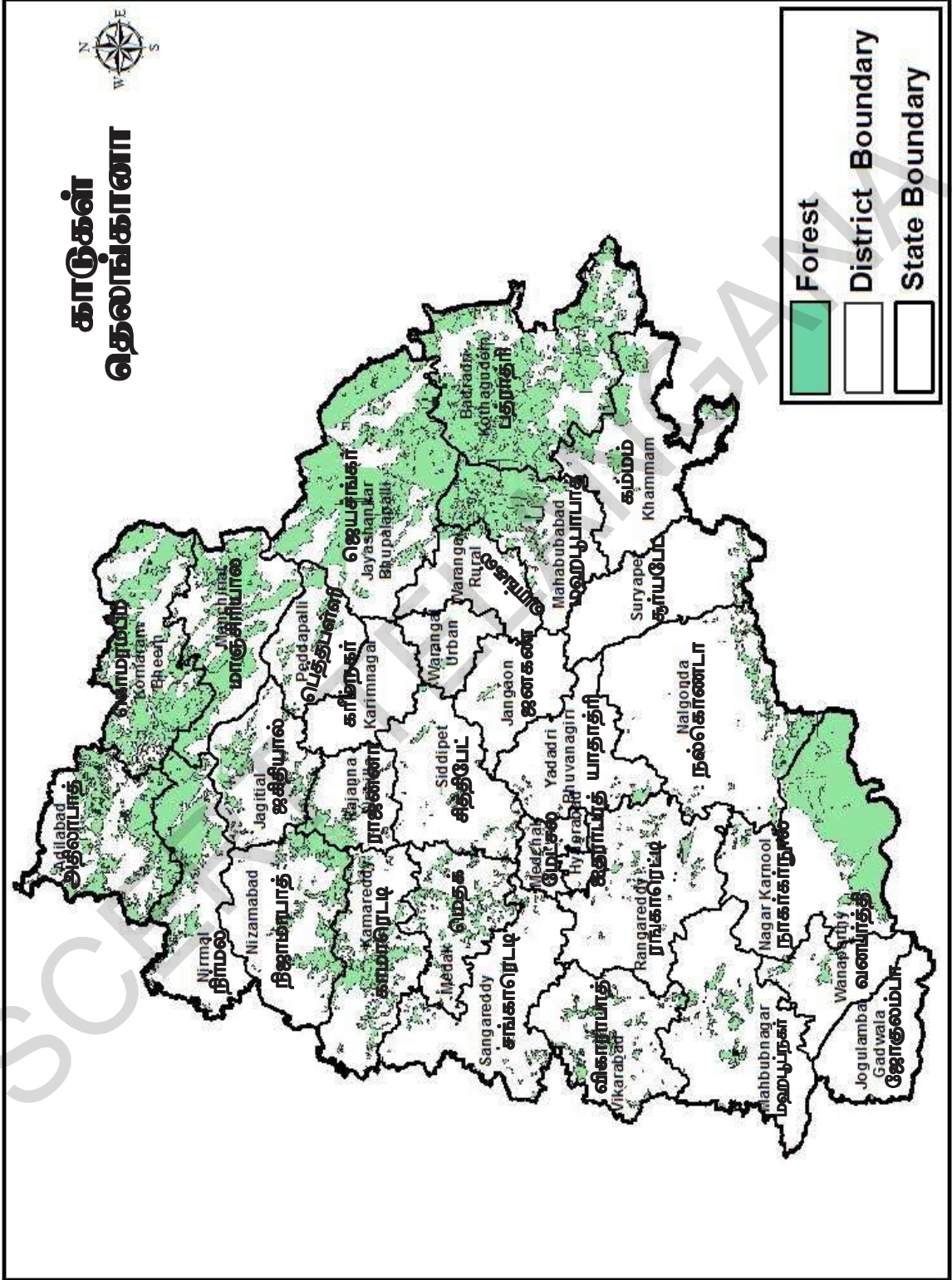

பயன்படுத்திக் கொள்கின்றனர்.

சமவெளிப் பகுதிகளில் உள்ள கிராம மக்களுக்கு நிலங்கள் தனி மனித சொத்தாகும். ஆனால், பழங்குடி இன மலைவாழ் மக்களுக்கு நிலத்தின் மீது சொத்துரிமை கிடையாது. பழங்குடி இன மக்கள் தங்கள் கிராமத் தலைவரின் அனுமதியோடு காட்டுப்பகுதியை பயன்படுத்திக் கொள்கின்றனர். ஒவ்வொரு குடும்பத்திற்கும் ஓரளவு நிலத்தின் மீது பாரம்பரிய உரிமை உண்டு. ஆண்டுக்கு ஒரு முறை இடம் பெயர்ந்தும் சாகுபடி செய்வர். மக்கள் செய்யும் விவசாய முறைக்கு போடு விவசாயம் என்று பெயர். இதன்படி இவர்கள் சாகுபடி நிலத்தின் இடம் மாறிக்கொண்டே இருக்கும். எனவே, நிலத்தின் மீது குறிப்பிட்ட நிலையான சொத்துரிமை காட்டும் பத்திரங்கள் இவர்களிடம் இருக்காது. அது மட்டுமின்றி, மக்கள்த் தொகை பெருகும் போதும், புதிய குடும்பங்கள் ஏற்படும் போதும், புதிதாக கூடுதல் காட்டுப்பரப்பை வெட்டி, சாகுபடி செய்து கொள்ள கிராமத் தலைவர்கள் அனுமதி அளிப்பர். ஆங்கிலேயர் ஆட்சிக்கு முன்பு, பழங்குடியினர் காடுகளை தங்களுடையதாக போற்றி காத்தனர். அவர்களுக்கு காடுகள் புனிதத் தலங்களாகும். காட்டிற்கும், காட்டிலுள்ள விலங்குகளுக்கும் தீங்கு ஏற்படாத வண்ணம் காடுகளை பயன்படுத்தினர். விலங்குகளை வேட்டையாடும் போதும், போடு விவசாயத்திற்காக காட்டை வெட்டும் போதும், அவை மீண்டும் வளரும் படி பார்த்துக் கொண்டனர். விவசாயக் குடும்பங்கள் நிலங்களை போற்றி காப்பது போல், பழங்குடி இன மலைவாழ் மக்கள் காடுகளை பாதுகாத்து கொண்டே தங்கள் தேவைக்காக பயன்படுத்திக் கொண்டனர்.

- காடுகளை பயன்படுத்திக்கொண்டே அவற்றை பாதுகாப்பது சாத்தியமாகுமா? காடுகளின் மரங்களை வெட்டி, சந்தையில் விற்று பணம் சம்பாதிக்கலாம் என்று யாராவது ஆசை வார்த்தைகள் சொல்லியிருந்தால் அவர்கள் என்ன செய்திருப்பார்கள்?

நம் நாட்டில் 200 ஆண்டுகளாக, ஆங்கிலேயர் ஆட்சி நடந்த காலத்தில், பழங்குடி இன மலைவாழ் மக்கள் படிப்படியாக காடுகளின் மீது அவர்களுக்கு இருந்த அதிகாரத்தையும், உரிமைகளையும் இழந்தனர். அப்போதிருந்தே, காடுகளின் பரப்பு விரைவாக மறையத் தொடங்கியது. இது இரண்டு வழிகளில் ஏற்பட்டது. முதலாவதாக, ரயில் பாதைகள் அமைத்திட, கப்பல்கள் கட்ட, தொழிற்சாலைகள் மற்றும் வீடுகள் கட்ட, மரச்சாமான் தயாரிக்க மரக்கட்டைகளின் தேவை அதிகரித்தது.

அதைப்போலவே, காசியத் தொழிற்சாலை போன்ற பல்வேறு தொழிற்சாலைகளுக்கு அதிக அளவில் மரக்கூழ் தேவைப்படுகிறது. இது குறித்து நீங்கள் ஏழாம் வகுப்பில் படித்திருக்கிறீர்கள். இப்படிப்பட்ட தேவைகளால், பெருமளவு காட்டு மரங்களை வெட்டி சாய்த்து, அவற்றின் மரக்கட்டைகளை விற்றனர். பல்வேறு பகுதிகளில் தேயிலை, காப்பி, ரப்பர் தோட்டங்களை வளர்க்கவும், அதன் பிறகு விரைவாக வளரும் தைலம் அல்லது மூங்கில் மரங்களை வளர்க்கவும், காடுகள் வெட்டி சாய்க்கப்பட்டு பயன்படுத்தப்பட்டன. இவ்வாறாக, காடுகளின் பரப்பளவு அதிகமான அளவு குறைந்துவிட்டது.

- தைல மரங்கள், தேயிலை தோட்டங்கள் மற்றும் காடு போன்றவற்றிற்கு இடையே ஏதாவது வேறுபாடுகள் உள்ளதா? இது குறித்து வகுப்பறையில் கலந்துரையாடுங்கள்.

இரண்டாவதாக, ஆங்கிலேய அரசாங்கம் தனக்கு அதிக பயன்தரும் வகையில், காடுகளின் மரங்களை வெட்டுவதை கட்டுப்படுத்த விரும்பியது. மீதியிருந்த காடுகளை பாதுகாக்க எண்ணியது. 1864 மற்றும் 1878 ஆம் ஆண்டுகளில் சட்டங்கள் இயற்றி, வனத்துறையை ஏற்பாடு செய்தது. காடுகளை கட்டுப்படுத்தும் அதிகாரத்தை வனத்துறைக்கு அளித்தது. நிஜாம் அரசாங்கமும், தன் கட்டுப்பாட்டில் இருந்த பகுதிகளுக்கு வனப் பாதுகாப்பு சட்டங்களை இயற்றியது. காடுகளை பாதுகாக்கப்பட்ட காடுகள் என்றும், ஒதுக்கப்பட்ட காடுகள் என்றும் வகைப்படுத்தினர். இதனால் பழங்குடி மக்களுக்கும், காடுகளை சார்ந்து வாழ்வோருக்கும், மரபுரீதியாக இருந்து வந்த உரிமைகள் அனுமதிக்கப்படவில்லை. ஒதுக்கப்பட்ட காட்டுப்பகுதிக்குள் செல்ல எந்த ஒரு நபருக்கும் அனுமதி இல்லை. பாதுகாக்கப்பட்ட காடுகளை மக்கள் பயன்படுத்திக் கொள்ளலாம். தலைச்சமை அளவிற்கு விறகையும், சொந்த

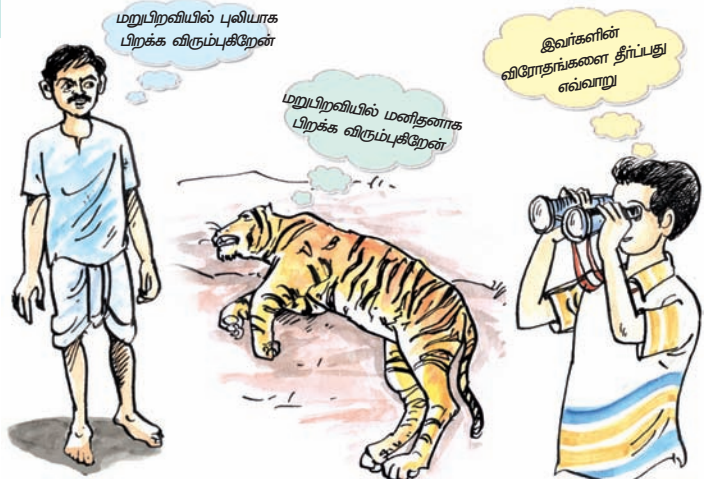

உபயோகித்திற்காக காட்டு உற்பத்தி பொருட்களையும், எடுத்துச் செல்லலாம். அவர்களுடைய கால்நடைகளை மேய்த்துக் கொள்ளலாம். ஆயினும் இவ்வகையான காடுகளில் மரங்களை வெட்டவும், கால்நடைகளை மேய்க்கவும் கட்டுப்பாடுகள் இருந்தன. வனத்துறை குறிப்பிட்ட எல்லைப் பகுதியை தாண்டி கால்நடைகளை மேய்த்தல் கூடாது.

ஆனால், அதிகமான மக்கள் காடுகளில் வாழ்ந்தனர் என்றும், காடுகளை சார்ந்து வாழ்ந்தனர் என்றும் நமக்குத் தெரியும். அச்சமயத்தில் அரசாங்கம் அம்மக்களை குறித்து அக்கறை எடுத்துக் கொள்ளவில்லை. காட்டுப்பகுதிகள் என்று நிர்ணயிக்கும் போது, பழங்குடி மக்கள் பயன்படுத்தி வந்த காட்டுப் பகுதிகளை அரசாங்க காடுகளாக அறிவித்தது. சமவெளி பகுதிகளில் வாழும் கிராம மக்களை போல் இல்லாமல், மலைவாழ் மக்கள் நிலப்பட்டாக்கள் மற்றும் பதிவேடுகள் இன்றி சாகுபடி செய்து வந்ததால் அந்நிலை ஏற்பட்டது. தெலங்கானாவின் வடக்கு மாவட்டங்களில் கோண்ட் இன பழங்குடி மக்கள் நிலையான விவசாயத்தை செய்து வந்தனர். கொல்லாம் இன மக்கள் மலைச்சரிவுகளில் பொடு விவசாயம் செய்து வந்தனர். நிலையான விவசாயம் செய்து வந்த கோண்ட் இன மக்களும் சில நிலப்பகுதிகளில் இரண்டு ஆண்டுகளுக்கு ஒருமுறை தரிசாக மாறிய நிலப்பகுதிகளை விட்டு, இடம் மாற்றி விவசாயம் செய்து வந்தனர். ஒதுக்கப்பட்ட காடுகள் என்று நிர்ணயிக்கும் போது இவற்றை ஆங்கிலேய அரசாங்கம் பரிசீலிக்கவில்லை. அரசாங்கத்தின் ஒரு உத்தரவு பழங்குடி இன மலைவாழ் மக்களின் உரிமைகளை பறித்து விட்டது. அவர்களை கட்டாயப்படுத்தி காடுகளில் இருந்து வெளியேற்ற தொடங்கினர்.

அரசாங்கத்தின் நடவடிக்கையால் பழங்குடிமக்கள், தங்கள் சொந்தமான பகுதிகளிலேயே வசிக்கும் வீடில்லாதவர்களாக மாறிவிட்டனர். இது மட்டுமின்றி, அப்போதைய அரசாங்கம் இதர பகுதிகளின் ஜமீன்தார்களுக்கும், விவசாயிகளுக்கும், இக்காட்டு நிலப்பரப்புகளை விவசாயத்திற்கு கொடுத்து வருவாய் ஈட்டுவதற்கு மிகவும் ஆவலுடன் காத்திருந்தது. அவ்வாறு செய்வதால், அப்பகுதிகளில் அவர்கள் குடியேறி, விவசாயம் செய்து அரசாங்கத்திற்கு நிலவரி கட்டுவர் என்று திட்டமிட்டது.

இப்பகுதிகளில் இருந்து வெளியேற்றப்பட்ட பழங்குடி மக்கள், நிலசுவாந்தார்களிடம் கூலியாட்களாக வேலை செய்ய வேண்டியிருந்தது. அத்துடன் பழங்குடி இன மக்கள் விவசாயம் செய்து கொள்ள அனுமதிக்கப்பட்ட நிலப் பகுதிகளுக்கு அதிக

நிலவரி வசூலிக்கப்பட்டது. இவ்வரிப்பணத்தை செலுத்த அவர்கள் அடிக்கடி வட்டி வியாபாரிகளிடம் கடன் வாங்க வேண்டியிருந்தது. இறுதியில் தங்கள் நிலங்களை அவ்வட்டி வியாபாரிகளுக்கே விற்க வேண்டியிருந்தது. அவ்வாறாக, தங்களுக்கு இருந்த சிறிதளவு நிலங்களையும் பெரும்பாலானோர் இழந்தனர்.

அக்காலத்தில் அமைக்கப்பட்ட வனத்துறைக்கு, காடுகளை பாதுகாத்தல், புதிய செடிகளை நடுதல், காடுகளை பயன்படுத்துதல், அதாவது நன்கு வளர்ந்த மரங்களை வெட்டி, அவற்றை விற்பதன் மூலம் அரசாங்கத்திற்கு வருவாய் கிடைக்குமாறு செய்தல் போன்ற கடமைகளை இருந்தன. தொலைதூர பகுதிகளைச் சேர்ந்த, செல்வந்த குடும்பங்களை சேர்ந்தவர்களே பொதுவாக வனத்துறை அதிகாரிகளாக இருந்தனர். பழங்குடி இன மலைவாழ் மக்களுக்கு அறியாமை அதிகம் என்றும், ஆபத்தான மக்கள் என்றும் கருதினர். அவர்கள் மீது அனுதாபம் கொண்டிருக்கவில்லை. எந்தவித உதவியின்றி இருந்த அம்மக்களை வனத்துறை அதிகாரிகள் மோசடி செய்து, கொள்ளையடித்தனர். தொடர்ந்து துன்புறுத்தி வந்தனர். 1920களில் காடுகளின் பாதுகாப்பு என்ற பெயரில் பழங்குடி இன மலைவாழ் மக்கள் பெருமளவில் வெளியேற்றப்பட்டனர். இச் செயல் 1940 வரை தொடர்ந்து நடந்தது. இதனால் மலைவாழ் இன மக்கள் பாதுகாப்பற்ற நிலையை அனுபவித்தனர்.

இச்செயலை பழங்குடி இன மலைவாழ் மக்கள் துவக்கத்தில் இருந்தே எதிர்த்து போராடினர். வடகிழக்கு பகுதியில் இருந்த பழங்குடி மக்கள் அரசாங்கத்திடம் இருந்து சிறிதளவு பாதுகாப்பை பெற்றனர்.

- கடந்த 200 வருடங்களாக காடுகள் குறைந்து கொண்டே வருவதன் காரணங்களை பட்டியலிடுக. பொடு விவசாய முறையும் இதற்குக் காரணமா? உங்களுடைய கருத்துக்களை கூறுங்கள்.
- காடுகளை பழங்குடி இன மலைவாழ் மக்கள் பாதுகாப்பதற்கும், வனத்துறை அதிகாரிகள் பாதுகாப்பதற்கும் இடையே உள்ள வேறுபாடுகள் யாவை?
- அரசாங்கத்தால் விதிக்கப்பட்ட நிலவரியை பழங்குடி இன மலைவாழ் மக்களால் ஏன் செலுத்த முடியவில்லை என்று நீங்கள் கருதுகிறீர்கள்?

இந்தியா சுதந்திரம் அடைந்தபோது, காடுகளில் வசிக்கும் பழங்குடி மலைவாழ் மக்களை அவர்களின் பாரம்பரிய வாழ்க்கை வாழ்ந்திட விட்டுவிட வேண்டுமா அல்லது நிலையான விவசாயம் நவீனக் கல்வி, தொழிற்சாலைகளில் வேலை செய்துமாறு ஊக்குவிக்க வேண்டுமா என்பதை குறித்து நம் தேசிய தலைவர்கள் தீவிரமாக விவாதித்தனர்.

- எந்த முறையை பின்பற்றி இருந்தால், மேன்மையாக இருந்திருக்கும் என்பது குறித்து வகுப்பறையில் விவாதிப்புகள்.

1988-90 ஆண்டுகளில் உருவான மாற்றங்கள் :

காடுகளில் வசிக்கும் பழங்குடி இன மலைவாழ் மக்களுக்கு எந்த விதமான உரிமைகளையும் தராமல், அவர்களின் வாழ்க்கை மேம்படாது என்றும், காடுகளின் பாதுகாப்பு அவர்களுடைய பங்கெடுப்பு இல்லாமல் சாத்தியமாகாது என்றும் 1988ஆம் ஆண்டில் அரசாங்கம் உணர்ந்தது. காடுகளை பாதுகாத்தல், காடுகள் வளர்ப்பு, மேம்பாடு போன்றவற்றில் பழங்குடி மலைவாழ் மக்களை ஆர்வத்துடன் பங்கேற்க செய்வதும், காடுகளிலும், காடுகளைச் சுற்றி வாழும் மக்களுக்கும் லாபகரமான வேலை வாய்ப்பு வழங்குவதும், முக்கிய கடமைகள் என்று 1988ஆம் ஆண்டு தேசிய காட்டு கொள்கை உணர்ந்து, அதன்படி அறிவித்தது.

காடுகளை பாதுகாப்பதிலும், காடுகள் அழிக்கப்பட்ட நிலப்பகுதிகளில் காடுகளை வளர்ப்பதிலும், காடுகளுக்கு அருகில் வாழும் கிராம மக்களின் குழுக்களை ஈடுபடுத்தி அரசாங்கம் முன்வந்து செயல்பட்டது.

காட்டு உற்பத்திகளை பயன்படுத்திக் கொள்ளும் உரிமைகளை கிராமக் குழுக்களுக்கு அளித்து அவர்களின் கிராம தேவைகளை பூர்த்தி செய்து கொள்ள வழி வகுத்தது. காட்டு வளர்ப்பு திட்டங்களில் ஊக்கத்துடன் பங்கெடுத்துக் கொள்ளும் உரிமைகளையும் அளித்தது. இதன் மூலம் அழிக்கப்பட்ட காட்டுப் பகுதிகளில் மீண்டும் காடுகளை வளர்த்தல் மற்றும் மேம்பாட்டில் கிராம மற்றும் காட்டில் வசிக்கும் மக்களுக்கும், வனத்துறைக்கும் இடையே ஆக்கபூர்வமான ஒத்துழைப்புக்கு வழிவகுத்தது. இவ்விதமாக, 1988ல் நடைமுறையில் வந்த புதிய தேசிய காட்டுக் கொள்கை, காட்டு இணை மேலாண்மை முறைக்கு வகுத்தது. இதன்படி வனத்துறையும், உள்ளூர் மக்கள் சமூகங்களும் கூட்டாக சேர்ந்து மரக்கன்றுகளை நடுவர். அழிவிற்கு உள்ளான காட்டுப் பகுதிகளில் மீண்டும் புதுக் காடுகளை வளர்த்தீடுவர். இக் காடுகளில் இருந்து சிறு அளவிலான காட்டு உற்பத்திகள் மற்றும் புல் போன்றவற்றை பயன்படுத்திக் கொள்ளும் உரிமை அம்மக்களுக்கு தரப்பட்டுள்ளது.

நம் தெலங்கானாவில் இத்திட்டத்திற்கு

சமூகக் காடுகள் மேலாண்மைத் திட்டம் என்று பெயரிடப்பட்டது. இத்திட்டம் வனத்துறையையும் உள்ளூர் சமூகங்களையும் ஒருங்கிணைந்து செயல்பட வைத்தது. பழங்குடி மலைவாழ் மக்கள் கடைபிடித்து வந்த பொது என்னும் விவசாய முறையை கைவிடுமாறு கட்டுப்பாடு விதித்தது. இதனால் விவசாயத்திற்காக காடுகள் அழிக்கப்படுவது கட்டுப்படுத்தப்பட்டது. இதே சமயத்தில், நாட்டில் பல்வேறு பகுதிகளில் வன விலங்குகளை பாதுகாக்கும் நோக்கத்துடன் பல்வேறு புலிகளின் பாதுகாப்பு மற்றும் சரணாலயங்கள் அமைக்கப்பட்டன. அவை அமைக்கப்பட்ட காட்டுப்பகுதிகளில் வாழ்ந்து வந்த மக்கள் வெளியேற்றப்பட்டனர். எடுத்துக்காட்டாக ஸ்ரீசைலம் என்னும் இடத்தில் ஒரு புலிகள் சரணாலயம் அமைக்கப்பட்டது. அக்காட்டுப்பகுதியில் பல நூற்றாண்டுகளாக பரம்பரையாக வாழ்ந்து வந்த செஞ்சு இனப் பழங்குடி மக்கள் வெளியேற்றப்பட்டனர். அவர்களுக்கு வேறு காடுகளில் போதுமான மாற்று இருப்பிட வசதிகள் செய்துத் தரப்படவில்லை.

- சமூகக் காடுகள் மேலாண்மை முறை மற்றும் சமூகக் காடுகள் வளர்ப்புத் திட்டம் போன்றவற்றில் உங்களுடைய மூத்தவர்களின் அனுபவங்களை கேட்டறிந்துக் கொள்ளுங்கள்.
- மலைவாழ் மக்களின் மேம்பாட்டிற்கு காடுகள் முக்கியமானது அல்ல, என்று அரசாங்கம் ஏன் கருதுகிறது?

காட்டு உரிமைகள் சட்டம், 2006

பழங்குடி மலைவாழ் மக்கள் அரசாங்கம் செய்த மாற்றங்களுக்கு எதிர்ப்பு தெரிவித்து வந்தனர். இம்மக்கள் சார்பாக சில தன்னார்வ தொண்டு நிறுவனங்கள், தேசிய அளவில் பிரச்சார இயக்கத்தை நடத்தின. நீண்ட சர்ச்சைக்கு பிறகு 2006ஆம் ஆண்டு பாராளுமன்றம் காட்டு உரிமைகள் சட்டத்தை அங்கீகரித்தது. காடுகளில் வாழுகின்ற பழங்குடி மலைவாழ் மக்களுக்கு மரபுரிமைப்படி கிடைக்க வேண்டிய உரிமைகளை கடந்த இருநூறு ஆண்டுகளாக மறுக்கப்பட்டுள்ளது என்பதையும், தீவிரமான அநீதி இழைக்கப்பட்டது என்பதையும் முதன் முறையாக பாராளுமன்றம் அங்கீகரித்தது. பழங்குடி மலைவாழ் மக்களின் உரிமைகளை மீண்டும் வழங்காமல், காட்டு பரப்புகளை பாதுகாப்பது, முடியாத செயல் என்றும் அங்கீகரித்தது.

இப்புது சட்டத்தை இயற்றுவதற்கு மூன்று முக்கிய காரணங்களை அரசு அறிவித்தது.

- காடுகளை பாதுகாப்பது மட்டுமின்றி, அங்கு வாழும் மக்களுக்கு வாழ்க்கைக்கு ஆதாரமான தொழில் செய்யவும், உணவு பாதுகாப்பு கிடைக்குமாறு செய்வதும் முதலாவது காரணம் ஆகும்.

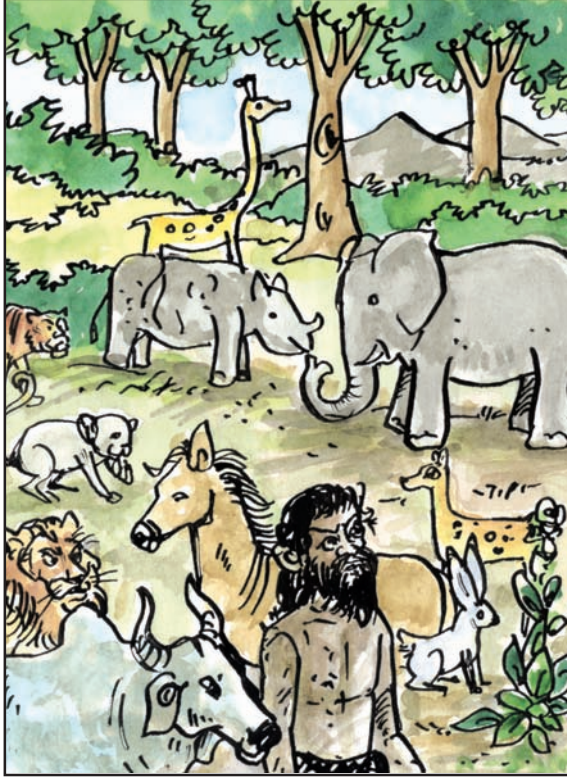

ஒரு காலத்தில் மனிதர்கள் எங்கள் மத்தியில் வாழ்ந்து வந்தார்கள்

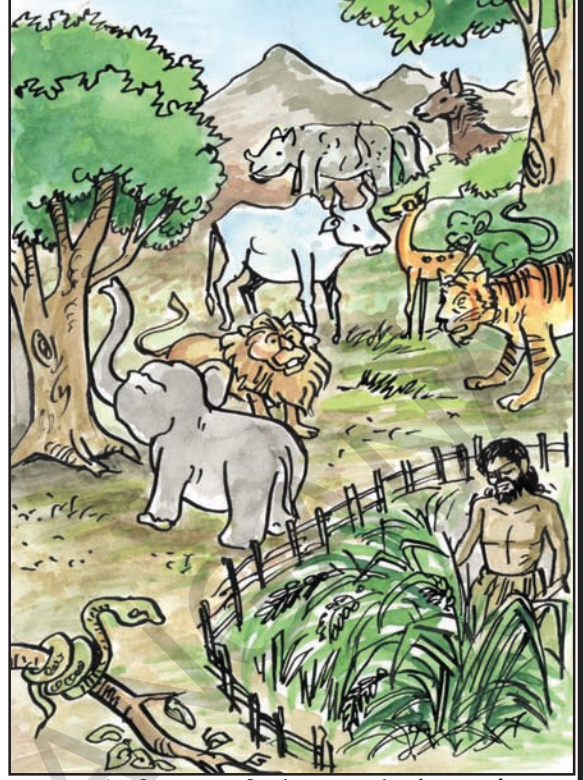

அதன் பிறகு வேலிகள் அமைத்துக் கொண்டு எங்களை வெளியே வைக்கத் தொடங்கினார்



அவர்கள் மேலும் அதிக எண்ணிக்கையில் கிராமங்கள் மற்றும் நகரங்களை அமைத்தனர். காடுகள் இல்லாத அளவிற்கு மரங்களை வெட்டி சாய்த்தனர். இன்னமும் ஒதுக்கப்பட்ட காடுகள் என்கின்றனர்.



மனிதர்களிடம் இருந்து விலங்குகளுக்கு பாதுகாப்பு உள்ளது என நீங்கள் நினைக்கிறீர்களா? ஏதாவதொரு பாதுகாக்கப்பட்ட காடு குறித்து நீங்கள் கேள்விப்பட்டிருக்கிறீர்களா?

- காடுகளை நிலைத்திருக்க செய்வதிலும், பாதுகாப்பு அளிப்பதிலும் மிக முக்கியபங்கு வகிப்பவர்கள் காட்டுவாசிகள். பல தலைமுறைகளாக அவர்கள் சாகுபடி செய்யும் நிலங்கள் மீதும் அவர்களுக்குள்ள உரிமைகள் ஆங்கிலேயர் ஆட்சிகாலத்திலும் சுதந்திரம் அடைந்த பிறகும், அங்கீகரிக்கப்படாததால் அநீதி இழைக்கப்பட்டது. எனவே, அவர்களுக்கு உரிய நில உரிமைகளை வழங்குதல் இரண்டாவது காரணமாகும்.

அரசாங்கம் மேற்கொண்ட மேம்பாட்டு பணிகளான அணைக்கட்டுகள் கட்டுதல், புலிகள் பாதுகாப்பு மையங்கள் போன்றவற்றால் இருப்பிடங்களை இழந்தவர்கள், மற்றும் காட்டுவாசிகளின் நில உரிமைகள், காடுகளுக்குள் செல்லும் உரிமைகள் குறித்தும் நீண்டகாலமாக தொடரும் பாதுகாப்பின்மையை தீர்த்து வைக்கப்பட வேண்டும் என்பது மூன்றாவது காரணம் ஆகும்.

இச்சட்டத்தின் மூலம் காடுகளில் வாழும் மக்களும், பரம்பரையாக காட்டுப் பொருட்கள் மீது ஆதாரப்பட்டு வாழ்பவர்களும், காடுகளின் மீது முன்பிருந்த உரிமைகளை மீண்டும் பெற வழி வகுத்தது. சாகுபடி செய்து வந்த நிலங்களுக்கு பட்டாக்கள் பெற்றனர். இச்சட்டத்தை முறைப்படி நடைமுறைப்படுத்தினால் தலைமுறை

தலைமுறைகளாக இழைக்கப்படும் அநீதிகளை ஓரளவு சரிசெய்திட முடியும்.

- கடந்த 200 ஆண்டுகளாக காடுகளில் வசிக்கும் மக்களுக்கு இழைக்கப்பட்ட அநீதியை இப்புது சட்டம் எந்த அளவு சரிசெய்யும் என்று நீங்கள் கருதுகிறீர்கள்?

வனங்களின் பாதுகாப்பிற்காக பணிபுரிந்து வரும் பலரும் இச்சட்டத்தை குறித்து அச்சத்தை வெளிப்படுத்துகின்றனர். இவர்கள் கருத்துப்படி, இச்சட்டத்தினால் தலைமுறை தலைமுறைகளாக காடுகளில் வாழும் மக்களின் குடும்ப தேவைகளுக்கும், இதர வணிக தேவைகளுக்கும், காடுகள் வெட்டப்பட்டு, அதிகளவு காட்டுப்பரப்பு அழியும் அபாயம் உள்ளது. இதற்கு மாறாக, வேறு சிலரின் கருத்துப்படி, பரம்பரையாக காடுகளில் வாழ்ந்து, அவற்றை காத்துவரும், மலைவாழ் மக்களையே முக்கியமான பாதுகாப்பாளர்களாக செய்வதன்மூலம் காடுகளை பாதுகாக்க முடியும் என்பதாகும்.

- இது குறித்து வகுப்பறையில் கலந்துரையாடுங்கள். காடுகளில் வாழும் பழங்குடி மக்களுக்கு இழைக்கப்பட்ட அநீதியை சரிசெய்ய இது சரியான வழியா? காடுகளை பாதுகாப்பதில் இச்சட்டம் எவ்வாறு பயன்படும்? இதைத்தவிர மேற்கொள்ள வேண்டிய நடவடிக்கைகள் யாவை?

உங்கள் ஆசிரியர்களின் உதவியுடன் கீழ்க்காணும் சட்டத்தின் அம்சங்களை புரிந்துகொள்ள முயற்சியுங்கள் :

1. காடுகளில் இருக்கும் மலைவாழ் மக்கள், இதர ஜாதியை சேர்ந்தவர்கள் ஆகியோர் சமூகமாக வாழ்ந்திட மற்றும் விவசாயம் செய்ய தேவையான உரிமையை இச்சட்டத்தின் மூலம் பெறமுடியும்.
2. நிஷ்தார் போன்ற சமூக வாழும் உரிமைகள் உள்ளன.
3. கிராம எல்லைக்குள் அல்லது வெளியே காட்டு உற்பத்திகளை சேகரிக்க, உபயோகித்திட, விற்றிட, அவற்றின் மீது சொத்துரிமை உள்ளது.
4. மீன் பிடித்தல், நீர் நிலைகளை பயன்படுத்திக் கொள்ளுதல், கால்நடை மேய்ச்சல் போன்றவற்றை சமூகத்தினர் பயன்படுத்திக் கொள்ளும் உரிமைகளை தருகிறது.
5. விவசாயத்தினை மேற்கொண்டோரின் முன்னவர்கள், மலைவாழ் மக்கள் ஆகியோர் குழுக்களாக வசித்திட, சமூக உரிமைகளை தருகிறது.
6. காட்டுப்பகுதிகளில் உள்ள நிலங்களின் மீது உள்ளூராட்சி மன்றங்கள் அல்லது மாநில அரசாங்கங்கள் அளித்த நில குத்தகையை பட்டாவாக மாற்றிக்கொள்ளும் உரிமையை தருகிறது.
7. காட்டு கிராமங்கள் மற்றும் மிகவும் பழமையான இருப்பிடங்களை வாழ்விடங்களாக மாற்றிக் கொள்ளும் உரிமையை தருகிறது.
8. காட்டின் கூட்டு வளங்களை பாதுகாத்தல், புதியதாக உருவாக்குதல், பராமரித்தல், என்னும் உரிமைகளை தருகிறது.
9. உரிய வேறுபாட்டை பயன்படுத்திக்கொள்ளும் உரிமை.

முக்கியச் சொற்கள்

1. காடு வளர்ப்பு
2. காடு அழிப்பு
3. காடுகள் மேலாண்மை
4. காட்டுஉரிமைகள் சட்டம்
5. காப்புக்காடுகள்

உனது கற்றலை மேம்படுத்துக

1. கீழ்காணும் வாக்கியங்களை நீங்கள் ஏற்றுக்கொள்கிறீர்களா? ஏற்பதற்கும் அல்லது மறுப்பதற்கும் உள்ள காரணங்களைக் கூறுங்கள்.(AS1)

* காடுகளை பாதுகாத்திட தனியார் சொத்து என்ற எண்ணம் முக்கியமானது.

* காடுகள் அனைத்தையும் மனிதர்கள் காப்பாற்ற வேண்டும்.

* கடந்த சில நூற்றாண்டுகளாக பூமியின் மீது வாழ்ந்து வரும் மக்கள் தங்கள் வாழ்க்கைக்காக காடுகளை சார்ந்திருப்பது குறைந்து வருகிறது.

2. கடந்த சில நூற்றாண்டுகளாக காடுகளை பயன்படுத்துவதில் ஏற்பட்ட முக்கியமான மாற்றங்களைக் காட்டும் பட்டியலை தயாரித்துக் காட்டுக. முந்தைய வகுப்புகளின் பாடப் புத்தகங்களை மீண்டும் படிக்க வேண்டிய அவசியம் ஏற்படலாம்.(AS3)

நிகழ்ச்சிகள்	மலைவாழ் மக்களின் வாழ்க்கையின் மீது தாக்கம்	காடுகளின் மீது தாக்கம்
விவசாயத்தின் தோற்றம்		
குடியேற்ற ஆட்சியாளர்களின் வருகை		
அரசாங்க விதிமுறைகள்		

3. மேற்கண்ட பாடத்தில் கொடுக்கப்பட்ட விவரங்களை ஆதாரமாகக் கொண்டு அல்லது காடுகளை குறித்து நீங்கள் தெரிந்து கொண்டவற்றை கொண்டு, நீங்கள் வசித்து வரும் பகுதிக்கு அருகிலுள்ள காட்டை கீழ்காணும் அம்சங்களில் விவரிப்பீர்கள்.(AS4)

மரங்களின் அடர்த்தி	காணப்படும் மரங்களின் வகைகள்	மரங்களின் சிறப்ப அம்சங்கள்

4. நீங்கள் நகர்ப்பகுதியில் வாழ்பவராக இருந்தால், உங்களை கட்டாயப்படுத்தி காட்டுப்பகுதியில் இருக்கச் செய்தால், உங்களுடைய வாழ்க்கை முறை எவ்வாறு இருக்கும் என்பதை கற்பனை செய்து எழுதுங்கள். (சாதகமான அம்சங்கள் மற்றும் இடையூறு தரும் அம்சங்களை சேர்த்து எழுதிட முயற்சி செய்யுங்கள்) அவற்றை குறித்து விவரிப்பீர்கள்.(AS5)

5. தெலங்கானா-காடுகள் வரைபடத்தை பரிசீலனை செய்து, எந்தெந்த மாவட்டங்களில் அதிக காட்டுப்பரப்பு உள்ளன என்பதை கண்டறியுங்கள்.(AS6)

6. ஒரு பள்ளிக்கூடத்தை சேர்ந்த சில மாணவர்கள், காட்டு விழா நிகழ்ச்சியில் கலந்து கொண்டு செடிகளை நடனார். இது குறித்து உன் கருத்து என்ன?(AS1)

7. பசுமை மாறாக் காடுகளுக்கும் இலையுதிர் காடுகளுக்கும் இடையே உள்ள வேற்றுமைகள் யாவை?(AS1)

8. பக்கம் 59ல் உள்ள படங்களை உற்றுநோக்கி உன் கருத்தினை எழுது.(AS2)

தாதுப் பொருட்களும் சுரங்கத் தொழிலும்

நம் வீடுகளிலுள்ள தாதுப் பொருட்கள் :

உங்களுடைய வீட்டுக்குள் சுற்றிலும் பாருங்கள். மண்ணால் செய்யப்பட்ட செங்கற்கள், சிமெண்டு, மணல் கலந்து சுவர்கள் கட்டியிருப்பார்கள். சுவர்களுக்கு வெள்ளை சுண்ணாம்பு அடித்திருப்பார்கள். வீட்டின் தரைக்கு கட்டிப் பா கற்களை அமர்த்தி இருப்பார்கள். தூண்கள் மற்றும் இடைத்தூண்கள் கட்ட கிரானைட் கற்களை பயன்படுத்தியிருப்பார்கள். இவற்றில் பெரும்பாலானவை, நமக்கு பூமியில் இருந்து கிடைக்கும் தாதுப்பொருட்களாகும். மண், மணல், சுண்ணாம்பு, கட்டிப் பா கற்கள் போன்றவையும் பூமியிலிருந்து கிடைக்கின்றன. நம் வீட்டுப் பொருட்கள் இரும்பு, செம்பு, ஈயம், குரோமியம், அலுமினியம் போன்றவற்றால் ஆனது. வெள்ளி மற்றும் தங்கத்தால் ஆன நகைகளை அணிந்திருப்பீர்கள். சுரங்கங்களில் இருந்து தோண்டி எடுக்கப்படும் தாதுக்களில் இருந்து உலோகங்களை பிரித்தெடுக்கின்றனர். நாம் பெட்ரோல், டீசல் மற்றும் மண்ணெண்ணெய் போன்றவற்றை பயன்படுத்துகிறோம். இவை கச்சா எண்ணெய் என்னும் தாதுப்பொருளில் இருந்து பிரித்தெடுக்கப்படுகின்றன. நிலக்கரி மற்றும் இயற்கை எரிவாயு போன்றவையும் தாதுப்பொருள்களே ஆகும். மேலும் குறிப்பிட்டு சொன்னால், கிணறுகள், ஆழ்துளை கிணறுகளில் இருந்தும் நாம் பெறும் தண்ணீரும் ஒரு தாதுப்பொருளே ஆகும். சுருங்கக் கூறினால், பூமிக்கு அடியில் இருந்து நாம் பெறும் எல்லா பொருட்களும் (தாவரங்கள் மற்றும் விலங்குகள் வடிவில் இல்லாதவை) தாதுப் பொருட்கள் எனப்படும்.

புதுப்பிக்கக் கூடிய மற்றும் புதுப்பிக்க முடியாத வளங்கள் :

சுற்றுச்சூழல் குறித்து ஆராயும் விஞ்ஞானிகள், வளங்களை இரண்டு வகைகளாக பிரித்துள்ளனர். புதுப்பிக்க கூடிய வளங்கள் மற்றும் புதுப்பிக்க முடியாத வளங்கள் என்று வகைப்படுத்தப்பட்டுள்ளன.

புதுப்பிக்க கூடிய வளங்கள் எனப்படுவவை பயன்படுத்திய பிறகும் மேன்மேலும் தொடர்ந்து உருவாக்க முடிந்த வளங்களாகும். நாம் ஒரு

மரத்தை வெட்டினால், மற்றொரு மரக்கன்றை நட்டு, சில வருடங்களில் மறுபடியும் மரக்கட்டைகளை பெறலாம். ஆனால், மலைக்குன்றுகளை குடைந்து, கிரானைட் கற்களை வெட்டியெடுத்து விற்பனை செய்த பிறகு, மற்றொரு கல்லை நட்டு மறுபடியும் மலைக்குன்றை பெற முடியுமா? அல்லது வேறு ஏதாவது முறையில் மறுபடியும் உருவாக்க முடியுமா? இவ்வளங்களை மறுபடியும் உருவாக்க முடியாது. எனவே, இவற்றை மறைந்து போகும் அல்லது புதுப்பிக்க முடியாத வளங்கள் என்பர். பெரும்பாலான வளங்கள் புதுப்பிக்க முடியாத வளங்களாக உள்ளன. இவற்றை தொடர்ந்து பயன்படுத்திக் கொண்டே வந்தால், குறிப்பிட்ட காலத்திற்கு பிறகு தீர்ந்து போய் மீதமிருக்காது. இனி அவற்றை பெற முடியாத நிலை உருவாகும். எடுத்துக்காட்டாக மிகுந்த ஆழமான தாதுச் சுரங்கங்களில் வரம்புக்கு உட்பட்ட அளவில் தங்கத் தாதுக்கள் உள்ளன. இந்தியாவில் இருந்த ஒரே ஒரு தங்கச் சுரங்கமான கோலார் தங்க வயல், தங்கத் தாதுக்கள் தீர்ந்து போனதால் மூடப்பட்டது. இதைப் போலவே நிலக்கரி, பெட்ரோல் சுரங்கங்களும் தீர்ந்து போகக் கூடியவை. பூமியில் இவற்றின் இருப்புகள் குறிப்பிட்ட வரம்பில் உள்ளன.

இவற்றை நாம் முழுவதுமாக பயன்படுத்தி விட்டால் வருங்கால சந்ததியினருக்கு கிடைக்காது. இவற்றை புதுப்பிக்க முடியாத வளங்கள் என்பர்.

- இரயில்கள் மற்றும் மோட்டார் வண்டிகளை இயக்க முடியாத உலகை உங்களால் கற்பனை செய்ய முடியுமா?
- புதுப்பிக்கக் கூடிய தாதுப்பொருள் ஒன்றைக் கூறுங்கள். அப்படிப்பட்டவற்றை அதிகரிக்க, நாம் எவ்வாறு உதவமுடியும் என்பதை கூற முடியுமா?
- நாம் தொடர்ந்து பயன்படுத்தினாலும் குறைந்து போகாத, நாம் எந்த முயற்சியும் செய்யாவிட்டாலும் தனக்கு தானே புதுப்பித்துக் கொள்ளும் எரிப்பொருள் தாதுக்கள் சிலவற்றைக் கூற முடியுமா?

- கீழே தரப்பட்டுள்ள இயற்கையாக கிடைக்கும் பொருட்களின் பெயர்களை படித்து, அவற்றை புதுப்பிக்கக் கூடிய வளங்கள் மற்றும் புதுப்பிக்க முடியாத வளங்கள் என்று வகைப்படுத்தி பட்டியல் தயாரியுங்கள். நிலக்கரி, கடல் நீர், மண், மணல், இரும்புத் தாது, வைரம், பெட்ரோலியம், காற்று, சலவைக்கல், கிணற்று நீர், சூரிய ஒளி.

புதுப்பிக்கக் கூடிய வளங்கள்	புதுப்பிக்க முடியாத வளங்கள்	தாதுக்கள்
1. மூங்கில்		×
2.	நிலக்கரி	✓
3.		
4.		

- கீழ்காணும் தாதுப்பொருட்களை உலோகத் தாதுக்கள், அலோகத் தாதுக்கள், சக்தியின் வளங்கள் என்று வகைப்படுத்த உங்களால் முடியுமா?

இரும்புத் தாது - பாக்ஸைட் (அலுமினியத் தாது), நிலக்கரி, செம்புத்தாது, சுண்ணாம்புக்கல், ஜிப்சம், மைக்கா, உப்பு, மணல், வைரக் கற்கள்.

உலோகங்கள்	அலோகங்கள்	எரிசக்தி வளங்கள்
1. இரும்புத்தாது		
2.		
3.		
4.		
5.		

சில முக்கியமான தாதுப் பொருட்கள் மற்றும் அவற்றின் பயன்கள் :

இரும்புத் தாது, மணல், பெட்ரோலியம், சுண்ணாம்புக் கல், நிலக்கரி போன்ற தாதுப் பொருட்களின் பயன்கள் குறித்து நீங்கள் ஏற்கனவே அறிந்திருப்பீர்கள். நவீன கால தொழிற்சாலைகளில் பல வகையான தாதுப் பொருட்கள் பயன்படுத்தப்படுகின்றன. எனவே, இந்த தாதுப்பொருட்கள் நம் வாழ்க்கையில் மிகவும் முக்கியமானவையாகிவிட்டன. அப்படிப்பட்ட தாதுப்பொருட்களில் முக்கியமானவற்றின் பயன்கள் குறித்து இங்கு தரப்பட்டுள்ளது. உங்களுடைய பள்ளிக்கூட நூலகத்தின் புத்தகங்களையும் இணைய தளத்தையும் பயன்படுத்தி அதிக தகவல்களை சேகரிக்கலாம்.

பாக்ஸைட் : பாக்ஸைட் தாதுவிலிருந்து அலுமினியம் பிரித்தெடுக்கப்படுகிறது. அலுமினியம் குறைவான பளு இருப்பதால், நம் வாழ்க்கையில் முக்கியமான பொருளாகிவிட்டது. விமானங்கள், பாத்திரங்கள், மின்சார கம்பிகள் போன்றவற்றை தயாரிக்கவும், உணவுப் பொருட்களை அடைக்கும் பெட்டிகளை தயாரிக்கவும் பயன்படுத்தப்படுகிறது.

மைக்கா : இது மின்னும் தன்மையுடைய தாதுப்பொருள். இதை மின்சார மற்றும் மின்னணுப் பொருட்கள் தயாரிப்பு தொழிற்சாலைகளில் பரவலாக பயன்படுத்துகின்றனர். இதன் பலவகையான குணங்கள் இதை மிகவும் பயனுள்ளதாகக் உள்ளது. இது மிகவும் மெல்லிய அடுக்குகளாக கிடைக்கிறது. இது வெப்பத்தையும், மின்சாரத்தையும் கடத்தாது.

குரோமியம் : இத்தாதுப்பொருள் ஸ்டெயின்லெஸ் ஸ்டீல் பாத்திரங்கள் தயாரிக்க பயன்படுத்தப்படுகிறது. இது இரும்பு மற்றும் செம்பு போன்று அழிந்து போகாது. அதனால், உணவு சமைத்திடவும், அமிலங்கள் போன்ற தொழிற்சாலை தீர்வங்களை இருப்பு வைத்திடவும் பயன்படுத்தப்படுகிறது.

ஆஃப்ஸெஸ்டாஸ் : இது வெப்பத்தை கடத்தாத பொருள். எனவே தான், இதை தொழிற்சாலைகளிலும், வீடுகளின் மேற்கூரை அமைக்கவும் பயன்படுத்துகின்றனர். ஆனால், இவற்றை தயாரிப்பதில் ஈடுபடும் தொழிலாளர்களின் உடல்நலம் பாதிக்கப்படுவதால், உலகளவில் இதை பயன்படுத்துவது தடை செய்யப்பட்டுள்ளது.

பேரேட்ஸ் : இது சில தாதுக்களின் கூட்டுப்பொருளாக உள்ளது. இதிலிருந்து பேரியம் என்னும் மூலக்கூறு பிரித்தெடுக்கப்படுகிறது. பேரியம் தொழிற்சாலை மற்றும் மருத்துவ தேவைகளுக்காக பயன்படுத்தப்படுகிறது. கச்சா எண்ணெய் மற்றும் இயற்கை எரிவாயுக்களை பூமிக்கடியில் இருந்து தோண்டியெடுப்பதிலும் பேரேட்ஸ் பயன்படுத்தப்படுகிறது.

பெல்ட்ஸ்பார் : இத்தாதுப்பொருள் கண்ணாடி மற்றும் பீங்கான் பொருட்களை தயாரிப்பதில் பயன்படுத்தும் கச்சாப் பொருட்களில் ஒன்றாகும்.

தெலங்கானாவின் தாதுப் பொருள் வளங்கள்

நம் மாநிலம் மிகவும் செழிப்பான தாதுச் செல்வத்தைக் கொண்டுள்ளது. வீடுகளின் கட்டுமானப் பணிகளில் பயன்படுத்தப்படும் பல வண்ண கிரானைட் கற்கள் மற்றும் கடப்பா கற்கள் போன்றவை நம் மாநிலத்தில் அதிகமாக கிடைக்கிறது. சிமெண்ட் தொழிற்சாலையில் பயன்படுத்தப்படும் சுண்ணாம்புக்கல் மற்றும் டோலமைட் போன்றவையும் கிடைக்கிறது. நம் மாநிலத்தின் வடக்கு மாவட்டங்கள் அதிகளவு நிலக்கரி இருப்புகளை கொண்டுள்ளன. (கோதாவரி நதி பள்ளத்தாக்கு பகுதிகளில் உள்ள கொத்த கூடம்) கிருஷ்ணா, கோதாவரி நதிப்படுகைகளில் தாது எண்ணெய் மற்றும் இயற்கை எரிவாயு இருப்புகள் காணப்படுகின்றன. நம் தெலங்கானா வைர சுரங்கங்களுக்கு வரலாற்று சிறப்பு வாய்ந்தது. உலகிலேயே மிகப்பெரிய வைரங்கள் இங்கு வெட்டியெடுக்கப்பட்டவையாகும்.

இத்தாதுப் பொருட்கள் மட்டுமின்றி ஆஸ்பெஸ்டாஸ், பேரைட்ஸ், மைக்கா, பெல்ட்ஸ்பார், வெர்மிக்யூலைட் போன்ற தாதுப் பொருட்களின் இருப்புகள் பரவலாக காணப்படுகின்றன.

தெலங்கானாவில் உள்ள தாதுப் பொருட்களை காட்டும் வரைபடத்தை பார்த்து கீழ்க்காணும் பட்டியலை நிரப்புக.

மாவட்டம்	தாதுப் பொருள்

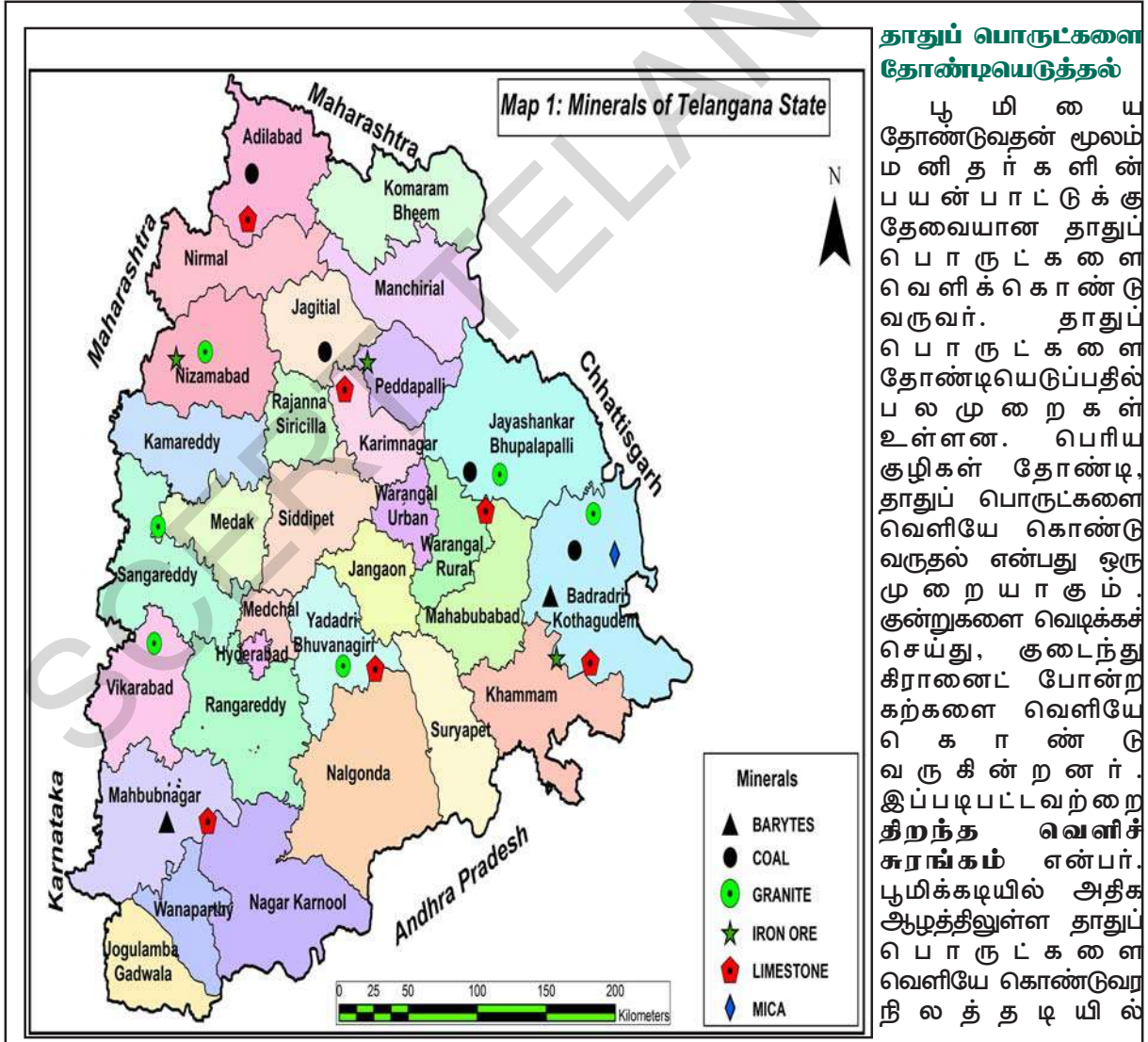

தாதுப் பொருட்களை தோண்டியெடுத்தல்

பூ மி யை தோண்டுவதன் மூலம் மனிதர்களின் பயன்பாட்டுக்கு தேவையான தாதுப் பொருட்களை வெளிக்கொண்டுவருவர். தாதுப் பொருட்களை தோண்டியெடுப்பதில் பல முறைகள் உள்ளன. பெரிய குழிகள் தோண்டி, தாதுப் பொருட்களை வெளியே கொண்டு வருதல் என்பது ஒரு முறையாகும். குன்றுகளை வெடிக்கச் செய்து, குடைந்து கிரானைட் போன்ற கற்களை வெளியே கொண்டு வருகின்றனர். இப்படிப்பட்டவற்றை திறந்த வெளிச் சுரங்கம் என்பர். பூமிக்கடியில் அதிக ஆழத்திலுள்ள தாதுப் பொருட்களை வெளியே கொண்டுவர நிலத்தடியில்

சுரங்கங்களை அமைக்கலாம். இவற்றை நிலத்தடி சுரங்கங்கள் என்பர். நிலத்தடி நீரை வெளியே கொண்டுவர ஆழ்துளை கிணறுகளை தோண்டுகிறோம். அதைப் போலவே, பூமிக்கடியில் இருந்து கச்சா எண்ணெய் மற்றும் இயற்கை எரிவாயு போன்றவற்றை வெளியே கொண்டு வருகின்றனர். மும்பை நகரத்திற்கு அருகில் **பாம்பேறை** என்னுமிடத்தில் இருப்பதை போல், பல இடங்களில் கடலுக்கு அடியில் ஆழ்துளை கிணறுகள் தோண்டப்பட்டு கச்சா எண்ணெய் வெளியே எடுக்கப்படுகிறது.

தாதுப் பொருட்களை வெளியே கொண்டுவர பின்பற்றப்படும் பல்வேறு முறைகளால் பூமியின் மேல்பரப்பு சேதமடைகிறது. அதாவது, காடுகளை வெட்டுவது, வசிப்பிடங்கள் மற்றும் விவசாய நிலங்களை நாசப்படுத்துதல், வசிப்பிடங்களை அகற்றுதல், பெரிய பள்ளங்கள் அல்லது மேடான இடங்களை உருவாக்குதல் போன்றவற்றால் பூமியின் மேற்பரப்பு சேதமடைகிறது. தாதுப் பொருட்களை சுத்தம் செய்திட, சுரங்கங்களுக்கு அருகில் பெருமளவு தண்ணீர் பயன்படுத்தப்படுகிறது. இதனால் சுரங்கங்களுக்கு அருகிலுள்ள நதிகள் மற்றும் நீர் நிலைகள் மாசடைகின்றன. நிலப்பகுதிகளை முன்பு போலவே பயன்படுத்துவது சாத்தியமாகாது.



படம் 6.1



படம் 6.2(a)

விவசாயிகளும், பழங்குடி இன மக்களும், அப்பகுதிகளை விட்டு வெளியேற வேண்டியிருக்கும். சுரங்கங்களின் சுற்றுப்புறங்களில் வசிக்கும் மக்களும் பாதிப்படைகின்றனர். அதே சமயத்தில்,



படம் 6.2(b)

சுரங்கத் தொழில் அதிகமான தொழிலாளர்களுக்கு வேலை வாய்ப்புகளை தருகிறது. அவர்களுக்காக சுற்றுப்புறங்களில் புதியதாக காலனிகள் அமைக்கப்படுகின்றன. இத்தொழிலால், இந்தியாவில் பத்து லட்சம் பேருக்கும், தெலங்கானாவில் ஒரு லட்சம் பேருக்கும் வேலைவாய்ப்பு கிடைத்து வருகிறது. சுரங்கத் தொழிலாளர்களின் வேலை மிகவும் அபாயகரமானது. அவர்கள் தொடர்ந்து விபத்துகள் மற்றும் விஷவாயுக்கள் போன்றவற்றால் ஏற்படும் ஆபத்துகளை எதிர்கொள்ள வேண்டியுள்ளது. இவர்களின் உடல் நிலையும் நீண்டகால நோய்களால் பாதிப்பு அடையும்.

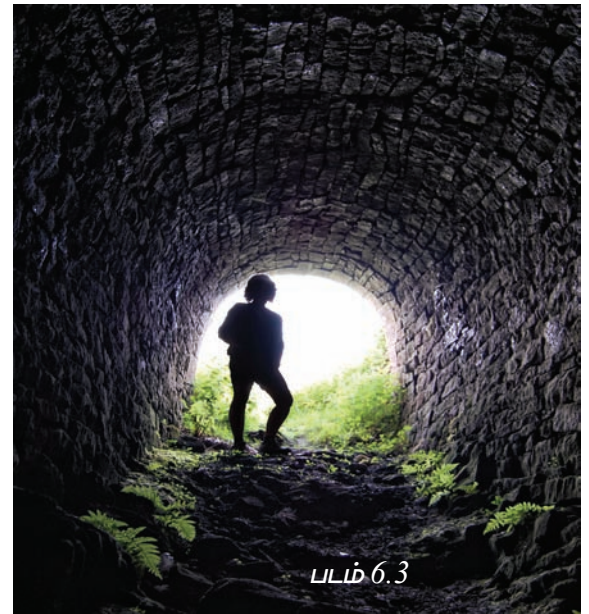

படம் 6.3

- கீழ்க்காணும் படங்களை கவனித்து இவற்றில் எது திறந்தவெளிச் சுரங்கம், எது நிலத்தடிச் சுரங்கம் எது எண்ணெய்க்கான ஆழ்துளை கிணறு என்பதைக் கூறுங்கள்.

- உனது பகுதியில் தொடர்ந்து சுரங்க வேலை செய்யும் தொழிலாளர்கள் மற்றும் வாழ்பவர்களைப் பற்றி அறியவும். சுரங்கம் தோண்டுதல் சுற்றுப்புறத்தை எவ்வாறு மாசுடையச் செய்கிறது என அறிக. இதனால் மக்கள் எவ்வகையில் பாதிப்படைகின்றனர்?

தாதுப்பொருட்கள் யாருக்கு சொந்தமானவை?

தாதுப்பொருட்கள் பூமியின் உள் அடுக்குகளில் இருக்கின்றன. அவை எந்த ஒரு தனி மனிதனுக்கும் சொந்தமானவை அல்ல. தாதுப்பொருட்கள் மக்கள் அனைவருக்கும் சொந்தமானவை. இவற்றை எல்லோருடைய நன்மைக்காக பயன்படுத்த வேண்டும். எனவே, நாட்டின் அனைத்து தாதுப் பொருட்களும் அரசாங்கத்திற்கு சொந்தமானவையாக கருதப்படுகின்றன. நாட்டிலுள்ள எல்லா மக்களின் நலனை கருத்தில் கொண்டு அரசாங்கம் தாதுப் பொருட்களை பயன்படுத்துகிறது.

- அரசாங்கம் தாதுப்பொருட்களை எவ்வாறு பயன்படுத்துகிறது?

நம் நாடு சுதந்திரம் பெற்ற போது, தாதுச் சுரங்கங்கள் தனியார் நிறுவனங்கள் மற்றும் தனி நபர்களால் நடத்தப்பட்டு வந்தன. அவர்கள் குறைந்த காலத்தில், முடிந்த அளவு அதிக லாபம் சம்பாதிக்க அதிக ஆர்வம் காட்டினர். இவர்கள் சுரங்கங்களின் மேம்பாட்டிற்கும், தொழிலாளர்களின் நலன் காத்திடவும் எந்தவித அக்கறையும் காட்டவில்லை. இந்திய அரசாங்கம் 1970ஆம் ஆண்டில் நாட்டிலுள்ள எல்லா தாதுச் சுரங்கங்களையும் தேசியமயமாக்கியது. தற்போது பெரும்பாலான தாதுச் சுரங்கங்கள் அரசாங்கத்தின் கட்டுப்பாட்டில் உள்ளன. தாதுப்பொருட்களை பல்வேறு தொழிற்சாலைகளுக்கும், வியாபாரிகளுக்கும் விற்பனை செய்கிறது மற்றும் ஏற்றுமதி செய்து அனுப்புகிறது. இவ்வாறாக தாதுப்பொருள் தோண்டுவதை கட்டுப்படுத்தியது. அத்துமீறி பயன்படுத்துவதை தடுத்தது. அத்துடன் மக்களுக்கு, குறிப்பாக சுரங்கத் தொழிலாளர்களுக்கு தீங்கு விளைவிக்காத முறைகளை பின்பற்றுமாறு பார்த்துக்

கொண்டது. மேலும் விலை மதிப்புள்ள கச்சா எண்ணெய் மற்றும் அரிதான உலோகங்களின் உற்பத்தியை லாப நோக்கத்துடன் இல்லாமல் பொது மக்களின் நலன் கருதி செய்கிறது. இவற்றின் கட்டுப்பாடு தனியார் வசம் ஆகாமல் பார்த்துக்கொண்டது. ஏனெனில் அவர்களுக்கு லாபம் ஈட்டுதல் முக்கிய நோக்கம். இருப்பினும், அரசாங்கம் புதிய மற்றும் மிக உயர்ந்த தொழில் நுட்பத்தை பயன்படுத்த முடியவில்லை. தாதுப் பொருட்களின் புதிய கூடுதலான இருப்பு உள்ள இடங்களை கண்டறிவதில் மேம்பாடு அடையவில்லை. எனவே, தாதுப்பொருள்களின் உற்பத்தியில் தேக்க நிலை ஏற்பட்டது.

இதன் விளைவாக, அரசாங்கத்தின் விதிமுறைகளுக்கு உட்பட்டு, தாதுப்பொருட்களை தோண்டியெடுத்தல் மற்றும் அவற்றின் விற்பனைக்கு தனியார் நிறுவனங்களை அனுமதிக்க வேண்டும் என்று முடிவு செய்யப்பட்டது. புதிய தேசிய தாதுப்பொருள் கொள்கையை, 1993ஆம் ஆண்டில் பிரகடனம் செய்தது. இதன்படி, அரசாங்கம் தாதுச் சுரங்கங்களை தனியார் நிறுவனங்களுக்கு குத்தகைக்கு கொடுத்து, அவற்றை நிர்வகிக்க கூறியது. தனியார் நிறுவனங்கள் தாதுப் பொருளை தோண்டி, விற்பனை செய்தன. இதற்காக, அரசாங்கத்திற்கு உரிமை பங்குத் தொகையை செலுத்தின. இவ்வாறாக, அரசாங்கம் தாதுப் பொருள் தோண்டுவதில் ஒழுங்கு முறை கட்டுப்பாட்டை தன்னிடமே வைத்துள்ளது.

இதனால், கடந்த இருபது ஆண்டுகளாக இத்தொழில்துறை விரைவான வளர்ச்சி கண்டுள்ளது. தாதுப்பொருட்களை தோண்டியெடுக்கும் சுரங்கங்களின் எண்ணிக்கை, உற்பத்தி அளவு, வேலைவாய்ப்பு முதலியன குறிப்பிடக்கூடிய அளவு பெருகியது.

ஆனால் தனியார் நிறுவனங்கள் சுற்றுப்புறச் சூழல் மற்றும் பாதுகாப்பு அம்சங்களை கவனிக்காமல், அரசாங்கம் அளித்த அனுமதியை விட அதிக அளவில் தாதுக்களை தோண்டியெடுத்து உற்பத்தியில் ஈடுபட்டு வருகின்றன. இதனால், நீண்டகாலப் பயன்பாட்டிற்கு பற்றாக்குறை ஏற்படுகிறது. அதுமட்டுமின்றி, அரசாங்கத்திற்கு உரிமைப்பங்குத் தொகையை சரியாக செலுத்தாமல் தாதுப்பொருட்களை ஏற்றுமதி செய்கின்றன. அதாவது, தாதுப்பொருட்களால் ஏற்பட வேண்டிய பயன் மக்களுக்கு கிடைப்பதில்லை. அதுமட்டுமின்றி, சுற்றுப்புறச் சூழல் ரீதியாக மிகுந்த பாதிப்பை ஏற்படுத்துகிறது. எடுத்துக்காட்டாக

நதிப்படுகைகளில் அளவுக்கு மீறி மணலை தோண்டுதல் நதி ஓட்டத்தை பாதிக்கும். வெள்ளப் பெருக்கை உண்டாக்கும் அல்லது நதி விரைவாக வற்றிவிடும்.

நிலத்தடி சுரங்கம் தோண்டுவதற்கு அதிக செலவாகிறது. அதனால், புதிய நிறுவனங்கள் இம்முறையை பின்பற்றாமல், திறந்த வெளிச் சுரங்கம் தோண்டுவதற்கு முன்னுரிமை தருகின்றன. இம்முறையில் தாதுச் சுரங்கங்கள் தோண்ட, குறைவான செலவாகிறது. தோண்டி குவித்த குன்றுகள், தோண்டியதால் ஏற்பட்ட குழிகளை சமன்படுத்தாவிட்டால் நதியோட்டத்திற்கு தடங்கள் ஏற்படுத்துதல் போன்ற சுற்றுப்புற பிரச்சனைகள் ஏற்படும்.

- நம் நாட்டு தாதுப் பொருட்களை தோண்டி எடுக்க, தனியார் நிறுவனங்களுக்கு, அனுமதி வழங்கியதால், ஏற்பட்டுள்ள லாப, நஷ்டங்கள் குறித்து கலந்துரையாடுக. அவற்றை எவ்வாறு கட்டுப்படுத்த முடியும் என்பதை விவரி? சுற்றுப்புறச் சூழல் மாசடைவதை தடுக்க என்னென்ன நடவடிக்கைகளை மேற்கொள்ளலாம்?
- நாட்டு மக்கள் அனைவரும் தாதுப்பொருட்களின் உண்மையான முதலாளிகள் என்றால், தாதுப் பொருட்கள் அனைவரின் நன்மைக்காக பயன்படுத்தப்படுகின்றன என்பதை நாம் எவ்வாறு உறுதி செய்யலாம்?
- நமக்கு அடுத்து வரும் தலைமுறையினருக்கும் தாதுப் பொருட்கள் இருக்க வேண்டுமா? வேண்டாமா? அவ்வளவுகள் அழிந்து போகாமல் அவர்களுக்கு எவ்வாறு கிடைக்கச் செய்ய முடியும்?

சிங்கரேணி நிலக்கரிச் சுரங்கங்கள்

நிலக்கரி படிவங்கள் கம்மம், கரீம் நகர், அதிலாபாத் மற்றும் வரங்கல் மாவட்டங்களில் பரவலாக காணப்படுகிறது. இந்நிலக்கரியை சிங்கரேணி காலரிஸ் கம்பனி விமிடெட் (SCCL) என்னும் நிறுவனம் தோண்டி எடுக்கிறது. இதை ஒரு தனியார் நிறுவனம் 1886ஆம் ஆண்டு நிறுவியது. பிறகு 1920ஆம் ஆண்டில் இதை ஐதராபாத்



நிஜாம் வாங்கினார். சுதந்திரம் பெற்ற பிறகு, இந்திய அரசாங்கம் இதை நாட்டுமை ஆக்கியது. தற்போது இந்நிறுவனம் மத்திய, மாநில அரசுகளின் கூட்டு நிறுவனம் ஆகும்.

சிங்கரேணி காலரிஸ் கம்பனி விமிடெட் என்னும் இந்நிறுவனம் தற்போது மேலே குறிப்பிட்ட நான்கு மாவட்டங்களிலும் 15 திறந்தவெளி தாதுச் சுரங்கங்களையும், 35 நிலத்தடி தாதுச் சுரங்கங்களையும் இயக்குகிறது. 2012 ஆண்டு விவரங்களின் படி 65,000 தொழிலாளர்கள் பணிபுரிந்து வருகின்றனர்.

பிரசித்தி பெற்ற சிங்கரேணி நிலக்கரி சுரங்கத்திற்கு இரண்டு ஆசிரியர்கள் நேரில் சென்று பார்த்தனர். நாங்கள் ஐதராபாத் பேருந்து நிலையத்தில் இருந்து கொத்தகூடம் செல்லும் பேருந்தில் புறப்பட்டோம். கொத்தகூடம் சென்றடைந்ததும், எஸ்.சி.சி.எல். அலுவலகத்திற்குச் சென்று சுரங்கத்திற்குள் செல்ல அனுமதி பெற்றோம், பிறகு நாங்கள் கொத்தகூடத்தில் இருந்து 40 கி.மீ பயணம் செய்து, இல்லந்து என்னுமிடத்தை சேர்ந்தோம்.



படம் 6.4: நிலக்கரி நுழைவாயில்

மீண்டும் நாங்கள் அங்கிருந்து எஸ்.சி.சி.எல். அலுவலகத்திற்கு சென்று, நிலக்கரி சுரங்கத்தின் உள் சரிவுப்பாதை எண் 21 பகுதிக்குள் செல்ல அனுமதி பெற்றோம். கீழே தரப்பட்டுள்ள 6.4 படத்தை பாருங்கள்.

பிறகு நாங்கள் சரக்கு ரயில் வண்டி நிறுத்தப்பட்ட ரயில் பாதையின் மீது அமைந்துள்ள இரும்பு பாலத்தை தாண்டிச் சென்றோம். பிறகு பாதுகாப்பு அதிகாரி, எங்களை சுரங்கத்தின் நுழைவாயிலில் சந்தித்து வரவேற்றார்.

பூமிக்கடியில் நிலக்கரித் தாது கிடைக்கிறது. என்று விவரித்தார். பூமியின் மேற்பாகத்தில் இருந்து தோண்டத் தொடங்கினால், முதலில் மண்ணும், அதற்கடுத்து பாறைகளும், தண்ணீரும் இருக்கும் என்று விவரித்தார். 200 முதல் 300 அடிகள் ஆழம் வரை சென்றால் நிலக்கரி தாதுள்ள அடுக்கு தென்படும். ஒரு பகுதியில் பாறைகள் மற்றும் மண் போன்றவற்றால் வேறுபடுத்தப்பட்ட நிலக்கரித் தாது அடுக்குகள் இருக்கலாம்.

உயாயமும் பாதுகாப்பு நடவடிக்கையும்

சுரங்கத்திற்குள் செல்லும் போது விபத்துகள் ஏற்பட வாய்ப்பு இருப்பதால், அது ஆபத்தான செயல் என்று பாதுகாப்பு அதிகாரி எங்களிடம் விவரித்தார். சுரங்கம் இடிந்து விழலாம் அல்லது நீரால் நிரம்பி விடலாம். தீ விபத்தும் ஏற்படலாம். இப்படிப்பட்ட விபத்துகள் ஏற்படாமல் தடுக்க சுரங்க நிர்வாகம் விரிவான ஏற்பாடுகள் செய்துள்ளதாகவும் அவர் எங்களுக்கு விவரித்தார். நாமும் தகுந்த பாதுகாப்பு முறைகளை பின்பற்ற வேண்டும். மேலும் ஆபத்து ஏற்படும் போது, பாதுகாப்பு பெட்டியுடன் எவ்வாறு அதை எதிர்கொள்ள வேண்டும் என்பதையும் விளக்கினார். பாதுகாப்பு கருவிகளை எடுத்துக்கொண்டு, சுரங்கத்திற்குள் இறங்கிச் செல்ல ஆயத்தமானோம். அனைவரும் சேரும் பகுதியில் வருகைப் பதிவு செய்யும் இணையதளத்தில் பதிவு செய்துக் கொண்டோம்.

- கீழே உள்ள கருவிகளின் பெயர்களை சொல்ல முடியுமா?
- குச்சியின் பயன் என்ன?



படம் 6.5: பாதுகாப்பு கருவிகள்

- தலைக்கவசத்தின் மீது ஏன் விளக்கு உள்ளது?
- படத்தில் உள்ள லாந்தரை அடையாளம் கண்டீர்களா? இது எதற்கு பயன்படும்?

இப்போது நாங்கள் சுரங்கத்தின் நுழைவாயிலை அடைந்தோம். மனிதர்களை சுரங்கத்தின் உள்ளேயும், வெளியேயும் கொண்டு சேர்த்திட அங்கு ஒரு மின்தூக்கி உள்ளது. சுரங்கத் தொழிலாளர்கள் மூவர் மற்றும் பாதுகாப்பு அதிகாரியுடன் மின்தூக்கியை இயக்குபவர், கதவுகளை மூடிக் கேழே அதை இயக்குபவருக்கு சங்கேத மணியை ஒலித்து அனுமதி கொடுத்தார்.

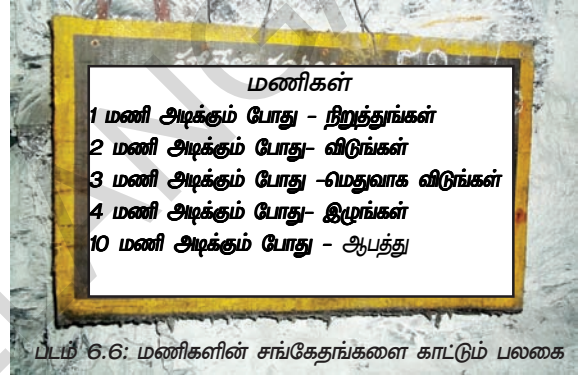

சுரங்கத்திற்கு உள்ளே :

எங்களுடைய மின்தூக்கி பூமிக்கு அடியில் 500 அடிகள் ஆழத்திற்குள் சென்றது. ஆழமான கிணற்றுக்குள் செல்வதை போன்று இருந்தது. மின்தூக்கி வேகமாக கீழே இறங்கிய போது, வெளியே எங்கேயோ கொட்டுவது போன்று சத்தம் கேட்டது. எங்களுடன் வந்த பாதுகாப்பு அதிகாரி, "சுரங்கங்கள் தோண்டும் போது நீர் வரும். நீரை சுரங்கத்திற்கு வெளியே இறைக்க வேண்டும். இல்லையென்றால் சுரங்கம் நீரால் நிரம்பிவிடும்".

"இவ்வாறு வரும் நீரை பள்ளமான குளம் போன்ற பகுதிக்குள் சேர்த்து, அங்கிருந்து நீர் இறைக்கும் இயந்திரத்தின் மூலம் வெளியேற்றுவர். மேலும்,

இந்நிறுவனத்தில் செயல்திட்டம் மற்றும் திட்டமிடலுக்கு என்று தனிப்பிரிவு உள்ளது. அது சுரங்க வடிவமைப்பையும் பாதுகாப்பு அம்சங்கள் குறித்தும் கவனித்துக் கொள்ளும்", என்றார். நாங்கள் சென்ற மின்தூக்கி நின்றவுடன் முக்கிய சொங்குத்து வழியில் நுழைந்தோம். நாங்கள் நடந்து முன்னேறி சென்ற போது மின்கம்பிகள், நீர் குழாய்கள், குறுகிய ரயில் பாதை போன்றவை தென்பட்டன. நிலக்கரியை தோண்டிய பிறகு சிறு வண்டிகளில் நிரப்பி, மின்தூக்கி உள்ள இடம் வரை இழுத்துச் செல்கின்றனர். அங்கிருந்து மின்தூக்கி மூலம் மேற்புறத்திற்கு எடுத்துச் செல்கின்றனர். எங்கள் வழிகாட்டியாக வந்தவர் எங்களிடம், "நாம் இப்போது நிலக்கரி அடுக்கு மீது நடந்து சென்று கொண்டிருக்கிறோம். இதை Coal Seam என்று அழைப்பர்", என்று கூறினார். அதாவது, எங்களுக்கு இரண்டு புறங்களிலும், மேலும் கீழும் நிலக்கரித் தாது இருந்தது. சுரங்கத்தின் சுவர்கள் கறுப்பாக இல்லாமல் ஒளிர்ந்துக் கொண்டிருந்ததைக் கண்டு நாங்கள் ஆச்சரியப்பட்டோம். நிலக்கரி தரம் குறைவதைத் தடுக்கவும், ஆக்ஸிகரணம் அடையாமல் இருக்கவும், ஒளியை பிரதிபலிக்கச் செய்து வெளிச்சம் தருவதற்கு சுவர்களுக்கு டோலமைட் பூசப்படுகிறது என்று எங்களுடன் வந்த வழிகாட்டி கூறினார்.

நிலக்கரியை வெடிக்கச் செய்தல் :

இப்போது நாங்கள் நிலக்கரியை துளைத்து எடுக்கும் பகுதியை நெருங்கி கொண்டிருந்தோம். இதை முகப்பகுதி என்பர். மேற்பார்வையாளர் ஒருவர் தினமும் இவ்விடத்திற்கு வந்து பரிசீலித்து, அன்றைய நிலக்கரி தோண்டுவதை குறித்து யோசனைகளை கூறுவார். எப்படிப்பட்ட முன்னெச்சரிக்கை நடவடிக்கைகள் மேற்கொள்ள வேண்டும் என்பதையும் அறிவுறுத்துவார். வெவ்வேறு குழுக்களுக்கு, வெவ்வேறு பணிகள் ஒப்படைக்கப்படுகின்றன. ஒரு குழுவினர் காற்று மூலம் இயங்கும் அழுத்தக்கருவி மூலம் வெடிமருந்துகளை பொருத்துவதற்கான துளைகளை போட்டு கொண்டிருந்தனர். சிலர் அவைகள் நழுவுமல் இருப்பதற்காக ரெசின் பொட்டலங்களை சொருகிக் கொண்டிருந்தனர்.



படம் 6.7: டோலமைட் பூசப்பட்ட நிலக்கரி சுவர்

சுரங்கங்களில் பொருத்தப்பட்ட வெடி மருந்துகளை மின்சார கருவி மூலம் வெடிக்கச் செய்வர். இதனால், பாறை போன்று உள்ள நிலக்கரி வெடித்து சிதறும். இவற்றை சிறு துண்டுகளாக வெட்டி வண்டிகளில் நிரப்பி, அனுப்புவர். இதனை வெடிக்கச் செய்தல் என்பர். இது ஆபத்தான செயலாகும். சில சமயங்களில் சுரங்கத்தின் அடுக்குகள் இடிந்து தொழிலாளர்கள் இறந்து போகலாம். எனவே, இச்செயலை மிகுந்த எச்சரிக்கையுடனும், முறையுடனும் செய்ய வேண்டும்.

மற்றொரு குழுவினர், சுரங்கத்தின் மேற்கூரை, சுரங்க தொழிலாளர்கள் மீது விழாமல் இருக்க கட்டை மற்றும் இரும்பால் ஆன தாங்கிகளை ஆதாரமாக பொருத்திக் கொண்டிருந்தனர். மற்றொரு குழுவினர் எளிதில் எடுத்தச் செல்லக்கூடிய துளை போடும் இயந்திரத்தோடு தயாராக இருந்தனர். நிலக்கரி பாறைகளை வெடிக்கச் செய்த பிறகு, இதைக் கொண்டு நிலக்கரியை துளைத்தீடுவர். இப்போது வெடிக்கச் செய்யும் துளை தயாராகியது. இதை நீங்கள் மறுபக்கத்தில் உள்ள படம் 6.8ல் பார்க்க முடியும்.

வெடிக்கச் செய்வதற்கான ஏற்பாடுகள் அனைத்தும் முடிந்தபிறகு, அனைவரும் பாதுகாப்பான இடங்களுக்கு சென்ற பிறகு ஒரு எச்சரிக்கை ஒலி உணதப்பட்டது. உடனே வெடிப் பொருட்கள் கொளுத்தப்பட்டன.

திரென சுரங்கம் முழுவதும் வெடிச்சத்தம் எதிரொளித்தது. நிலநடுக்கம் ஏற்பட்டது போல் சுரங்கத்தின் தரையும், சுவர்களும் அதிர்ந்தன. அப்பகுதி முழுவதும் தூசும்,

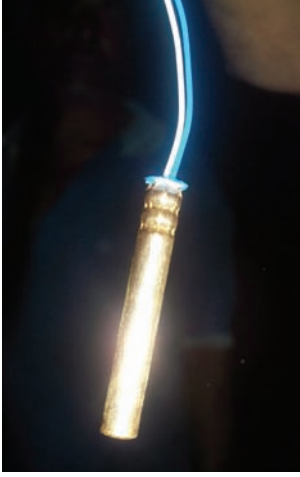

படம் 6.8:
(இடதுபுறம்) வெடிப்பொருள்
(வலதுபுறம்)
மின்கலக்கருவி
(கீழ் இடதுபுறம்)
வெடிப்பொருளை
கொண்டு துளைகளை
நிரப்புதல் (கீழ் வலதுபுறம்)
வெடிமருந்துகள்



புகையும் நிரம்பின. சிறிது நேரம் கழித்து மற்றொரு விசில் சத்தம் கேட்டது. நாங்கள் மறுபடியும் முகப்பகுதி நோக்கிச் சென்றோம். தூசு படலம் படிப்படியாக குறையத் தொடங்கியது. இரண்டு அல்லது மூன்று சுரங்கத் தொழிலாளர்கள், இருமிக்கொண்டே தூசு மேகம் போல் இருந்த பகுதிக்குள் நுழைந்துச் சென்றனர். வெடித்து கீழே விழுந்த நிலக்கரியின் மீது நடந்து கொண்டே இரும்புத்தடிகளால் நிலக்கரியை வெடிக்கச் செய்த பகுதிகளை பரிசீலித்தனர். ஒரு பகுதியில் மேற்கூரை பலவீனமாக இருந்தது. அதற்கு மரக்கட்டைகள் மற்றும் பலகைகளை ஊன்றி வைத்தனர்.

நிலக்கரியை கொண்டு செல்லுதல்

சுரங்கத்திற்குள் உள்ள நிலக்கரியை நகரும் பட்டைகள் மூலம் மேல் பகுதிக்கு சேர்க்கின்றனர். இதற்கு முன்பு சுரங்கத் தொழிலாளர்கள் சிறு சரக்கு வண்டிகளில் நிலக்கரியை நிரப்பி அனுப்புவர். தற்போது அள்ளிக்குவிக்கும் இயந்திர உதவியுடன் நிலக்கரியை நகரும் பட்டைகள் மீது

நிரப்புகின்றனர். இது நிலக்கரியை பூமியின் மேற்பரப்பிற்கு கொண்டு வந்து சேர்க்கிறது. அவ்வாறு வந்தடையும் நிலக்கரி தரம் பிரிக்கப்பட்டு, சிறு சக்கரவண்டி, ரயில் சரக்கு வண்டி போன்றவற்றில் நிரப்பி அனுப்பப்படுகிறது. சிங்கரேணி நிலக்கரி சுரங்கம், அரசாங்கத்தின் அனல்மின் நிலையங்களுக்கு நிலக்கரியை அளிக்கின்றது. மீதமுள்ள நிலக்கரியை இதர தொழிற்சாலைகள் கொள்முதல் செய்கின்றன.

நல்வாழ்வு வசதிகள் :

சிங்கரேணி நிலக்கரிச் சுரங்க நிர்வாகம், தொழிலாளர்களுக்கு குடியிருப்பு வசதி மற்றும் குடிநீர் வசதி செய்து தந்துள்ளது. பெயரளவிலான கட்டணத்தில் மின்சார வசதி செய்துள்ளது. பள்ளிக்கூடங்கள் மற்றும் மருத்துவமனை வசதிகளை ஏற்படுத்தியுள்ளது.

பாதுகாப்பு மற்றும் மருத்துவ பரிசோதனைகள் :

சுரங்கங்களின் பாதுகாப்பிற்கு பொது இயக்குனர் அந்தஸ்தில் ஒரு அதிகாரி இருப்பார். இந்த அதிகாரி சுரங்கத்தின் பாதுகாப்பு அம்சங்கள் மற்றும் தொழிலாளர்களுக்கு செய்யப்படும் மருத்துவ பரிசோதனைகள் போன்றவற்றை மேற்பார்வை செய்கிறார். சுரங்கங்களுள் வேலை செய்யும் தொழிலாளர்களுக்கு விபத்துக்கள் நேரிடும். ஆபத்துகளை எதிர்கொள்வது மட்டுமல்ல, தொடர்ந்து நிலக்கரி தூசுகளை சுவாசிக்க வேண்டியுள்ளது. இதனால் **கருப்பு நுரையீரல்** எனப்படும் ஒருவித காசநோய்க்கு உள்ளாகும் வாய்ப்பு உள்ளது. சுரங்க தொழிலாளர்களுக்கு நடத்தப்படும் மருத்துவ பரிசோதனைகள் மற்றும் செய்யப்பட வேண்டிய சிகிச்சைகள் குறித்து விவரமான வழிகாட்டி நெறிமுறைகள் உள்ளன. 45 வயதுக்குட்பட்ட ஊழியர்களுக்கு ஒவ்வொரு ஐந்து ஆண்டுகளுக்கு ஒருமுறை முழுமையான மருத்துவ பரிசோதனை நடத்துவர். 45 வயதுக்கு மேற்பட்டவர்களுக்கு மூன்று ஆண்டுகளுக்கு ஒருமுறை முழுமையான மருத்துவ பரிசோதனைகள் நடத்தப்படுகிறது. கறுப்பு நுரையீரல் நோயால்

பாதிக்கப்பட்ட தொழிலாளர்களை, சுரங்கத்தின் உள்ளே இல்லாமல், வேறு பிரிவுகளில் வேலைகள் செய்ய இடமாற்றம் செய்வார்.

சுரங்கத் தொழில்துறை மற்றும் சுரங்க தொழில் செய்வோரிடம் காணப்படும் புதியபோக்கு :

தற்காலத்தில், அனல் மின்நிலையங்களுக்கு நிலக்கரியின் தேவை அதிகரித்துள்ளது. ஆனால், குறைந்த உற்பத்தி காரணமாக நிலக்கரி சுரங்கங்கள், இத் தேவைக்கு ஏற்றவாறு நிலக்கரியை அளிக்க முடியவில்லை. அதனால், திறந்த வெளிச்சுரங்கம் முறையில் தோண்டுவதற்கு எஸ்.சி.சி.எல். திட்டமிட்டு வருகிறது. தற்போது இந்நிறுவனம் 15 திறந்தவெளி நிலக்கரி சுரங்கங்களை அமைந்துள்ளது. தனியார் ஒப்பந்தகாரர்கள் மூலம் தானியங்கி இயந்திரங்களை அறிமுகப்படுத்தியுள்ளது. இவற்றால் அதிக நிலக்கரி உற்பத்தியாகும். ஆனால், குறைந்த அளவு நபர்களுக்கு வேலைவாய்ப்பு கிடைக்கும். திறந்தவெளி சுரங்கங்கள் மேற்கொள்ளப்பட்ட பகுதிகளில் நிலக்கரி இருப்புகள் 10 முதல் 15 ஆண்டுகளில் தீர்ந்து போகும். அதன் பிறகு அங்கு தோண்டியெடுப்பதற்கு எதுவும் இருக்காது.

2009ஆம் ஆண்டு, ஜூன் 29ஆம் தேதி வெளியான செய்தி அறிக்கையை படியுங்கள்

சிங்கரேணி திறந்தவெளி நிலக்கரி சுரங்கங்களால் ஏற்பட்ட பிரச்சனைகள்

ளங்கள் நிருபர் சேகரித்தவை :

வரங்கல், ஜூன் 28 : தற்போது உள்ள நிலக்கரியின் தேவையை கருத்தில் கொண்டு சிங்கரேணி காலரீஸ் கம்பனி லிமிடெட் திறந்தவெளி சுரங்கத்தை ஏற்றுக்கொள்ள தீர்மானித்தது. இந்த முடிவால், 200 கிராமங்கள் பாதிக்கப்படலாம். 20,000 மக்கள் வீடிழக்கும் வாய்ப்புள்ளது. அத்துடன் 3000 ஹெக்டாரர்கள் காடுகள் பாதிக்கப்படும் என்று மதிப்பிடப்பட்டுள்ளது.

நிலத்தடி சுரங்க முறைப்படி ஒரு நாளுக்கு 1500 டன்கள் நிலக்கரியை தோண்ட முடியும்.

ஆனால், திறந்த வெளி சுரங்க முறையில் பத்தாயிரம் டன்கள் நிலக்கரியை தோண்ட முடியும். இம் முறையில் செலவு மிகவும் குறைவு, என்று எஸ்.சி.சி.எல்.ன் உயர் அதிகாரி ஒருவர் தெரிவித்தார்.

இது இவ்வாறு இருக்க, திறந்த வெளிச் சுரங்கம் தோண்டுவதால், ஆயிரக்கணக்கான குடும்பங்கள், வசிப்பிடங்களை இழக்கும். கிராமங்கள் பாதிப்படையும். உள்ளூர் மக்களின் வாழ்க்கை ஆதார தொழில்கள் அழிந்து விடும். நிலக்கரிச் சுரங்க அதிகாரி மேலும் கூறும் போது "வெட்டி

அழிக்கப்படும் காட்டு பரப்பிற்கு ஈடாக, புதிய காடுகளை வளர்க்க நிலக்கரிச் சுரங்க நிர்வாகம் அதற்கான செலவை ஏற்கும். ஒரு ஹெக்டாருக்கு 4.38 லட்சம் ரூபாய் முதல் 10.43 லட்சம் ரூபாய் வரை நஷ்டஈடு வழங்கும்" என்று தெரிவித்தார். ஆனால் இச்சுரங்கங்களால் தோண்டப்பட்டு குவிக்கப்படும் கழிவுகளின் செயற்கை மலைகளால், நதிகள் மற்றும் நீரோடைகளின் போக்கு பாதிக்கபடுகின்றன. நிலத்தடி நீரும் மாசடைகிறது. குடிநீர் பற்றாக்குறை ஏற்படுகிறது என்று மக்கள் புகார் கூறுகின்றனர்.

- இப்பிரச்சனையை எவ்வாறு தீர்க்க முடியும் என்று நீங்கள் கருதுகிறீர்கள்? சுற்றுப்புற சூழலுக்கும், விளைநிலங்களுக்கும், சேதத்தை உண்டாக்கி, வாழ்க்கை ஆதார தொழில்களை பாழாக்கி, குறைவான செலவில் நிலக்கரியை தோண்டியெடுத்தல் சரியான செயல் என்று நீங்கள் கருதுகிறீர்களா?



சாத்துப்பள்ளி திறந்தவெளி குழிச்சுரங்கங்கள்

ஜலகம் வெங்கல் ராவ் திறந்த வெளி குழிச் சுரங்கங்கள் கம்மம் மாவட்டத்தில் உள்ள சாத்துப்பள்ளி கிராமத்தில் உள்ளது. இங்கு நிலக்கரி படிமங்களை கண்டறிந்த பின் அது சோதனைக்கு அனுப்பப்பட்டது. பின் இங்குள்ள நிலக்கரி வளம் 50 வருடங்களுக்கு சிடைக்கும் என ஆய்வுறிக்கை தெரிவித்தது.

இங்குள்ள நிலங்களை விற்க வேண்டிய விவசாயிகள் வேறொரு இடத்தில் நிலங்கள் கொடுக்கப்பட்டன. அல்லது சுரங்கத்தில் பணி அளிக்கப்பட்டது. இங்கு 2005ல் திறந்தவெளி சுரங்கங்கள் ஆரம்பிக்கப்பட்டது.

திறந்தவெளி குழி தோண்டி தாதுக்களை எடுக்கும் சுரங்கங்களில் பெரும்பாலான வேலைகள் இயந்திரங்களால் செய்யப்படுகின்றன. அள்ளிக்குவிக்கும் இயந்திரங்கள், புல்டோசர் இயந்திரங்கள் போன்றவற்றை பயன்படுத்தி அதிக பளுவான, தேவையற்ற மேலடுக்கு மண் மற்றும் பாறைகளை அகற்ற பயன்படுகின்றன. ஆறு மீட்டர்கள் உயரமுள்ள தாது பள்ள அறைகளை அமைக்கின்றனர். இதன் அருகில் பத்து மீட்டர்கள் அகலமுள்ள சாலை இருக்கும். இத்தாதுப்பள்ள அறைகளில் இருந்து தாதுக்களை எடுக்கின்றனர்.

இவ்வாறு தோண்டப்பட்ட பேரைட்ஸ் தாது அறைகள் அனைத்தையும் இணைக்கும் விதத்தில் சாலை செல்கிறது. இச்சாலை அடிப்பகுதியில் உள்ள பள்ளம் வரை செல்லும். பேரைட்ஸ் தாதுவையும், பயன்படாத பாறை கற்களையும், வெடிக்கச் செய்து

படம் : 6.9: சாத்துப்பள்ளியில் உள்ள ஜலகம் வெங்கல் ராவ் சுரங்கத்தின் தோற்றம்

பக்கவாட்டங்களில் இருந்து அகற்றி எடுக்கின்றனர். இவற்றை அள்ளிக்குவிக்கும் இயந்திரத்தால், பத்து டன்கள் சுமந்து செல்லக் கூடிய திறன் படைத்த, சாய்ந்து கொட்டும் டிரக்குகளில் நிரப்புவர்.

ஒவ்வொரு நாளும் 10,000 டன்கள் நிலக்கரி தோண்டியெடுக்கப்படுகிறது. சுற்றுப்புற சூழலுக்கு பாதிப்பு ஏற்படுத்தா வண்ணம் கழிவுப் பொருட்களை அகற்றி போடுவது என்பது மிக பெரிய பிரச்சனையாக உள்ளது.



படம் : 6.10: இயந்திரங்களை கொண்டு தோண்டப்படும் நிலக்கரி



படம் 6.11: சுரங்கக் கழிவுகளிலிருந்து உருவாக்கப்பட்ட பெரிய மேடுகள்

இந்த சுரங்கத்தில் 700 தொழிலாளர்கள் வேலை செய்கின்றனர். இவர்களில் 400 பேர் அரசு தாதுப்பொருள் மேம்பாட்டு கழகத்தின் நிரந்தர ஊழியர்களாக வேலை செய்கின்றனர். இவர்கள் அரசாங்கத்தின் விதி முறைகள் படி ஊதியம் மற்றும் இதர படிசை பெறுகின்றனர். மீதமுள்ளவர்கள் ஒப்பந்த ஊழியர்கள் மற்றும் பயிற்சி ஊழியர்களாக வேலை செய்கின்றனர்.

இப்போது உனக்கு தாதுக்கள் சுரங்கங்களிலிருந்து எடுக்கப்படும் முறை அதன் விளைவுகள் அறிந்திருப்பீர்கள். அனைத்தையும்விட நாம் இயற்கையை பாதுகாக்க வேண்டிய நிலையில் உள்ளோம்.



படம் 6.12: சுரங்கத்திலிருந்து அனுப்பப்படும் நிலக்கரி

- அதிகமானோர் ஒப்பந்த ஊழியர்களாக இருக்க காரணம்?
- சுரங்கத்திற்காக நிலங்களை விட்டுச்சென்ற விவசாயிகளின் நிலை என்னவாகியிருக்கும்?
- திறந்த வெளி சுரங்கங்களில் இயந்திரங்களை பயன்படுத்துவது அவசியம் என நீ கருதுகிறாயா?
- திறந்த வெளி சுரங்கத்தில் ஆண்களே வேலை செய்வதன் காரணம் என்ன?
- உற்பத்தி செலவை குறைப்பது - மாசுபடுதலில் இருந்து சுற்றுப்புறத்தை காப்பது. இவற்றில் முக்கியமானது எது?
- அரசு ஊழியர்கள் மட்டுமே இச்சுரங்கத்தில் வேலை செய்தால் என்ன நடக்கும்?

முக்கியச் சொற்கள்

1. தாதுப் பொருட்கள்
2. நிலத்தடிச் சுரங்கம் தோண்டுதல்
3. திறந்தவெளிச் சுரங்கம் தோண்டுதல்
4. புதுப்பிக்கக்கூடிய வளங்கள்
5. புதுப்பிக்க முடியாத வளங்கள்
6. நிலக்கரி
7. பேரைட்ஸ்

உனது கற்றலை மேம்படுத்துக

1. நிலத்தடிச் சுரங்கத்திற்கு களப்பயணம் சென்றதன் பரவல் வரைபடத்தை தயார் செய்யுங்கள்.(AS1)
2. சுரங்கங்களில் வேலை செய்து கொண்டிருக்கும் போது ஏற்படும் ஆரோக்கிய பிரச்சனைகள் மற்றும் சுரங்கத் தொழிலாளர்களின் பாதுகாப்பிற்காக மேற்கொள்ள வேண்டிய முன்னெச்சரிக்கைகள் குறித்து ஒரு பட்டியலை தயார் செய்திடுக.(AS3)
3. சுரங்கங்களில் தாதுப்பொருட்களை தோண்டியெடுக்க, இயந்திரங்களை பயன்படுத்தும் போதும், மனித உழைப்பை பயன்படுத்தும் போதும், தேவைப்படும் தொழிலாளர்களின் எண்ணிக்கையில் உள்ள வேறுபாடுகளை விவரியுங்கள்.(AS1)
4. ஆந்திரப் பிரதேசத்திலுள்ள தாதுப் பொருட்கள் படத்தைப் பார்த்து உங்கள் மாவட்டத்தில் எந்தெந்த தாதுப் பொருட்கள் உள்ளன என்பதைக் குறிக்கவும்.(AS5)
5. தாதுப் பொருட்கள் யாருக்குச் சொந்தமானவை என்னும் பத்தியை படித்து கீழ்காணும் வினாவிற்கு விடையளி.(AS2)
தாதுப் பொருட்கள் எந்த ஒரு தனி மனிதனுக்கும் சொந்தமானது அல்ல. எல்லா மக்களுக்கும் சொந்தமானது, என்பதை நீ எவ்வாறு நியாயப்படுத்துவாய்?
6. கீழே உள்ள படங்களில் இருவர் தாதுச் சுரங்கத்தைப் பற்றி இரு வேறான கருத்துகளை கூறியுள்ளனர். அவர்கள் தாதுச் சுரங்கங்களின் தோண்டுதல் செயலில் எதைக் குறித்து உரையாடுகின்றனர்?(AS1)

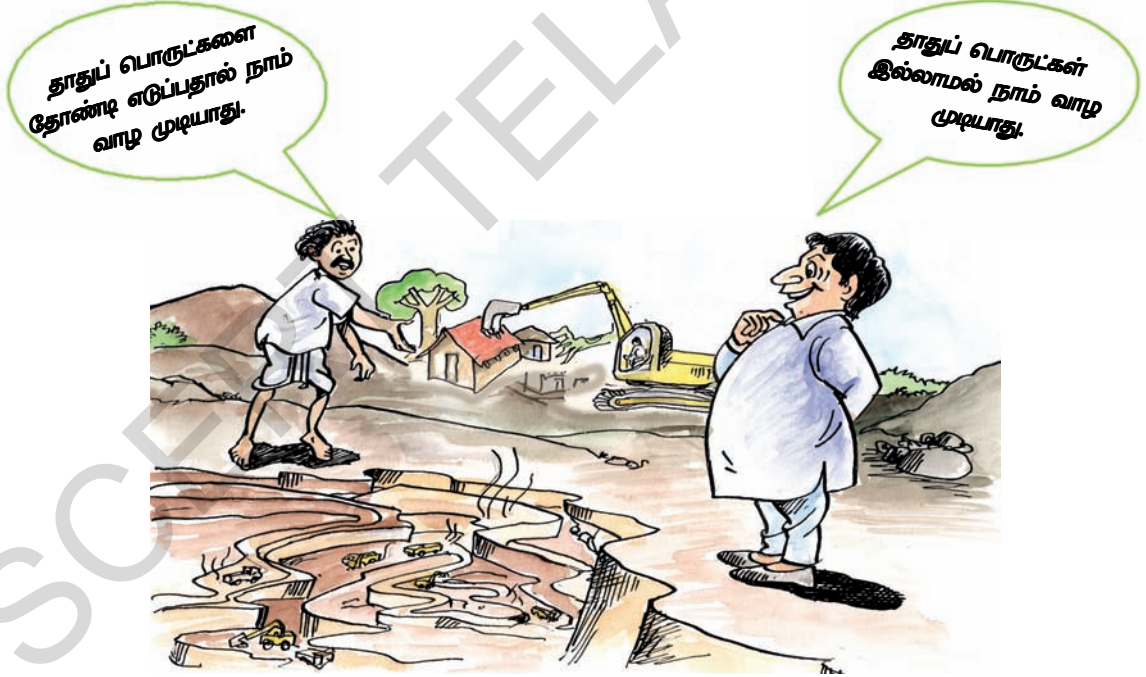

7. தாதுப் பொருட்கள் நாட்டின் முன்னேற்றத்திற்கு எவ்வாறு துணைபுரிகின்றன?(AS6)
8. பல்வேறு தாதுப் பொருட்களையும் அவற்றின் பயன்களையும் காட்டும் அட்டவணையை தயாரிக்கவும்.(AS3)

பணமும் வங்கியியலும்

பணமற்ற வர்த்தகம்

மோகன் கேழ்வரகுடன் சியாமளாவிடம் மாம்பழங்கள் வாங்க வந்தான். சியாமளா கேழ்வரகை இரு சமபாகமாக பிரித்தாள். ஒரு பாகத்தில் உள்ள கேழ்வரகு எடைக்கு சமமாக மோகனுக்கு சில மாம்பழங்களை கொடுத்தாள். மோகன் மாம்பழங்களை வீட்டிற்கு எடுத்துச் சென்றான். இரு பாகங்களான கேழ்வரகை சியாமளா தன்னிடமே வைத்துக் கொண்டாள். மாம்பழத்தின் மாற்று விலை மொத்த கேழ்வரகில் சரிபாதி. தானியத்தில் பாதிக்கு மாம்பழ பரிமாற்றம் நடைபெற்றது. வேறு வகையிலும் பரிமாற்றம் நடைபெறலாம். உதாரணமாக தானியத்திற்கு சமமாகவும் மாற்றம் நடக்கலாம்.

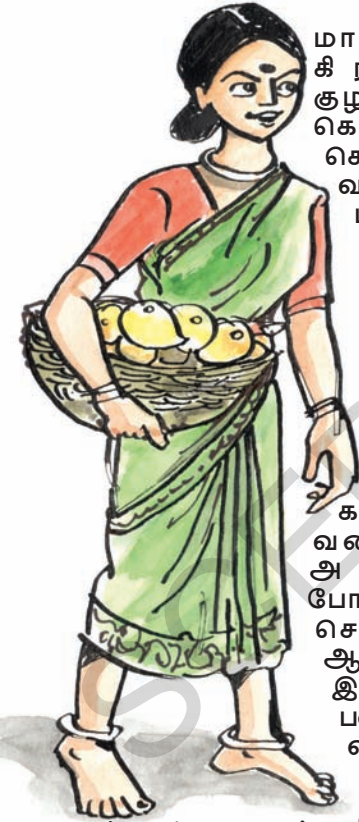

அ தி ல ா ப ா த்
மாவட்டத்தில் சில
கிராமங்களில்
குழந்தைகள் அரிசி
கொடுத்து மூங்கிலால்
செய்த பொம்மையை
வாங்குவர். இவ்விதம்
பணமின்றி ஒரு
பொருளைக்
கொடுத்து
மற்றொரு
பொருளை
வாங்குவதை
பண்டமாற்று
முறை எனப்படும்.

தச்சர்கள்
விவசாயிகளுக்கு
கலப்பைகள்,
வண்டிச்சக்கரங்கள்,
அரிவாள்கள்
போன்றவற்றை தயார்
செய்துக் கொடுப்பர்.

ஆனால்
இவ்வேலைகளுக்கு
பணமின்றி ஒவ்வொரு
வருடமும் விளைச்சல்
கிடைத்த பிறகு
தானியங்களை

வாங்குவர். ஒரு வண்டி அல்லது ஒரு கலப்பை
தயாரிக்க கிராமங்களில் விவசாயிகள் இவ்வளவு
தரவேண்டுமென ஒப்பந்தம் இருந்தது.

- பணமின்றி நடக்கும் பரிமாற்றங்கள் ஏதேனும் உங்களுக்குத் தெரியுமா?
- பழையத் துணிகள், பிளாஸ்டிக் பொருட்கள், நாளிதழ்கள், தானியங்கள்

கொடுத்து எந்த பொருட்களையாவது
நீங்கள் வாங்கி இருக்கலாம். இந்த
பண்டமாற்று முறை எவ்வாறு நடந்தது
என கலந்துரையாடுங்கள்.

கோபால், சீனுவிடம் சென்றான்.
சீனுவுக்கும் ஆடு தேவைப்பட்டது. ஆனால்
அவரிடமும் அரிசி இல்லாமல் கோதுமை
இருந்தது. அரிசி பயிரிடும் ராமனை கோபால்
சந்தித்தார். ஆனால் அவர் தன் அரிசிக்கு
பதில் ஆட்டை வாங்கும் எண்ணமில்லை
என்றும் மாறாக கோதுமை தேவை என்றும்
கூறினார்.

● கீழ்க்கண்ட அட்டவணையை நிரப்புக

	கோபால்	சீனு	ராமன்
வாங்க விரும்புவது			
விற்க விரும்புவது			

- மேலே உள்ள அட்டவணையிலிருந்து
நீங்கள் என்ன முடிவெடுத்தீர்கள்?
- கோபாலுக்கும், சீனுவிற்கும் இடையே
பண்டமாற்று முறை ஏன்
பொருந்தவில்லை? உங்கள் கருத்தை
விவரிக்கவும்.
- பணத்தின் பயன் இதற்கு துணை
புரியுமா? பின்வரும் காலியிடங்களை
நிரப்புக.
- கோபால் தனது ஆட்டை, கொடுத்து
..... வாங்கினால், கோபால்
அப்பணத்தை பயன்படுத்தி
இருந்து அரிசி வாங்குவான்.
இப்பொழுது இந்த பணத்தால்
சீனுவிடமிருந்து வாங்கினான்.
- கிராமங்களிலும் நகரங்களிலும்
சலவைத் தொழிலாளி,
முடிதிருத்துவோர் மற்றும் ஏரிநீரை
காப்போர் போன்றவர்களுக்கு
வேலைக்கேற்ற கூலி தருகிறார்களா,
என உங்கள் தாய் தந்தையரை கேட்டு
அறியுங்கள்.

பணத்தால் பரிமாற்றம்

பணப் பரிமாற்றம் நடந்தால் பொருட்களை பரிமாற்றம் செய்வதில் சிக்கல்கள் ஏற்படாது.

பொருட்களை கூடுதலாக வைத்திருப்பவர், அப்பொருள் தேவையானவருக்கு பணத்தைவாங்கி கொடுப்பது எளிது. பணம் இங்கு இடைபொருளாக வேலை செய்கிறது. இந்த பரிமாற்றத்திற்கு பணத்தை பகிர்ந்தளித்தாலும், அப்பணத்தை திரும்பவும் பயன்படுத்தலாம். இந்த எடுத்துக்காட்டை மேலே பார்த்தே தாம். பணம் அனைவருக்கும் தேவையான பொழுது இது பயன்படும். பொருட்களை விற்பார் தமது பொருட்களுக்கு பதிலாக பணம் வாங்கிக் கொள்வர். பொருட்களை வாங்க வேண்டுமென நினைப்போர் அதற்கு பணம் செலுத்தினால் போதுமானது. எந்தப் பொருள் தேவைப்பட்டாலும் பணம் கொடுத்து வாங்கலாம் என்றால் பணத்தை பொருட்களுக்கும், சேவைகளுக்கும் மாற்றாக பெறலாம். பணத்திற்கு தனியாக எந்தவொரு பயன்பாடும் இல்லாமல் இருக்கலாம். பணபரிமாற்றத்தால் பணத்தின் மதிப்பு அனைவருக்கும் தேவையாகிறது. பணத்தை கடன் வாங்கி திரும்பவும் செலுத்தலாம். கோபால், சீனு, ராமன், போன்றோர் இடையே, கொடுக்கல் வாங்குதலில் பணம் எவ்வாறு பயன்பட்டது என்பதை பரவல் வரைபடம் மூலம் விவரிக்கவும்.

- மேல் விளக்கிய முறையில், பணம் பரிமாற்றத்தில் இடைநிலையாக வேலை செய்தது என்பதை நீங்கள் ஒப்புக்கொள்கிறீர்களா? காரணத்தைக் கூறுக.
- தனது ஆட்டை கோபால் எவ்வளவு அரிசியோடு மாற்றிக் கொண்டார்?
- பண்டமாற்று முறையில் நீங்கள் முடிதிருத்துவொருக்கு எவ்வாறு செலுத்துவீர்? கலந்துரையாடவும்.

பண்டமாற்றத்திற்கு மற்றொரு சிக்கல் உண்டு. அதை கவனிப்போம்.

கோபால் : இந்த ஆட்டிற்கு எத்தனை

மூட்டைகள் அரிசி தருவீர்கள்?

சீமான் :
இரண்டு மூட்டைகள்.

கோபால் : அருகில் உள்ள ஊரில் இதற்கு 4 மூட்டைகள் தருகிறார்கள்.

சீமான் : மற்ற ஊரில் ஒரு மூட்டைக்கு எனக்கு ஆடு கிடைக்கிறது.

கோபால் :

.....

சீமான்

.....

ஊபலுக்கு

தனது

ஆட்டிற்கு 6

அரிசி

மூட்டைகள்

தேவைப்பட்டது.

என்ன

விலைக்கு அதனை மாற்றிக்கொள்ள வேண்டும்? வேறுவிதத்தில் கூறினால் அரிசி மதிப்பில் ஆட்டின் மதிப்பு யாது? பண்ட மாற்றத்தில் ஒரு பொருள் மதிப்பை மற்றொரு பொருள் மதிப்போடு நிர்ணயிக்க வேண்டும். அதிகமானப் பொருட்களை பரிமாற்ற வேண்டி வந்தால் இது மிகவும் சிக்கலானது. இதனால் பரிமாற்றம் அல்லது வர்த்தகம் மிகவும் கடினமாக மாறும். அதனாலேயே மற்ற மாற்று முறைகள் உருவாயின. அவற்றைப் பற்றி பின்பு அறிவோம். ஆனால் இன்னும், குறிப்பாக கிராமப்புறங்களில் பண்டமாற்று முறையை இன்னமும் பின்பற்றுகின்றனர்.

- மேற்கூறிய எடுத்துக்காட்டை ஆதாரமாகக் கொண்டு வர்த்தகம் செய்வது போல் ஒரு உரையாடலை எழுதவும்.
- நீங்களோ, வர்த்தகர்களோ பணத்தை பகிர்ந்துக் கொள்ளாவிடில் என்ன நிகழும்? ஒரு பத்தி எழுதுக.
- பொருட்களையும், சேவைகளையும் பணத்தால் அளவிடமுடியுமா? விவரியுங்கள்.



கோபாலிடம் ஆடு இருந்தது. அவன் தீப்பெட்டி வாங்க வேண்டும். இது சரியான மாற்றமாகுமா? ஆட்டை பிரிக்க முடியாது. அவற்றில் சில பாகத்தை தந்து தீப்பெட்டி வாங்கவும் முடியாது. ஆனால் பணத்தால் நீங்கள் சிறியப் பொருட்களை வாங்கலாம். பணத்தை ரூபாய்கள், நாணயங்கள் எனப் பிரிக்கலாம். காய்கறி போன்ற பொருட்கள் அழுகும். ஆகையால் அவற்றை உடனே மாற்றிக் கொள்ள வேண்டுமென உங்களுக்குத் தெரியும். பொருட்களை விற்க பணத்தை பயன்படுத்தினால் இதுபோன்ற சிக்கல்கள் எல்லாம் தீர்ந்துவிடும். பணம் வெகு காலம் நிலைத்திருக்கும். எதிர்காலத்தில் பயன்பாட்டிற்கு பணத்தை சேமித்து வைக்கலாம். செம்மறிகள், ஆடுகள், அரிசி போன்றவற்றை இருப்பு வைக்க அதிகமான இடம் தேவைப்படும். அதுமட்டுமின்றி நீங்கள் பொருட்களை பரிமாற்றம் செய்ய அவற்றை சந்தைக்கு வண்டிகளில் அல்லது பேருந்துகளில் எடுத்துச் செல்ல வேண்டும். பணத்திற்கு அவ்வளவு இடம் தேவைப்படாது. பணப்பைகளில் அவற்றை எங்கேயும் எளிதாக எடுத்துச் செல்லலாம்.

பணத்தின் பரிணாம வளர்ச்சி

உலகளவில் மக்கள் பண்டமாற்று முறையினை பின்பற்றினர். அவற்றின் சிக்கல்களைக்கூட எதிர்கொண்டனர். வர்த்தகம் விரிவடைந்தப்பொழுது ஏராளமான பொருட்களை வாங்கி விற்றனர். அவற்றை தொலைதூரப் பகுதிகளுக்குச் கூட எடுத்துச்சென்றனர்.

இது போன்ற நிலைகளில் சமூகத்திலும் ஏதோ ஒரு வடிவில் பணம் புழக்கத்திற்கு வந்தது. எடுத்துக்காட்டாக முற்காலத்தில் தானியங்களையும் விலங்குகளையும் பணத்திற்கு மாற்றாக பயன்படுத்தினர். ஆனால் அவற்றை இருப்பு வைத்தும், வேறு இடங்களுக்கு எடுத்துச்செல்வதும் கடினமாக இருந்தது. நோய் ஏற்பட்டால் அவற்றை வாங்குவதும் சிக்கலானதாக இருந்தது.

சில காலத்திற்கு பிறகு பொருட்களை பரிமாற்றம் செய்ய ஒரு மாற்றாக உலோகங்களை மக்கள் பயன்படுத்த ஆரம்பித்தனர். செம்பு, வெண்கலம், தங்கம், வெள்ளி போன்றவற்றை அதிக காலங்களுக்கு இருப்பு வைத்து சிறு பாகங்களாகவும் பயன்படுத்த முடிந்தது.

எளிதில் எடுத்துச்செல்ல முடிந்தது. இவை தேவைப்படும் பொருட்கள் ஆதலால் அனைவரும் இதனை ஏற்றனர். மக்கள் தங்களிடம் உள்ள பணம் மதிப்பானதெனவும், மற்றவர்கள் ஏற்கும் வண்ணம் வாங்கவும், விற்கவும் செய்தனர் இந்த பணத்திற்கு மதிப்பு உண்டெனவும் மற்றவர்கள் அவற்றை ஏற்றுக்கொள்வார்கள் எனவும் மக்கள் அறிந்திருந்ததால் தங்கள் பொருட்களை பணத்திற்கு விற்றனர். தானியம், விலங்குகள் மதிப்பு வீழ்ந்தவாறு பணமதிப்பும் வீழும் என அவர்கள் பயப்படவேண்டிய தேவையில்லை. ஆனால் பொருள் பரிமாற்றத்தில் உள்ள எல்லா சிக்கல்களும் இந்தவிதமான பணத்தால் வரவில்லை. ஆனால் புது சிக்கல்கள் உருவாகின.

உலோகங்களை பரிமாற்றம் செய்யும்போது ஒவ்வொரு முறையும் அவற்றை எடைபோட வேண்டிவந்தது. பிறகு உலோகத்தின் மதிப்பு மீது வர்த்தகர்களுக்கு சந்தேகம் எழுந்தது. பரிமாற்றத்தால் தூய்மையான வெள்ளி அல்லது தங்கம் கிடைக்காமல் இருக்கலாம். சில காலத்திற்கு பிறகு பரிமாற்றத்திற்கென பயன்படுத்திய உலோகத்தின் தரத்தில் நம்பிக்கை இல்லாமல் போயிற்று.

இந்நிலையில் சில அரசர்கள் சிக்கல்களை தீர்க்க அவர்களுக்கு ஏற்ற முறையில் வடிவமைத்தனர். சிறந்த வடிவம், எடை, தரங்களோடு கூடிய நாணயங்களை அரசர்கள் நாணய அச்சகத்தில் தயாரிக்க ஆரம்பித்தனர். ஒவ்வொரு முறையும் இவற்றை எடைபோட வேண்டியதில்லை. தரத்திற்கு சிறந்த நம்பகத்தன்மை ஏற்பட்டது. அவற்றை எடுத்துச்செல்வது எளிமையாக இருந்தது. ரோமானியர்கள் காலத்தில் பீஸன்ட் எனும் தங்கக்காசு பயன்பாட்டில் இருந்தது. மெளரியர் காலத்தில் பணா எனும் வெள்ளிக்காசு பயன்பாட்டில் இருந்தது. வர்த்தகர்கள் மற்றும் மக்கள் இந்நாணயங்களை பயன்பாட்டிற்கு ஏற்றனர்.

- உலோகங்களை ஏன் பணமாக ஏற்றனர்?
- நாணயங்களை ஏன் முத்திரையிட வேண்டுமென நினைக்கின்றாய்?
- நாணயங்களை முத்திரையிடுவதால் அரசர்களுக்கு ஏற்படும் பயன் என்ன? மூன்று காரணங்களை குறிப்பிடுக.



படம் 7.1: வெவ்வேறு காலத்தின் மற்றும் அரசர்களின் நாணயங்கள்

காசிதப்பணமும் வங்கிகளின் தோற்றமும்

பெருமளவில், பொருட்களை வாங்கி விற்பவர்கள் தங்கள் வியாபாரத்திற்கு பெருமளவில் வெள்ளி, பொன் நாணயங்களை எடுத்துச்செல்ல வேண்டியிருந்தது. அவர்கள் பணத்திற்கு பாதுகாப்பு வேண்டி பொற்கொல்லரிடம் செல்வர். பொற்கொல்லர்கள் தகுந்த தொகையை பெற்று அவற்றை பத்திரப்படுத்தி அவர்கள் கேட்டபோது தர முன்வந்தனர். ஆதலால், பொற்கொல்லர்களின் வியாபாரம் சிறந்து விளங்கியது.

பொற்கொல்லர்கள் வியாபாரிகளுக்கு கடன் கொடுத்து வாங்கினர். இவர்கள் பல நகரங்களில் சில கடன் கொடுக்கும் கிளைகளையும் வைத்திருந்தனர். இது பின்பு புழக்கத்திற்கு வந்த 'உண்டி' எனும் காசிதப் பணத்திற்கு வழிவகுத்தது. உதாரணத்திற்கு சோமு என்பவர் விஜயவாடாவில் இருக்கும் ஒரு துணி வியாபாரி. இவர் ஐதராபாத்தில் உள்ள சந்திரன் என்பவரிடம் இயந்திரங்களை வாங்கச் செல்கிறார். தங்க நாணயங்களை ஐதராபாத்திற்கு எடுத்துச்செல்வது அபாயகரமானதாகும். ஆதலால், சோமு தன்னுடைய தங்கக் காசுகள் பத்தை பொற்கொல்லரிடம் கொடுத்து, அவரிடமிருந்து ஒரு ரசீதை வாங்கிச் செல்கிறார். அதில் நான் பத்து தங்கக்காசுகளை கொடுக்க உறுதியளிக்கிறேன் என்று எழுதியிருந்தது. இந்த ரசீதை சந்திரனிடம் கொடுத்து இயந்திரங்களை பெற்றுக்கொள்கிறார். சந்திரனிடம், ரசீதை கொடுத்து, அந்நகரத்தில் உள்ள பொற்கொல்லரிடமிருந்து பத்து தங்கக் காசுகளை பெற்றுக்கொள்ள கூறினார். ஐதராபாத்தில் உள்ள கிளை பொற்கொல்லரிடம் அப்பணத்தை எப்பொழுது அவசியமோ அப்பொழுது பெற்றுக்கொள்வார்.

அவ்வாறின்றி, அந்த ரசீதை இரும்பு கம்பிகள் விற்கும் சையத் என்பவரிடம் கொடுத்து அதற்கு இணையான கம்பிகளை பெற்றுக்கொள்கிறார். சயத்தும் அந்த ரசீதை நம்பிக்கையுடன் பெற்றுக்கொள்கிறார். ஏனெனில், சயத்திற்கும், ஐதராபாத்தில் உள்ள பிற வியாபாரிகளுக்கும் பொற்கொல்லரின் கிளை அலுவலகங்கள் தெரியும். சோமுவுடைய ரசீது வியாபாரத்தில் ஒருவரிடமிருந்து மற்றொருவருக்கு கொடுக்கப்பட்டு அனைவராலும் பணமாக ஒப்புக்கொள்ளப்பட்டது.

இந்நம்பிக்கை புதிய காசித வடிவ பணப் பரிமாற்றத்திற்கு வழிவகை செய்தது. இந்தியாவில் முன்பு வட்டிக்கு கடன் கொடுப்பவர்களான பெங்களின் ஜகத்சேத், பாட்னாவின் ஷா, கூரத்தின் அருஞ்சி நத்தி மற்றும் சென்னை செட்டியார்கள் 'உண்டி' எனும் காசித பணத்தை இந்தியா முழுவதும் பரிமாற்றம் செய்து தங்களின் சொத்துக்களையும் பெறுக்கிக்கொண்டனர்.

இப்பொழுது வங்கிகளின் தோற்றத்தைப் பற்றிய வெவ்வேறு கதைகளைக் காணலாம். ஐரோப்பாவில் உள்ள 'ஆம்ஸ்டர்டாம்' புகழ்பெற்ற வணிக மையமாக திகழ்ந்தது. இங்கு, அரசாங்கத்தால் அங்கீகரிக்கப்பட்ட 846 வெள்ளி மற்றும் தங்க நாணயங்கள் பொருட்கள் வாங்க மற்றும் விற்க ஒப்புக்கொள்ளப்பட்டன. வணிகர்களின் சந்தேகத்தை போக்க, ஆம்ஸ்டர்டாம் வணிகர்கள் ஒரே குறிக்கோளாக இதைச் செய்தனர். அந்நகரத்தில் நிர்வகிக்கப்படும் ஒரு வங்கியையும் துவக்கினர்.

வியாபாரிகள் தங்களிடம் உள்ள காசுகளை அந்த வங்கியில் முதலீடு செய்து அதனை மதிப்பிடுவர். அதற்கு இணையான

ரஶீதை வங்கி, வியாபாரிக்கு கொடுக்கும். வியாபாரி அந்த ரஶீதை மறுபடியும் வங்கியில் கொடுத்து காசுகளை பெற்றுக்கொள்ளலாம் அல்லது வேறு வியாபாரிக்கு கொடுத்தும் காசுகளை பெறலாம். இது வியாபாரிகளுக்கு மிகவும் எளிதாக இருந்தது.

வங்கி நேர்மையாக செயல்பட்டது. வியாபாரிகளும் இதை அதிகம் நம்பினர். வியாபாரிகள் ரஶீதை கொடுத்து தங்களுடைய கணக்கில் வரவுவைப்பர். காசுகள் பெருவதை விட இது எளிதாக இருந்தது. வங்கிகள் தங்களுடைய தேவைகளுக்கு தூய்மையான உலோகக் காசுகளை கொடுக்க முடியும் என வியாபாரிகள் தெரிந்திருந்தனர். வங்கிகளில் முதலீடு செய்வது ஒருவகையான புதிய பணமுறையாக திகழ்ந்தது. இந்த வங்கி வியாபாரம் நன்கு வளர்ந்து இரண்டு நூற்றாண்டுகள் வெற்றிகரமாக நடந்தது. வங்கியில் பணத்தை முதலீடு செய்து இயக்குவது அதிகரித்தது.

- பொற்கொல்லரின் ரஶீது ஏன் பணமாக செயல்பட்டது?
- பொற்கொல்லர்களின் நம்பிக்கை தோல்வி அடையும் சந்தர்ப்பங்கள் யாவை?
- ஆம்ஸ்டர்டாம் நகரில் இருந்த வியாபாரிகள் எதிர்கொண்ட சிக்கல்கள் யாவை? அதற்கு அவர்கள் எவ்வாறு தீர்வு கண்டனர்?
- இரண்டு நூற்றாண்டுகளுக்குப்பிறகு இவ்வங்கி முடங்கியது. இதன் காரணங்கள் என்னவாக இருக்கும்? விவாதியுங்கள்.
- தற்போது நடைமுறையில் உள்ள காசு பணத்தின் மீது உள்ள உறுதி மொழியை படிக்கவும். இதில் யார் உத்தரவாதம் வழங்குகிறார்? இது ஏன் முக்கியமானது? விவாதிக்கவும்.

வங்கியியல்

நவீன வங்கிகள் :

- நீங்கள் எப்போதாவது வங்கிகளின் உள்ளே சென்றீர்களா? உங்களுக்கு தெரிந்த சில வங்கிகளின் பெயர்களை எழுதுக.
- நீங்கள் வங்கிகளின் உள்ளே சென்றால், பல்வேறு பிரிவுகளில் கணினி மற்றும் பேரேடுகள் உதவியுடன், வாடிக்கையாளர்களுக்கு தேவையான சேவைகளை செய்து கொண்டிருக்கும் ஊழியர்களை காணமுடியும். சில பிரிவுகளில் வாடிக்கையாளர்கள் பணத்தை செலுத்துவதையும், பணத்தை பெற்றுக்கொண்டிருப்பதையும் பார்க்கலாம். ஒரு அறையில் வங்கி மேலாளர் அமர்ந்திருப்பார். இந்த வங்கி ஊழியர்கள் என்ன செய்கின்றனர்?

வணிக வங்கிகள் :

வங்கியியல் என்பது ஒரு வாணிப கொடுக்கல் வாங்கல் செயலாகும். இதில் பொதுமக்களிடம் இருந்து பணத்தை வைப்பு நிதிகளாக பெறப்படுகிறது.

மக்களிடமிருந்து பெறப்பட்ட வைப்பு நிதிகளை ஒரு நபரின் பெயரிலிருந்து மற்றொரு நபருக்கு மாற்றம் செய்யலாம். வர்த்தகர்கள், தொழிலதிபர்கள், விவசாயிகள், தனிநபர்கள் போன்றோருக்கு வங்கிகள் கடன் உதவி செய்கின்றன. இவ்வங்கிகளை வணிக வங்கிகள் என்பர். இவ்விரண்டு அம்சங்களை குறித்து பரிசீலிப்போம்.

வைப்பு நிதிகள் : மக்கள் வங்கிகளில் சேமித்து வைக்கின்றனர். வங்கிகளில் பணத்தை சேமித்து வைத்திருப்பதில் பல்வேறு வகைகள் உள்ளன. அவற்றில் சிலவற்றை குறித்து நாம் தெரிந்துகொள்வோம்.

சேமிப்பு வங்கி கணக்கு : கீதா என்பவள் தனது ஊதியத்தில் இருந்து 5000 ரூபாய் சேமித்து வைத்தாள். அதை பத்திரமாக வைத்திருக்க விரும்பினாள். அவள் தனது வீட்டுக்கு அருகே உள்ள ஐதராபாத் மாநில வங்கிக்கு சென்று சேமிப்பு வங்கி கணக்கு ஒன்றை துவக்கினாள். அப்பணத்திற்காக அவளுக்கு வட்டியும் கிடைக்கும். அத்துடன் பணமும் பத்திரமாக இருக்கும்.

எல்லாவற்றையும் விட முக்கியமானது என்னவென்றால், அவள் தனது பணத்தை எப்போது வேண்டுமென்றாலும், பெற்றுக்கொள்ளலாம். கேட்கும் போது பணத்தை செலுத்துகிறோம் என்று வங்கி உறுதி அளிக்கிறது.

கண்டறி :

- கீதா, தானியங்கி பணம் வழங்கும் இயந்திரத்தில் இருந்து எவ்வாறு பணத்தை பெறமுடியும்?
- தன்னுடைய சேமிப்பு கணக்கு உள்ள வங்கிக்குச் சென்றால், எவ்வாறு பணத்தை பெறுவாள்?

நாம் என் பணத்தை வங்கியில் சேமிக்க வேண்டும் ?

- ◆ உங்களுடைய பணத்தை வீட்டில் வைத்திருந்தால் வட்டியும் கிடைக்காது, பாதுகாப்பும் இல்லை. ஆனால், இவை இரண்டும் வங்கியில் கிடைக்கும். வங்கியில் சேமித்த பணம் வளரும். வங்கியில் சேமித்த பணம் எவ்வாறு வளரும் என நீ நினைக்கிறாய்?
- ◆ உங்களுடைய பணத்தை அரசு வங்கிகளில் சேமிக்கலாம். இது நம்பகமானது. உங்களுடைய வங்கி எண், ATM ரகசிய எண் ஆகியவற்றையாருக்கும் கொடுக்காதீர். உங்கள் வங்கிக் கணக்கை பாதுகாப்பதும் முக்கியமே.

அடிப்படை வங்கி சேமிப்பு வைப்பு கணக்கு:

1. இத்திட்டத்தில் பணமே இல்லாமலும் குறைந்த பணத்தையும் சேமிப்பாக வைக்கலாம்.
2. யாரேனும் வயது வரம்பு இன்றி கணக்கை துவக்கலாம்.
3. மாத்திற்கு நான்கு முறை மட்டும் பணத்தை திரும்பப் பெறலாம்.
4. பணமே இல்லாமல் இணையதளம் மூலம் பணத்தை போடலாம், எடுக்கலாம் பிறருக்கு அனுப்பலாம்.
5. பிரதமரின் மக்கள் பயன்பாட்டுத்திட்டம் PMTDY (PMJAN DHANJUJANA)

இத்திட்டம் 2014ஆம் ஆண்டு ஆகஸ்ட் மாதம் துவக்கப்பட்டது.

இந்தியாவில் உள்ள ஏழைகள் பணமே இல்லாமல் வங்கியில் கணக்கை துவக்கி பணம் போட்டு எடுக்கலாம். கடன் வாங்கலாம்.

இத்திட்டத்தின் மூலம் அரசு மக்களுக்கு 'ரூபே' எனும் வரவு அட்டையை தருகிறது. மேலும் ஒரு லட்சம் ரூபாய் வரை விபத்து காப்பீட்டு பணம் வழங்கப்படும்.

சிறிய கணக்கு வகைகள் :

வங்கிகளில் கணக்குகளை துவக்கும் ஒரு எளிய முறையாக இந்த சிறிய கணக்கு வகை உள்ளது. இதற்கான விண்ணப்பத்தை நிரப்பி இக்கணக்கை தொடங்கலாம். இதற்கு சில நிபந்தனைகள் உள்ளன.

- ◆ ஒரு ஆண்டில் ஓர் லட்சத்திற்கு மேல் சேமிக்க முடியாது.
- ◆ ஒரு மாதத்திற்கு பத்தாயிரம் ரூபாயிக்கு மேல் பண பரிவர்த்தனை இருக்கக்கூடாது.
- ◆ இச்சிறிய கணக்கு ஒரு வருடத்திற்கே செயல்படும். அதற்கு மேல் அவசியம் எனில் நீட்டிக்கப்படும்.
- ◆ இக்கணக்கில் எப்போதும் பண இருப்பு ஐம்பதாயிரத்தை தாண்டக்கூடாது.

நடப்பு வங்கிக் கணக்கு :

பெரும்பாலான வர்த்தகர்களுக்கும், கடை காரர்களுக்கும், தொழிற்சாலைகளுக்கும், தினசரி வருவாய் மற்றும் செலவுகள் அதிக அளவு இருக்கும். சரக்குகள் வாங்கவும், ஊதியங்களை செலுத்தவும், பணத்தை வங்கிகளிடம் இருந்து அடிக்கடி பெற வேண்டியிருக்கிறது. அதுபோல், பெரிய தொழில் நிறுவனங்கள், தங்கள் பொருட்கள் மற்றும் சேவைகளை பயன்படுத்தும் எண்ணற்ற வாடிக்கையாளர்களிடம் இருந்து தினந்தோறும் பணத்தை பெறுகின்றன. தங்கள் நிறுவனங்களுக்கு சரக்குகளை கொடுத்தனுப்பியவர்களுக்கும், வேலை செய்தவர்களுக்கும், பணத்தை செலுத்த வேண்டியிருக்கும். இவ்வகையான பணத்தேவைகளுக்காக வங்கிகள் நடப்பு வங்கிக் கணக்கு என்னும் சிறப்பு வகை கணக்கை பெற்றுள்ளன. நடப்பு வங்கிக் கணக்கில் இருந்து எத்தனை தடவைகள் வேண்டுமானாலும், பணத்தை திரும்பப்



படம் 7.2:

வங்கியின் உள்ளே பணபரிமாற்றம் நிகழும் பிரிவுகளைக்காட்டும் தோற்றம்

பெறலாம், வரவும் செய்யலாம். இவற்றிற்கு வரம்பு ஏதும் கிடையாது? காசோலை மூலம் பணப்பரிமாற்றம் செய்திடலாம். எனவே, பெரியளவு பணத்தை பரிமாற்றத்தில் பயன்படுத்தும் அபாயம் இருக்காது. ஆனால், நடப்பு கணக்கில் உள்ள பணத்திற்கு, வங்கி வட்டி செலுத்தாது. அதற்கு சேவை கட்டணம் வசூலிக்கின்றன.

சரயுவின் தந்தை வங்கியில் 5 ஆண்டுகளுக்கு ரிகரிங் டெபாசிட்டில் மாதந்தோறும் 500 ரூபாயை செலுத்தி வந்தார். இவர் 5 ஆண்டுகளுக்கு பின் அசலுடன் சிறிது வட்டியையும் பெறுவார்.

இவருக்கு கிடைத்த வட்டி நிரந்தர வைப்பு தொகையில் கிடைக்கும் வட்டியைவிட குறைவாகும்.

நிரந்தர வைப்புத் தொகை :

மனஸ்வினியின் தாத்தா, அவளுக்கு ஒரு பரிசு கொடுத்திட விரும்பினார். மனஸ்வினிக்கு ரூ.10,000 கொண்ட ஒரு நிரந்தர வைப்புப் பத்திரத்தை பரிசாக அளித்தார். “ஐந்து ஆண்டுகளுக்கு பிறகு, நன்கு வளர்ந்த பிறகு உன்கல்லூரி சேர்க்கை கட்டணத்தை செலுத்த உதவும்” என்று அவளிடம் தாத்தா கூறினார்.

நிரந்தர வைப்பின் குறிப்பிட்ட காலத்திற்கான வைப்பு பணத்தை, வரையறுக்கப்பட்ட காலத்திற்குள் திரும்பப்பெற முடியாது. அது ஓராண்டு, இரண்டு, ஐந்து அல்லது ஏழு ஆண்டுகளாகவும் இருக்கலாம். நிரந்தர வைப்புப் பணத்திற்கு அதிக வட்டி வழங்கப்படும்.

- ஒரு நபர் நிலையான வைப்பு முறையில் எப்போது பணத்தை சேமித்து வைக்கலாம்?
- மனஸ்வினி தன்னுடைய நிலையான வைப்பில் இருந்து, 8% வட்டிவீதத்தில், ஐந்து ஆண்டுகள் கழித்து எவ்வளவு பணம் பெறுவாள்?
- மனஸ்வினிக்கு, மருத்துவ சிகிச்சைக்காக அவசரமாக பணம் தேவைப்படுகிறது என்று நினைத்துக்கொள், தன் நிலையான வைப்பில் இருந்து பணத்தை திரும்பப் பெறமுடியுமா? என்ன நிகழும்?
- சேமிப்பு வங்கி கணக்குக்கும் நடப்புக் கணக்குக்கும் இடையே உள்ள வேற்றுமை யாது?

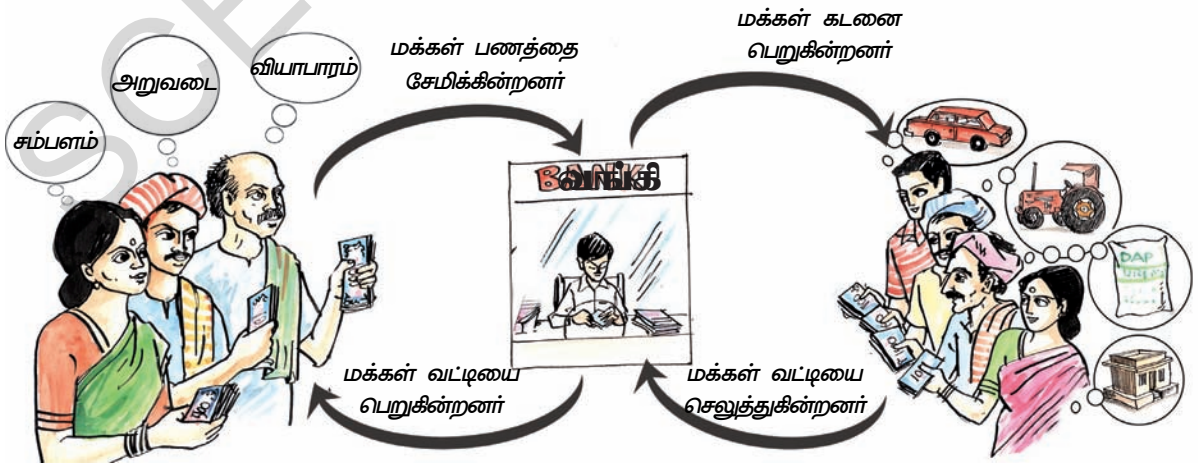

படம் 7.4: வங்கி எவ்வாறு செயல்படுகிறது?

வங்கி அமைப்பு எவ்வாறு வேலை செய்கிறது?

ஒரு வங்கி கணக்கில் வரவு செய்யப்பட்ட காசோலையை, மற்றொரு வங்கி கணக்கிற்கு மாற்றம் செய்திடலாம். வங்கியியல் அமைப்பில் நிர்வகிக்கப்படும் இம்முறையால் வங்கியில் வரவு செய்யப்பட்ட தொகை பணம் போல் வேலை செய்கிறது. அதாவது, வங்கியில் செய்யப்படும் வரவுகள் பணத்திற்கு சமம்.

பல்வேறு நகரங்களிலும், மாநகரங்களிலும், எல்லா வங்கிகளின் பிரதிநிதிகளும் ஒவ்வொரு நாளும் கூட்டம் கூடி, அன்றைய தினம் ஒவ்வொரு வங்கிக்கும் வரவேண்டிய தொகையையும், இதர வங்கிகளுக்கு செலுத்த வேண்டிய பணத்தொகைகளையும் உறுதி படுத்திக்கொள்வர். சரிபார்த்த காசோலைகளை ஒருவருக்கொருவர் மாற்றிக் கொள்வர். ஒரு வங்கி அனைத்துப் பணிகளையும் செய்யும் வங்கியாக பணியாற்றும். அதில் எல்லா வங்கிகளும் கணக்கு வைத்திருக்கும். பணம் செலுத்துவதற்கும், வரவுகளும், வங்கி மூலம் நடத்தப்படுகின்றன.

தற்போது புதிய முறையில் எல்லா வங்கிகளும், அவற்றின் கிளை வங்கிகளும் கணினி மூலம் இணைக்கப்பட்டுள்ளன. அனைத்து வங்கி வாடிக்கையாளர்களின் கணக்குகளும், அவர்களின் கையொப்பங்களும், எந்த வங்கி கிளைகளிலும் சரிபார்த்துக் கொள்ளலாம். எனவே, வங்கிகளின் பிரதிநிதிகள் கூட்டம் கூடவேண்டிய அவசியம் இல்லை. வெளியூர்களில் உள்ள கிளை வங்கிகளுக்கு காசோலைகளை அனுப்பத் தேவையில்லை.

ஒரு வங்கியிலிருந்து மற்றொரு வங்கிக்கு பரிமாற்றங்கள், இணைக்கப்பட்ட கணினி அமைப்பில் நடத்தப்படுகின்றன. இதனால் வங்கி அமைப்பின் வேலைகள் விரைவாகவும், சுலபமான முறையிலும் நடக்கிறது.

காசோலைகள்

தற்காலத்தில் பணம் செலுத்துவதற்கு பதில் காசோலைகள் பரவலாக பயன்படுத்தப்படுகின்றன. யாருக்காவது பணம் செலுத்த வேண்டுமென்றால், அந்நபரின் பெயரில் காசோலை தரப்படுகிறது. வேறு ஊரிலுள்ள நபர்களுக்கு பணம் அனுப்ப வேண்டும் என்றால், அவர்களுடைய பெயரில் காசோலையை எழுதி, அஞ்சல் மூலம் அனுப்பி வைக்கலாம். மற்றவருடைய பெயரில் உள்ள வங்கி கணக்குக்கும் பணத்தை காசோலை மூலம் மாற்றம் செய்யலாம். வியாபாரத்தில் பணத்தை பெறுதல், செலுத்துதல் போன்றவை அடிக்கடி நிகழ்கின்றன. இவற்றில் காசோலை மிக முக்கியமான மாற்றுப் பணமாக பயன்படுத்தப்படுகிறது.

காசோலையை எவ்வாறு எழுது வேண்டும் என்பதை காட்டும் எடுத்துக்காட்டை பாருங்கள். சந்திரன் என்பவர் ஐதராபாத் மாநில வங்கியில் வங்கி கணக்கு வைத்துள்ள வாடிக்கையாளர் ஆவார்.

அவர் கன்சர்ல சுஜாதா என்பவருக்கு ரூ.1,75,000 செலுத்த வேண்டும். எனவே, அவர் சுஜாதாவின் பெயருக்கு கோடிடப்பட்ட காசோலையை அளித்தார்.

- உங்களுடைய நோட்டுப் புத்தகத்தில் கோடிடப்பட்ட காசோலையின் படம் வரைக. உன் பக்கத்தில் அமர்ந்துள்ள நண்பனின் பெயரில் ரூ.1,50,000 செலுத்தும்படி காசோலை எழுதுங்கள்.
- கோடிடப்பட்ட காசோலை பாதுகாப்பானது ஏன்? விவாதித்திடுக.

Pay Gauri Kumari
 Payable to the order of *or Bearer*
 Rupees Fifty thousand only
 Rs. 50,000/-
 A/c No. 16363
 BANK OF INDIA
 ARERA COLONY BRANCH, BHOPAL - 462 014.
 Ram Nareth
 126849 46101300712 10

படம் 7.4 : மாதிரி காசோலை

- சந்திரன், கன்சர்வ் சுஜாதாவின் வங்கி கணக்கில் ரூ.1,75,000 போட வேண்டுமாயின், அதை எவ்வாறு செய்ய வேண்டும்? வங்கிக்கு சென்று பார்த்து, விவரங்களை எழுதுங்கள்.
- காசோலை பயன்படுத்தாமல் மக்கள் நேரிடையாக பணம் செலுத்துதலை எவ்வாறு செய்கின்றனர் என்பதை குறித்து விவாதிப்புகள். அவற்றின் பட்டியலை தயாரிப்புகள்.

வரைவு கேட்பு காசோலை

சுலோகா என்பவர் இளநிலை கல்லூரியில் படிக்க விண்ணப்பத்துடன் பணம் கட்ட விரைவு கேட்பு காசோலையை இணைத்தார்.

ஒரு நிறுவனம் அல்லது கல்லூரி உனக்கு சேவை செய்ய நீ முன்பணம் கட்ட வேண்டும். அதற்கு வரைவு கேட்பு காசோலை மூலம் பணம் செலுத்தலாம். வங்கிகள் இந்த கேட்பு காசோலையை கொடுக்க சிறிது அதிக பணத்தை வசூலிக்கிறது. உதராணத்திற்கு சுலோகா கட்ட வேண்டிய 1000 ரூபாய் பணத்திற்கு 1030 ரூபாய் கட்டவேண்டும். 30 ரூபாயானது வங்கியின் சேவைக்கு கொடுக்கப்படும் தொகையாகும். இதுவும் பணத்திற்கு பதில் வழங்கப்படும் ஒரு வகை காசோலையாகும். காசோலையானது உனது வங்கிக்கணக்கில் பணம் இல்லையெல் அபராதம் கட்டணத்துடன் திரும்பி வரும். ஆனால், கேட்பு காசோலையில் இப்பிரச்சனை கிடையாது. ஏனெனில் அதற்கான பணம்

ஏற்கனவே செலுத்தப்பட்டது. இது அனைத்து விதமான பண பரிவர்த்தனைக்கும் பயன்படுத்தலாம்.

- ◆ காசோலைக்கும், கேட்பு காசோலைக்கும் இடையே உள்ள வேறுபாடு யாது?
- ◆ காசோலையைவிட கேட்பு காசோலை அனைவராவலும் ஏன் ஏற்றுக் கொள்ளப்படுகிறது.

சிறார்களுக்கான வங்கிக் கணக்கு

- ◆ சிறார் ஒருவர் தன்னுடைய பாதுகாவலர் மூலம் வங்கியில் சேமிப்புக் கணக்கும், நிரந்தர வைப்பு நிதிக்கணக்கை துவக்கலாம்.
- ◆ பத்து வயது நிரம்பிய சிறார் எவரும் வங்கியில் கணக்கு துவக்கலாம். ஆனால் இக்கணக்கு வங்கியின் பாதுகாப்பு விதிகளுக்குட்பட்டது.
- ◆ பெரியோர்களுக்கு வழங்கப்படும் இணையதள வசதி, ATM கார்ட் கடன் அட்டை போன்றவைகள் சிறார்களுக்கு வழங்கப்படும். ஆனால் அவர்கள் அவரது கணக்கில் இருந்து மட்டுமே பணத்தை எடுத்துக் கொள்ள வேண்டும்.

படம் 7.5 : மாதிரி வரைவு காசோலை

கடன்கள் :

வங்கிமுறை ஒரு வியாபாரச்செயலாகும். பணத்தை சேமிப்பவர்களுக்கு வட்டியையும், ஊழியர்களுக்கு ஊதியங்களையும் வழங்குகிறது. வங்கி உபகரணங்களை பராமரிக்க வேண்டும். வங்கி கட்டிடத்திற்கான வாடகையை செலுத்த வேண்டும். வங்கியை நடத்தி தேவையான இதர செலவுகளையும் செய்ய வேண்டும். இறுதியாக லாபங்களை ஈட்ட வேண்டும். இவற்றிக்கெல்லாம் தேவையான வருவாயை எவ்வாறு ஈட்டுகிறது என்று தெரியுமா?

மக்கள் வங்கிகளில் சேமித்து வைக்கும் பணம், 'வைப்புகள்' எனப்படுகின்றன. சேமித்து வைத்த பணத்தை, கேட்கும் போது கிடைக்கும் என்ற நம்பிக்கை உள்ள வரை, வைப்பு நிதியை திரும்ப பெற வேண்டும் என்று வாடிக்கையாளர்கள் கருதமாட்டார்கள். மக்களில் பலர், மாதத்தின் துவக்கத்தில் பணத்தை திரும்பப் பெறும் பழக்கம் கொண்டுள்ளனர். பணத்தை சேமித்து வைத்திருப்போர், விவசாயிகளாக இருந்தால், குறிப்பிட்ட சில பருவங்களில் (முழைக்காலம்) பணத்தை திரும்பப் பெறுவர். தம்மிடம் வரவு செய்யப்பட்ட பணத்தில், சிறிதளவு மட்டும் பணமாக வைத்துக் கொண்டால், கேட்பவர்களுக்கு வட்டிக்கு பணத்தை தரமுடியும் என்பதை வங்கிகள் அனுபவத்தின் மூலம் தெரிந்து கொண்டன. தேவைப்படும் போது பணத்தை பெறவும், தங்களின் வங்கி கணக்கில் உள்ள பணத்தை பயன்படுத்தவும், வாய்ப்பு எளிதாகும்போது மக்களுக்கு வங்கியின் மீது நம்பிக்கை தொடரும்.

வங்கிகள் தங்களிடம் உள்ள பணத்தை, தேவைப்படும் மக்களுக்கு கடன்களாக தருகின்றன. கடனை பெறுகின்ற மக்கள், வட்டியுடன் சேர்த்து தவணை முறையில் திருப்பி செலுத்துகின்றனர். அரசாங்கத்திற்கும், வங்கிகள் கடனை அளித்து, வட்டியை சம்பாதிக்கின்றன. கடன்கள் மீது வசூலிக்கப்படும் வட்டிப்பணம், வங்கிகளின் முக்கிய வருவாய் ஆதாரமாகும்.

- வங்கிகளிடம் இருந்து பெறப்படும் எல்லா வகையான கடன்களுக்கும் ஒரே மாதிரியான வட்டிவீதம் வசூலிக்கப்படுகின்றது?
- கடன் வாங்கியவர்களில் யாரேனும் திரும்ப செலுத்தவில்லை என்றால் என்ன நடக்கும்?
- வங்கிகள் சேமிப்பு கணக்கிற்கு தரும் வட்டியைவிட கடன்களுக்கு அதிக வட்டி வீதம் இருப்பதன் காரணம் என்ன?

கடன்களின் வகைகள் :

வியாபாரிகள், தொழிலதிபர்கள், விவசாயிகள், கைவினை தொழிலாளிகள் போன்ற பலருக்கு கடன்களைத் தருகின்றன. அவற்றில் சிலவற்றை பரிசீலிப்போம்.

ரஹீம் என்பவர் ஒரு சிறு விவசாயி. இவர் தன்னுடைய நான்கு ஏக்கர் நிலத்தில் நெல் பயிரை விளைவிக்கிறார். பயிர் விளைச்சல் செய்ய விதைகள், உரங்கள் வாங்கிட பணம் தேவைப்பட்டது. எனவே அவர் ரூ.10,000 கடனாக பெற்றார். அவர் தனது விளைச்சலை உத்திரவாதமாக வைத்தார். தனது பயிர் விளைச்சலின் அறுவடையை விற்ற பிறகு, ரஹீம் வங்கியிடம் இருந்து வாங்கிய கடனை வட்டியுடன் திரும்ப செலுத்துவார்.

லீலா என்னும் பெண்மணி, ஒரு வீட்டு மனை வாங்க விரும்பினாள். தனது வீட்டு மனையின் ஆவணத்தை உத்திரவாதமாக வைத்து எட்டு லட்ச ரூபாயை வீட்டுக்கடனாக பெற்றுக் கொண்டார். மாதந்தோறும் தனது சம்பளத்தில் இருந்து, தவணைகளாக செலுத்துவார். வங்கியின் கடனை மொத்தம் திரும்ப செலுத்திய பின், அந்த வீட்டு மனையின் பத்திரங்கள் அவருக்கு கிடைக்கும்.

சாந்தா என்பவர் சுய உதவிக் குழுவில் உறுப்பினராக உள்ளார். தன் வீட்டை பழுதுபார்க்க வங்கியில் இருந்து கடனைப் பெற்றார். கடனை பெறுவதற்கு, எந்தவிதமான சொத்துக்களையும் உத்திரவாதமாக வைக்கவில்லை. சுய உதவிக் குழு,



படம் 7.6: சுய உதவிக் குழு உறுப்பினர்களின் கூட்டம்

தன்னுடைய உறுப்பினர்கள் செலுத்தவேண்டிய கடன் தொகையை முறையாக வாங்கிக்கு சேருமாறு பார்த்துக்கொள்கிறது.

பலதரப்பட்ட மக்கள், பல்வேறு தேவைகளுக்காக, நிபந்தனைகளுக்கு உட்பட்டு கடன்கள் வாங்கிக் கொள்ளலாம். வட்டிவீதம், உத்திரவாதம் தேவைப்படும் பத்திரங்கள் மற்றும் திரும்ப செலுத்தும் முறை இவை அனைத்தும் கடனை பெறும் நிபந்தனைகளில் அடங்கும்.

- வாங்கிகள் கடன்களை தரும் போது ஏன் உத்திரவாதங்களை பெறுகின்றன?
- கடன்களை வாங்கிகளிடமிருந்து பெறுவது சிறந்ததா? அல்லது வட்டி வியாபாரிகளிடம் இருந்து பெறுவது சிறந்ததா? ஏன்?
- தனிப்பட்ட முறையில் கடன் வாங்குவதற்கும், சுய உதவிக் குழுக்கள் கடன் வாங்குவதற்கும் இடையே உள்ள வேறுபாடு யாது?

இணைய தள வங்கியியல் :



படம் 7.7: தானியங்கி இயந்திரத்தில் இருந்து பணத்தை பெற்றுக்கொண்டிருக்கும் வாடிக்கையாளர்

தற்காலத்தில் கணினிகளும், இணைய தளங்களும் எல்லா இடங்களிலும் பயன்படுத்தப்படுகின்றன. பெரும்பாலான வங்கிகளில் ஊழியர்கள் மற்றும் இயந்திரங்கள் நிர்வகிக்கும் பணியினை தானியங்கி பணம் வழங்கும் இயந்திரங்கள் செய்கின்றன.

வங்கியில் தொடர்புள்ள எல்லா செயல்களையும் இணைய தளம் உள்ள கணினிகளோடும், மின்னணு தொலைத்தொடர்பு சாதனங்களின் வாயிலாகவும் செய்யப்படுகின்றன. இதனை மின்னணு அல்லது இணையதள வங்கியியல் என்பர். பல்வேறு வங்கிகள் கடன் அட்டைகள், வரவு அட்டைகள், இணைய தள வங்கியியல், தொலைபேசி வங்கியியல், போன்றவை மூலம் தங்களின் வாடிக்கையாளர்களுக்கு இணையதளம் மூலம் சேவைகளை வழங்குகின்றன.

இணைய தள வங்கியியல், ஒரு நபருடைய வாங்கி கணக்கில் இருந்து, மற்றொரு நபருடைய வாங்கி கணக்கிற்கு பணத்தை மாற்றம் செய்திட உதவுகிறது. முதலீடுகளை விற்கவும், வாங்கவும் கடனை திரும்ப செலுத்தவும், மின்சார கட்டணம் செலுத்தவும், தொலைபேசி கட்டணம் செலுத்தவும், இதர கட்டணங்கள் செலுத்தவும் பயன்படுத்தப்படுகின்றன.

இணைய தள வங்கியியல் காரணமாக வாடிக்கையாளர், தனது வாங்கிக் கணக்கு உள்ள வாங்கிக்கு செல்வது, பரிமாற்ற தொடர்பான படிவங்களை நிரப்புவது மற்றும் இதர சிரமங்களில் இருந்து காக்கப்படுகிறார். இணைய தளத்தில் சில பொத்தான்களை அழுத்துவதின் மூலம் வாடிக்கையாளர், தனது பெயரில் உள்ள பணத்தை வேறொரு நபருக்கு மாற்றம் செய்யவும், கட்டணங்களை செலுத்தவும் முடிகிறது. அதிகமான வேறு வேலைகளை செய்ய வேண்டியவர்கள், இணையதள வங்கியியலுக்கு முன்னுரிமை தருகின்றனர்.

ரகு என்பவர் செகந்திராபாத்தில் உள்ள பாரத ஸ்டேட் வங்கியில் வாங்கிக் கணக்கு வைத்துள்ளார். இணையதள வசதி பெறுவதற்காக தனது பெயரை பதிவு செய்துள்ளார். அவருடைய தொலைபேசிக்கான கட்டணத்தை செலுத்த பாரத ஸ்டேட் வங்கி வலைய தளத்தினை, அவருடைய பெயரையும் இரகசிய குறியீடு அல்லது சொல்லையும் பயன்படுத்தி தொடர்புகொண்டார். பின்பு இணையதளம் மூலம் தேர்வு செய்து தொலைபேசி கட்டணத்தை செலுத்த, தொலைபேசி எண் மற்றும் செலுத்த வேண்டிய தொகை போன்றவற்றை பதிவுசெய்தார். அத்தொகை வாங்கிக் கணக்கில் குறைக்கப்பட்டது. இம்முறைப்படி, கட்டணங்கள் செலுத்தப்படுவதால் நேரமும், சக்தியும் சிக்கனமாகிறது. கட்டணங்களை உரிய நேரத்தில் செலுத்தவும் முடிகிறது.

மின்னணு பண பரிவர்த்தனை

1. NEFT - தேசிய மின்னணு பண மாற்றம் தனிமனிதனே ஒரு நிறுவனமோ தன்னுடைய வங்கிக் கணக்கிலிருந்து பிறருக்கு இதன்மூலம் பணம் மாற்றம் செய்யலாம்.
2. RTGS (மொத்தப் பண பரிவர்த்தனை) இத்திட்டத்தின்படி அதிக பணத்தை பிறருக்கு அனுப்பலாம். அதாவது, இரண்டு லட்சத்திற்கும் அதிகமான பணத்தை பிறருக்கு அனுப்பலாம்.
3. IMPS (உடனடி பணபரிவர்த்தனை) இதன் மூலம் மிகவும் எளிமையாக உடனடியாக வீட்டிலிருந்தபடியே எந்த ஒரு விடுமுறை நாளிலும் எப்பொழுதும் தனி நபருக்கோ நிறுவனத்திற்கோ உனது கையிலிருக்கும் செல்ஃபோன் மூலமோ இணையதளம் மூலமோ பணத்தை அனுப்பலாம். இதற்கு நமது செல்ஃபோன் எண்ணை வங்கியுடன் இணைத்திருக்க வேண்டும்.
4. UPI (ஒருங்கிணைந்த பண மாற்றம்) இதன் மூலம் பணம் அனுப்புதல் எளிதானது. பணத்தை பெருபவரின் பெயர், என் அவசியமில்லை. அவருடைய ஆதார் என் இருந்தால் போதுமானது. இதற்காக 'பாரத பணப்பரிவர்த்தனை' எனும் செயலியை நமது செல்ஃபோனில் பதிவிரக்கம் செய்தால் போதுமானது.
5. USSD (ஒழுங்கமைக்கப்படாது இணைப்பு தகவல்சேவை) இதன் மூலம் நமது சிறுசிறு தேவைகளுக்கு பண செலுத்துவதற்கு பதில் பணம் பரிவர்த்தனை செய்யப்படும். குறைந்த விலையில் பொருட்களை வாங்கி பணம் செலுத்துவதற்கு பதில் இதன் மூலம் பணம் செலுத்தலாம்.
6. ரூபே அட்டை : இதன் மூலம் கடன் அட்டை, வரவு அட்டைகள் வழங்கப்படுகின்றன. மக்களின் பணத்திற்கு பாதுகாப்பான சேமிப்பிற்கும் இது மிகவும் பயனுள்ளது. தேசிய பண பரிவர்த்தனை நிறுவனத்தின் மூலம் ரூவே அட்டை வழங்கப்படுகிறது. பிரதமமந்திரி ஐன் யோஜனா திட்டத்தின் கீழ் ரூபே அட்டை உள்ளவர்க்கு பல சலுகைகள் வழங்கப் படுகின்றன. பண பரிவர்த்தனைக்கு IFSC எண் அவசியமான ஒன்று. இந்த IFSC எண்.11 இலக்கங்களைக் கொண்டது. இதில் முதல் நான்கு இலக்கங்கள் வங்கியுடைய எண்ணை குறிக்கிறது.

முக்கியச் சொற்கள்

- | | | | |
|-----------------------|--------------|----------|-----------|
| 1. பண்டமாற்று முறை | 2. வைப்புகள் | 3. கடன் | 4. காசோலை |
| 5. பணத்தின் உருவங்கள் | 6. சேமிப்பு | 7. வட்டி | |

உளது கற்றலை மேம்படுத்துக

1. வங்கியில் பணத்தை வைத்திருப்பதால் ஏதாவது பிரச்சனைகள் அல்லது நஷ்டங்கள் உள்ளனவா? யோசித்து எழுதவும்.
2. பணம் பரிமாற்றத்தை வங்கிக் காசோலைகள் எவ்வாறு வசதியுள்ளதாக மாற்றியுள்ளன?
3. வங்கியின் பாதுகாப்பு பெட்டகத்தில், மொத்த வைப்புகளில் ஒரு பகுதி மட்டுமே வைக்கப்பட்டிருக்கும். இவ்வாறு ஏன் செய்யப்படுகிறது? இவ்வாறு செய்வதால் வங்கிக்கு என்ன நன்மை?
4. வங்கி கணக்கு வைத்திருப்பவர்களில் மிக அதிகமானோர், வங்கியில் பணத்தை வைத்திருக்க விரும்பவில்லை என்றால், அது வங்கியின் செயல்பாட்டை எவ்வாறு பாதிக்கும்?
5. நிலையான வைப்பு பணத்திற்கு பெறும் வட்டியைவிட, வங்கியிடம் இருந்து பெறும் கடனுக்கு மக்கள் அதிக வட்டியை செலுத்த வேண்டியுள்ளது. இது ஏன் என்று நீ கருதுகிறாய்?
6. இந்த ஆண்டு பருவமழை மிகவும் குறைவு என்று வைத்துக்கொள்வோம். எதிர்பார்க்கப்பட்ட விளைச்சலில் பாதிப்பை கிடைக்கிறது. இவ்வாறு ஏற்பட்டால் விவசாயிகள் வாங்கிய கடனில் பாதிப்பை செலுத்தினால் போதும் என்று சிலர் கருதுகின்றனர். வேறு சிலர் முழு அளவு கடனையும் திரும்ப செலுத்த வேண்டும் என்கின்றனர். (அடுத்த ஆண்டின் விளைச்சலை கருத்தில் கொண்டு) உன் கருத்துப்படி, வங்கி என்ன செய்ய வேண்டும்? ஏன்?
7. 'கடன்களின் வகைகள்' தலைப்பில் உள்ள பத்தியை படித்து, உன் கிராமப் பகுதியில் எவ்வகையான கடன்கள் அதிகம் வழங்கப்படுகிறது?
8. சுய உதவிக்குழுக்களிடம் இருந்து அதன் உறுப்பினர்கள் பெறும் கடனால் அவர்களுக்கு நன்மை என்று நீ கருதுகிறாயா? எவ்வாறு?

கலந்துரையாடல்:

உங்கள் ஊரில் உள்ள அஞ்சலக அலுவலரை பள்ளிக்கு வரவழைத்து அஞ்சலகத்தில் உள்ள வங்கி வசதிகளை அறியவும்.

செயல் திட்டம் :

1. ஒரு வங்கிக்கு சென்று பாருங்கள் அல்லது ஒரு வங்கி ஊழியரை உங்கள் பள்ளிக்கு வரவழைத்து கீழ்க்கண்டவை குறித்து விவரங்களை சேகரியுங்கள்.
அ) உங்கள் வங்கியில் சேமிப்பு வங்கி கணக்கு துவங்குவது எவ்வாறு?
ஆ) காசோலைகளை வங்கிகள் எவ்வாறு பணமாக மாற்றுகின்றன?
இ) தானியங்கி பணம் வழங்கும் இயந்திரங்கள் வேலை செய்திட மேற்கொள்ளப்பட வேண்டிய பாதுகாப்பு முன்னெச்சரிக்கைகள் யாவை?
ஈ) மக்கள் பணப்பரிமாற்றம் செய்திட காசோலையைத் தவிர டிமான்ட் டிராஃப்ட் மற்றும் இணையதளம் மூலம் பரிமாற்றம் செய்யலாம். எவ்வாறு என கண்டறியவும்?
உ) ஒரு நபர் காசோலை மூலம் பணம் பெறுவதைக்காட்டிலும் இணையதளம் மூலம் பணம் பெறுவதில் என்ன நன்மை உள்ளது?
● மாணவர்கள் பணம், நாணயம், சில்லரை மற்றும் வங்கி செயல்பாடுகள் குறித்து வினா எழுப்புவதை ஊக்குவிக்கப்பட வேண்டும்.
2. www.rbi.org.in எனும் இணைய முகவரியில் உள்ள நிதி சேர்க்கை மற்றும் நிதி கல்வியறிவு குறித்த வரைகதைகளை படிக்கவும்.

வாழ்வாதாரத்தின் மீது தொழில் நுட்பத்தின் தாக்கம்

தொழில்நுட்ப மாற்றங்கள்

தொழில் நுட்பத்தை நாம் தினமும் பார்த்தும் பயன்படுத்தியும் வருகிறோம். கைப்பேசியில் நீங்கள் பேசும்போது, தொலைக்காட்சியைப் பார்க்கும் போது மற்றும் உங்கள் கணினியில் பணிபுரியும் போது, நீங்கள் நவீன தொழில்நுட்பத்தைப் பயன்படுத்துகிறீர்கள். இது புதிய உற்பத்திகளுக்கு வழிவகுக்கிறது உதவுகிறது. ஏதேனும் செயல்முறையை மேம்படுத்த அல்லது ஏதேனும் ஒரு செயல் எவ்வாறு செய்யப்பட்டது என்னும் அறிவினை தினசரி வாழ்க்கைத் தேவைகளுக்கு பயன்படுத்திக் கொண்டால் அது தொழில் நுட்பமாகிறது. பென்சிலை சீவினாலும் காய்கறிகளை துருவினாலும், வெட்டினாலும் வெவ்வேறு பாத்திரங்களில் சமையல் செய்தாலும் நீங்கள் தொழில் நுட்பத்தை பயன்படுத்துகிறீர்கள். நாம் பயன்படுத்தும் சிறிய கருவிகளிலிருந்து பெரிய இயந்திரங்கள் வரை அனைத்தும் தொழில் நுட்ப அறிவியலின் பாகமே. இது வீட்டில் அல்லது தொழிற்சாலையில் அல்லது தகவல் தொடர்பு மற்றும் போக்குவரத்திற்காகவும் இருக்கலாம்.

விண்வெளி ஆராய்ச்சி, தொழிற்சாலைகள், போக்குவரத்து மற்றும் பிறவற்றில் தற்காலத்தில் பயன்படுத்தப்படும் அனைத்து விதமான சிக்கலான இயந்திரங்களையும், தொழில் நுட்பத்தையும் நினைத்துப்பார். இவை காலவரிசைப்படி மேம்படுத்தப்பட்டன. தொழிற் புரட்சியைப் பற்றி 18 மற்றும் 19 ஆம் நூற்றாண்டுகளில் உற்பத்தி முறையில் ஏற்பட்ட பெரிய மாற்றங்களைப் பற்றி நீங்கள் முன்வகுப்பு களில் படித்தீர்கள்.

- இந்த தொழிற் புரட்சிக்கு வழி வகுத்தவர்கள் யார்?

நீராவி எந்திரத்தால் தொழிற்சாலையில் பணி செய்யும் முறை முழுமையாக மாறிவிட்டது. அதன் பிறகு மின்சாரம் போன்ற புதிய எரிபொருட்களால் இன்று நாம் காணும் தொழிற்சாலைகள் தோன்றின. ஒரு புதிய எந்திரத்தை அல்லது உற்பத்தி முறையை முதல் முறையாக கண்டுபிடிக்கும் போது அதை புதிய கண்டுபிடிப்பு என்பர். இருப்பினும் இச்சிந்தனைகளின் நடைமுறைப் பயன்பாட்டிற்கு நீண்ட காலம் பிடிக்கும். அவை பல காரணிகள் மீது ஆதாரப்பட்டுள்ளன. இவை தொழில் நுட்ப அறிவு மேம்பாடு அடைதல், புதிய முறைகளில் செலவு குறைப்பது அல்லது புதிய உற்பத்தி முறைக்கு அங்கீகாரம் கிடைப்பது போன்றவையாக இருக்கலாம். தொழில் நுட்பத்தில் மேம்பாடு முழுமையாக புதிய இயந்திரங்களால் (எக்ஸ்கரீர் இயந்திரங்கள், விசைத்தறிகள்) ஏற்படலாம். பல வகையான கச்சாப் பொருட்களின் (ரூப்பருக்குப் புதிலாக பிளாஸ்டிக்) மாற்றத்தால் வளர்ச்சி ஏற்படலாம் அல்லது உற்பத்திச் செயல்முறைகளின் புனரமைப்புப் பணிகளாலும் ஏற்படலாம்.



படம் 8.1: கைத்தறி பெண் நெசவாளர்



படம் : 8.2 (இடப்பக்கம்) பனங்காயை பிழியும் கோயா இன ஆண் மற்றும் பெண்ணின் 1940ஆம் ஆண்டின் புகைப்படம். (வலப்பக்கம்) ஐதராபாத்தின் தரைவிரிப்பு நெசவாளர்

எடுத்துக்காட்டாக, அமெரிக்காவில் கார்களின் உற்பத்தியை வேகப்படுத்த ஹென்றிபோர்டு 'அசெம்பிளி லைன்' எனும் 'கருவிகளை இணைக்கும்' முறையை அறிமுகப்படுத்தினார். இதனால் தொழிற்சாலைகளில் உற்பத்தி அதிகரித்து பேரளவில் சரக்குகளை உற்பத்தி செய்யத் தொடங்கின. தினசரி வாழ்க்கையின் பயன்பாட்டிற்கு வந்தவற்றில் உள் வெப்பத்தைத் தரும் இயந்திரம், புதிய பொருட்கள், இரசாயன உற்பத்திகள், வானொலி போன்ற ஒலிபரப்பு சாதனங்கள், கணினி போன்றவற்றைக் கூறலாம். தொழில்நுட்ப மாற்றமானது ஒரு புதிய உற்பத்தி அல்லது அதே பொருள் அல்லது சேவையை உருவாக்கும் புதிய முறைக்கு வழிவகுக்கும். இந்த புதிய இயந்திரங்களை உருவாக்க, கச்சாப் பொருட்களை (இரும்பு, நிலக்கரி போன்றவை) வழங்குபவர்களுக்கு அதிக வேலை வாய்ப்புகள் உருவாக்கப்படுகின்றன. இந்த இயந்திரங்களை பயன்படுத்துவதிலும் அதிக வேலை வாய்ப்புகள் உருவாக்கப்படுகின்றன. எடுத்துக்காட்டாக கார்களும் பேருந்துகளும் இரும்பு மற்றும் எஃகுக்களைக் கொண்டு உருவாக்கப்படுகின்றன. இவற்றால் ஓட்டுநர்களுக்கும், பழுதுபார்ப்பவர்களுக்கும், பெட்ரோல் வங்கிகளுக்கும் அதிக தேவை ஏற்படுகிறது.

- உங்கள் சுற்றுப்புற வாழ்க்கையை கணினி எவ்வாறு மாற்றியது?
- பொழுதுபோக்கினை தொழில்நுட்பம் மாற்றி விட்டதா? எவ்வாறு?
- முதல் நீராவி எந்திரம் தோன்றிய கதையை கண்டறி. இந்தியாவில் இரயில்பாதை அமைப்பிற்கு இது எவ்வாறு வழிவகுத்தது?
- உங்கள் சுற்றுப்புறப் பகுதிகளிலும், நகரங்களிலும், மாநகரங்களிலும், சூரிய ஆற்றலை பயன்படுத்துவதை நீங்கள் பார்த்தீர்களா? ஒரு சிறு பட்டியலைத் தயாரி. இந்த ஆற்றல் வளத்தை அதிகமாக ஏன் பயன்படுத்துவதில்லை என கலந்துரையாடவும்.

தொழில்நுட்பம் எப்போதும் மக்களால் வரவேற்கப்படுவதில்லை. இயந்திரங்களால் தமது வேலை பறிபோகும் என மக்கள் பயப்படுகின்றனர். எடுத்துக்காட்டாக, 19ஆம் நூற்றாண்டில் இங்கிலாந்தில் தம்முடைய வேலையை விசைத்தறிகள் பறித்துவிடும் என பல கைத்தறி நெசவாளர்கள் தீவிரமாக எதிர்த்தனர். வேளாண்மையில் கதிர் அறுக்கும் இயந்திரங்களைப் பயன்படுத்துவதிலும் மக்களிடையே இதுபோன்ற எதிர்வினைகள் காணப்பட்டன. இந்தியாவில் கணினிகளை முதன் முதலில் பயன்படுத்திய போது, மக்கள் தங்களுடைய வேலைகளை இழந்து விடப்போகிறோம் என்று நினைத்தனர்.

சில வேலைகள் இழக்கப்படுவது உண்மை. ஆனால், பிற புதிய வேலைகள் உருவாக்கப் படுகின்றன. எனினும் தொழில்நுட்பம் சமுதாயத்தின் பல்வேறு பிரிவுகள் மீது பல்வேறு வழிகளில் தாக்கத்தை ஏற்படுத்துகிறது. இந்த நிலை மாற ஏதேனும் வழி உள்ளதா? முழு அளவிலான நன்மைகள் உள்ளனவா? இவற்றை பகுத்தாய்வு செய்ய இந்தியாவிலுள்ள மூன்று வேறுபட்ட சூழ்நிலைகளைப் பற்றி கற்போம்.

வேளாண்மையில் தொழில்நுட்ப மாற்றம்:

விடுதலையின்போது வேளாண்மை மரபுவழி முறையில் நடந்தது. விவசாயிகள் நெல், கோதுமை, காய்கறிகள், பருத்தி போன்ற பயிர்களை சாகுபடி செய்வர். வேளாண்மை முக்கியமாக மழையின் மீது ஆதாரப்பட்டிருந்தது. சில பகுதிகளில் ஏரிகள், நதிகளிலிருந்து நீர்ப்பாசனம் கிடைத்தது. அதிக அளவிலான விவசாயிகள் ஆண்டில் ஒரு பயிர் மட்டுமே விளைவித்தனர். மர ஏர், கோடாரி, மண்வெட்டி, அரிவாள் போன்றவை பயிர் சாகுபடிக்குப் பயன்படுத்தப்பட்டன. அடுத்த ஆண்டிற்கு விவசாயிகள் தங்களுக்கு சொந்தமாக விதைகளை சேமித்துக் கொண்டனர். சரக்குகளைக் கொண்டு செல்லவும், ஏர் உழுவதற்கும், பிற வேளாண் நடவடிக்கைகளுக்கும் எருதுகளைப் பயன்படுத்தினர். வேளாண் விளைபொருட்கள் பெரும்பாலும் சுய நுகர்வுக்காகவும் குடும்பத்திற்குள் பயன்படுத்தவும், சிறிது பாகம் சந்தையில் விற்கவும் உற்பத்தி செய்யப்பட்டது.

விடுதலைக்குப்பின் அரசாங்கம் அணைகளைக் கட்டத் தொடங்கியது. குழாய்க் கிணறுகளை உணக்கப்படுத்துவதன் வாயிலாக நீர்ப்பாசன வசதியை வழங்கியது. மின்சாரத்தில் அல்லது டீசலில் இயங்கும் நீரேற்றும் தொடர்புகளை நீர் எடுக்கப் பயன்படுத்தினர். வேளாண்மையில் வேகமாக தொழில்நுட்ப மாற்றங்கள் ஏற்பட்டன. நாட்டின் சில பகுதிகளில் வயல்களுக்கு தொடர்ந்து நீர்ப்பாசனம் கிடைக்கும்படி செய்யப்பட்டது. புதிய விதைகள் அதிக விளைச்சலைத் தரும்பொருட்டு ஆராய்ச்சி மையங்களிலிருந்து அனைவருக்கும் கிடைக்கும்படிச் செய்யப்பட்டது. உரங்களும் பூச்சுக்கொல்லி மருந்துகளும் கூட்டுறவு சங்கங்கள் மூலமாகவும்

சந்தை கடைகளின் மூலமாகவும் விற்கப்பட்டன. பல்வேறு நடவடிக்கைகளுக்கு டிராக்டர்கள் போன்ற புதிய வேளாண் இயந்திரங்களை வாங்கவும் பயன்படுத்தவும் உணக்கமளிக்கப்பட்டன.

தொழில்நுட்பத்தின் தாக்கம் :

உற்பத்திப் பெருக்கம் : வேளாண்மையில் நவீன தொழில்நுட்பத்தைப் பயன்படுத்தியதால் விவசாயிகளால் அதிக அளவில் உணவு தானியங்களையும் பிற பொருட்களையும் உற்பத்தி செய்ய முடிந்தது. இதற்கு முன் விளைவித்த அதே பகுதியில் அதிக விளைச்சலைப் பெற விவசாயிகளால் முடிந்தது. கீழ்காணும் அட்டவணையைப் பார். கடந்த நான்கு பத்தாண்டுகளின் போது இந்தியாவில் உணவு தானியங்களான நெல், கோதுமை, பருப்பு மற்றும் எண்ணெய் வித்துக்கள் போன்றவற்றின் விளைச்சல் இரண்டு மடங்காக அதிகரித்தது. 1990களின் போதும் 21ஆம் நூற்றாண்டின் முதல் பத்தாண்டிலும் விவசாயிகளால் ஒவ்வொன்றாக 200 மில்லியன் டன்களுக்கும் மேலான உணவு தானியங்களை விளைவிக்க முடிந்தது.

இந்தியாவில் உணவு தானியங்களின் ஆண்டு உற்பத்தி	
காலம்	ஆண்டு உற்பத்தி(மில்லியன் டன்களில்)
1961-75	101
1976-90	157
1991-2009	229

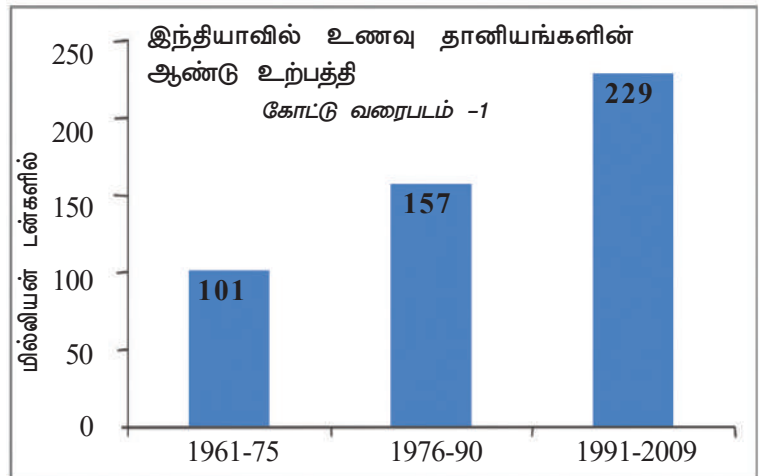

உற்பத்தி முறையில் மாற்றங்கள் :

வேளாண் இயந்திரங்களை பயன்படுத்தியதால் உற்பத்தி முறையில் குறிப்பிடத்தக்க மாற்றங்கள் ஏற்பட்டன. சில பகுதிகளில் விவசாயிகள் தங்கள் வயல்களில் இரண்டு முறை சாகுபடி செய்ததால் உழைப்பாளர்களுக்கு வேலை வாய்ப்பும் அதிகரித்தன.

வேளாண் இயந்திரங்களைப் பயன்படுத்தியதால் விவசாயக் கூலியாட்கள் ஆண்டு அடிப்படையில் வேலை செய்வதை விட நாள் அடிப்படையில் வேலை செய்வதை விரும்பினர். தினக்கூலியாக இருந்தால் எந்த விவசாயி அதிகமான கூலி தருகிறாரோ அவரிடம் வேலை செய்ய சுகந்திரம் இருக்கும். ஆனால் ஆண்டு முழுவதும் வேலை கிடைக்கும் என்று வாக்குறுதி அளிக்க முடியாது. உச்ச வேளாண் பணிகளான நாற்று நடுதல், நெல் அறுவடை போன்ற சமயங்களில் மட்டும் விவசாயக் கூலிகள் நல்ல கூலிகளை கேட்க முடியும். ஆனால் தற்காலத்தில் பெரிய விவசாயிகள் இப்பணிகளை இயந்திரங்களைக் கொண்டு செய்ய விரும்புகின்றனர். ஒருபுறம் விவசாயக் கூலிகள் சில வேலைகளைப் பெற்றாலும் தங்களுடைய மரபுவழி வேலை வாய்ப்புகளை இழந்து விடுகின்றனர்.

விலங்கு ஆற்றலை பயன்படுத்துவது குறைதல்

போக்குவரத்துக்கும், பிற வேளாண் பணிகளுக்கும் டிராக்டர்களை பயன்படுத்துவது தொடங்கப்பட்டது. ஏர் உழுவதிலும் விதை விதைப்பதிலும், களை பறிப்பதிலும் அறுவடை செய்வதிலும் பயன்படுத்தப்பட்ட சிறு கருவிகளைப் பயன்படுத்துவதும் கணிசமான அளவில் மாற்றமடைந்துள்ளது. காலப்போக்கில் விலங்குகளைப்

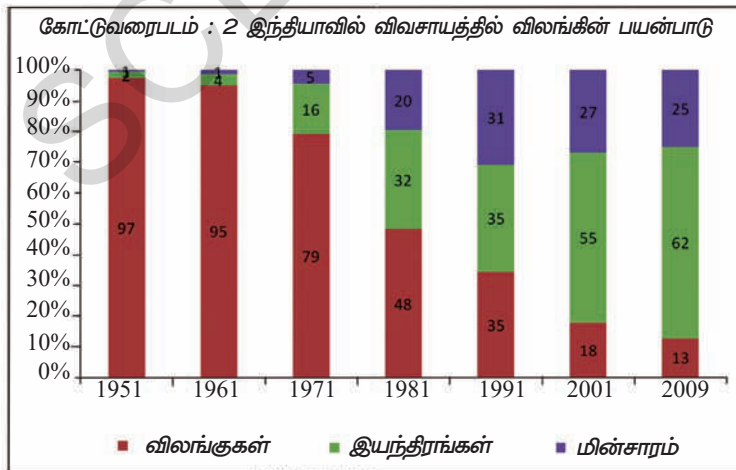

பயன்படுத்துவதும் குறைந்துவிட்டது. இதை கோட்டு வரைபடம் 2ல் பார்க்கலாம். பெரிய பெரிய பண்ணைகளில் மட்டுமே நவீன விவசாயத்தொழில் நுட்பங்களை பயன்படுத்த முடியும். எனவே சிறிய விவசாயிகள் இவற்றைப் பயன்படுத்த முடியாது. ஆதலால் அவர்கள் நகரப் பகுதிகளில் வேலை வாய்ப்பைத் தேடிச் செல்வர் அல்லது ஆண்டின் மற்ற நாட்களில் மற்றவர்களின் பண்ணைகளில் பணியாற்றுவர்.

நெல் அறுவடை செய்யும் இயந்திரத்தால் வேலை வாய்ப்பில் இழப்பு

‘இணைந்த அறுவடை செய்யும்’ இயந்திரம் என்பது நெல்லை அறுவடை செய்ய பயன்படுத்தும் இயந்திரங்களில் ஒன்றாகும். இது பயிரை அறுவடை செய்து, தூற்றி, உமியையும் தானியத்தையும் வேறுபடுத்துகிறது.

இந்த இயந்திரமானது அறுவடைசெய்தல், தூற்றுதல், தானியத்தை வேறுபடுத்துதல்



படம் 8.3: இணைந்த அறுவடை செய்யும் இயந்திரம்

போன்ற பணிகளை இணைந்து செய்தால் இதை ‘இணைந்த அறுவடை செய்யும் இயந்திரம்’ என்பர்.

இந்த இயந்திரமானது நெல்லை உரிய காலத்தில் அறுவடை செய்ய பயன்படுகிறது. இது அறுவடை செய்ய குறைந்த அளவு நேரத்தை எடுத்துக் கொள்கிறது. பயிர் இழப்பை குறைக்கிறது மற்றும் அவசர காலத்தில் கூலியாட்கள் தட்டுப்பாட்டை சமாளிக்க உதவுகிறது. ஆந்திரப்பிரதேசம், ஒடிசா மாநிலங்களின் கடலோரப் பகுதிகளில் நிரந்தர மற்ற காலநிலையை எதிர்கொள்ளவும் இது துணைபுரிகிறது. மேலும் இதனால் தாமதமின்றி விவசாயிகள் இரண்டாவது பயிரையும் தூவ முடியும். அவர்கள் கூலியாட்கள் மீது ஆதாரப்படுவதையும் இது குறைக்கிறது.

2003ல் இணைந்த அறுவடை செய்யும் இயந்திரத்தை பயன்படுத்துதல் மீது செய்யப்பட்ட ஆய்வு கீழே தரப்பட்டுள்ள கருத்துக்களை தெரியப்படுத்தியது. விவசாயிகளுக்கு ஓர் ஏக்கருக்கு ஒரு குவிண்டால் தானியம் சேமிக்க முடிகிறது. கூலியாட்களைக் கொண்டு அறுவடை செய்தால் அதிக தானியம் வயல்களில் சிதறி இழப்பு ஏற்படுகிறது. இணைந்த அறுவடை செய்யும் இயந்திரத்தை நடத்துபவர்கள் ஒரு நாளைக்கு ரூ.1100 முதல் ரூ.1400 வரை வாங்குகின்றனர். பெரிய விவசாயிகள் தங்களுடைய இணைந்த அறுவடை இயந்திரத்தை வாடகைக்குத் தந்து கூடுதலாக பணம் ஈட்டுகின்றனர்.

இந்த அறுவடை இயந்திரம் ஒரு மணி நேரத்தில் ஒரு ஏக்கரில் விளைந்த நெல் பயிரை அறுவடை செய்கிறது. இதை கூலியாட்களைக் கொண்டு செய்தால் 5 பேர் 4 நாட்களில் இதை செய்து முடிப்பர். 10 பேரைக் கொண்டு செய்தால் 2 நாட்களில் அறுவடையை முடிப்பர். எடுத்துக்காட்டாக 1000 ஏக்கர் நெல் சாகுபடி செய்யும் ஊரில் 250 கூலியாட்கள் உள்ளனர் என நினைக்கவும். இணைந்த அறுவடை இயந்திரத்தைப் பயன்படுத்தினால் அது ஒரு நாளைக்கு 18 மணி நேரம் வேலை செய்து 55 நாட்களில் அறுவடையை முடிக்கும். ஆனால் 250 கூலியாட்களில் ஒவ்வொருவரும் 80 நாட்கள் வேலைவாய்ப்பினை இழப்பர்.

விவசாய இயந்திரங்களை தீவிரமாக பயன்படுத்துவதால் கூலியாட்களுக்கு வேலை கிடைக்காமல் போகிறது. விவசாயக் கூலியாட்களுக்கும், பிறருடைய வயல்களில் வேலை செய்யும் சிறு விவசாயிகளுக்கும் வேலைகள் கிடைப்பதில்லை. கிராமங்களில் போதிய அளவில் வேலைகள் கிடைக்காத போது மக்கள் எங்கு செல்வார்கள்? நகரங்களில் கூட வேலைவாய்ப்புகள் குறைவாகவே உள்ளன.

- விவசாய உற்பத்தியில் இணைந்த அறுவடை இயந்திரத்தை பயன்படுத்துவதால் ஏற்படும் நன்மைகள் யாவை? ஒரு பட்டியலைத் தயாரி.
- பல கிராமங்களில் உள்ள விவசாயத் தயாரிப்புகள், குறிப்பாக பெண் கூலியாட்கள் இணைந்த அறுவடை இயந்திரம் வேலை செய்வதைக் கண்டு அதிர்ச்சியடைகின்றனர். ஏன்?
- இணைந்த அறுவடை இயந்திரத்தை பயன்படுத்துவதால் விவசாயக் கூலியாட்களால் இழக்கப்படும் வேலைகள் யாவை?

- இந்தியாவில் அதிக அளவில் ஏழை விவசாயக் கூலியாட்கள் உள்ளனர். கிராமப்புறங்களில் வேலைவாய்ப்பின்மை தீவிரமாக உள்ளது. இது போன்ற சூழ்நிலைகளில் இணைந்த அறுவடை இயந்திரத்தை பயன்படுத்துவது சரியானதா?

இயந்திரங்களைப் பயன்படுத்துவதால் விவசாயக் கூலியாட்களின் வேலை செய்யும் தன்மையும் மாறிவிட்டது. பல்வேறு விவசாய நடவடிக்கைகளுக்கு டிராக்டரை ஓட்டுதல், நீரேற்றும் தொட்டிகளிலிருந்து நீரைப் பாய்ச்சுதல், தெளிப்பான்களை பயன்படுத்துதல், உரமிடுதல், அறுவடை மற்றும் தூற்றம் இயந்திரங்களை நடத்துதல் போன்ற வேலைகளை அவர்கள் செய்ய வேண்டியுள்ளது. பல சிறிய நகரங்களில் விவசாய இயந்திரங்களைப் பழுதுபார்க்கும் பணிமனைகள் ஏற்படுத்தப்பட்டதால் புதிய வேலை வாய்ப்புகள் ஏற்பட்டன. இருப்பினும் இவற்றால் பேரளவிலான வேலை வாய்ப்புகளை வழங்க முடியாது.

- கட்டுமானப்பணிகள் மூலமாக கிராமப்புறங்களில் புதிய வேலை வாய்ப்புகளை உருவாக்க முடியும் என்று விவாதிக்கப்படுகிறது. அதிக அளவில் கூலியாட்கள் தேவைப்படும் திட்டங்களின் மூலமாக இணைப்புச் சாலைகள், ஏரிகளின் கரைகளை அமைத்தல் போன்ற கட்டுமானப் பணிகளை உருவாக்கலாம். நீ கிராமப்புறத்தில் வாழ்பவனாக இருந்தால், இது போன்ற பணிகள் ஏதேனும் நடந்துவருகின்றனவா என்பதை தெரிந்துகொள். அங்குள்ள மக்களின் வாழ்வாதாரத்திற்கு போதுமானதாக வருமானம் உள்ளனவா என்பதையும் தெரிந்துகொள்.



படம் 8.4: கருவிகளை இணைக்கும் புகைப்படம்

தொழில் நுட்பமும் தொழிலும்

7ஆம் வகுப்பில் 'இக்கத்' சேலைகளை நெய்வதில் ஈடுபட்டுள்ள ஜகதய்யாவின் குடும்பத்தைப் பற்றிய பாடத்தை நினைவுக் கூருங்கள். பருத்தித் தொழிலில் துணியை உருவாக்குவதில் பல்வேறு செயல்முறைகள் அடங்கியுள்ளன. இன்று, சுமார் 10 கோடி மக்கள் பருத்தித் தொழிலின் பல்வேறு பிரிவில் வேலை செய்து வருகின்றனர். விவசாயத்திற்கு அடுத்தபடியாக இரண்டாவது பெரிய வேலை வாய்ப்பு வழங்கும் துறையாக உள்ளது.

கைத்தறி, விசைத்தறி உற்பத்தி, வேலை வாய்ப்பின் மீது நூல் ஆலைகளின் தாக்கம்

இந்தியாவில் விசைத்தறி உற்பத்தியை ஆங்கிலேயர்கள் அறிமுகப்படுத்தினர். விசைத்தறிகள் துணியை தயாரிக்கத் தொடங்கியவுடன் கைத்தறி நெசவாளர்களின் துணி தயாரிப்பு குறைந்து விட்டது. பிற்காலத்தில் சிறிய பணிமனைகளில் வேலை செய்யும் விசைத்தறிகளிலிருந்து தொழிற்சாலைகள் போட்டியை எதிர்கொள்ளத் தொடங்கின.

விசைத்தறி மையத்திற்கும் தொழிற்சாலை ஆலைக்கும் உள்ள வேறுபாடு உற்பத்தியின் அளவில் உள்ளது. தொழிற்சாலையில் பெரிய நிலப்பரப்பில் நூறு விசைத்தறிகள் இருக்கும். இது ஒரு பணிமனையைப் போல இருந்தது. பல்வேறு பிரிவுகளில் நூறு பேருக்கு வேலைவாய்ப்பை தரும்.

விசைத்தறி மையத்தில் சில தறிகள் மட்டும் இருக்கும். இதில் சிலர் மட்டுமே பணியாற்றுவர். இவற்றை வீட்டின் அருகிலும் அல்லது சிறிய பணிமனைகளிலும் நிர்வகிப்பர்.

பெரும்பாலான விசைத்தறி ஆலைகள் மிக உயர்ந்த வகை துணியை உற்பத்தி செய்கின்றன. ஆனால் சாதாரண விசைத்தறிகளில் செய்யும் துணி குறைந்த அல்லது சராசரி தரத்தைக் கொண்டதாக இருக்கும். சட்டை, கால்சட்டை, சேலைகள், வேட்டிகள், இருக்கை துணிகள், துவாலை (Towel), சால்வைகள், கட்டில் விரிப்புகள் போன்றவை பருத்தி, கலப்பட இழை, செயற்கை இழை பட்டு மற்றும் கம்பெளி ஆகியவற்றால் தயாரிக்கப்படுகின்றன.

விசைத்தறிகளின் தாக்கம்

1940களில் 40,000 விசைத்தறிகள் மட்டுமே இருந்தன. தற்போது நம் நாட்டில் 5 லட்சம் விசைத்தறி மையங்களில் 23 லட்சம் விசைத்தறிகள் செயல்பட்டுவருகின்றன. பெரும்பாலான மையங்கள் சிறியவை. இவற்றில் 1-8 விசைத்தறிகள் இருக்கும். தமிழ்நாடு, மகாராஷ்டிரா மற்றும் குஜராத் மாநிலங்களில் விசைத்தறி மையங்கள் அதிகமாக உள்ளன. ஆந்திரப்பிரதேசத்தில் 50,000 விசைத்தறிகள் உள்ளன.

1988-89ல் துணி உற்பத்தி

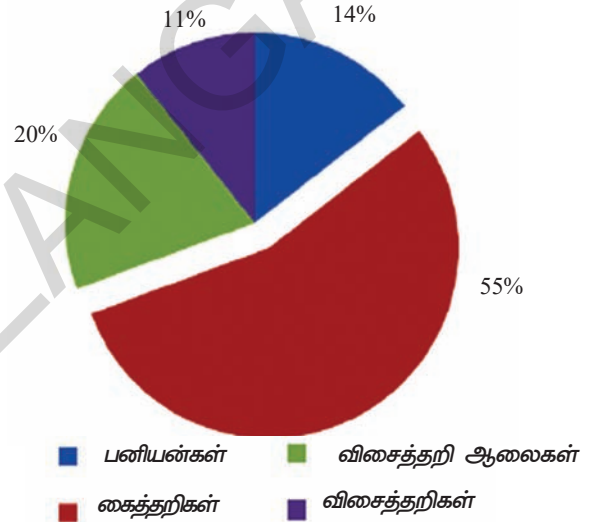

2010-11ல் துணி உற்பத்தி

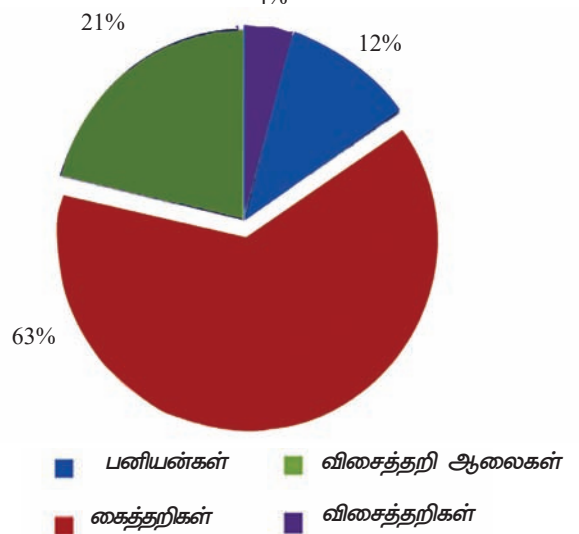

வட்ட வரைபடங்களைப் பார். 1980களிலிருந்து இந்தியாவில் துணி உற்பத்தியில் விசைத்தறிகளின் பங்கு அதிகமாக உள்ளன. ஒவ்வொருவாரண்டும் அவற்றின் பங்கீடு அதிகரித்துக் கொண்டே வருகிறது.

விசைத்தறிகள் பெரிய விசைத்தறி ஆலைகளிலிருந்து சிறிய பணிமனைகளாகவும், வீடுகளில் குடிசைத் தொழிலாகவும் மாறியது. இதனால் துணியைத் தயாரிக்கும் தொழிலில் குறிப்பிடத்தக்க மாற்றங்கள் ஏற்பட்டன. விசைத்தறிகளில் 60 லட்சம் பேருக்கு வேலை வாய்ப்பு கிடைக்கிறது.

கைத்தறிகளின் வீழ்ச்சி

ஒரு முக்கியமான தெளிவாகப் புலப்படும் மாற்றம் கைத்தறிகளின் வீழ்ச்சியாகும். எடுத்துக்காட்டாக 1988ல் பல்வேறு மாநிலங்களில் 33 லட்சம் கைத்தறிகள் செயல்பட்டு வந்தன. 2009-2010ல் இது 24 லட்சமாக குறைந்துவிட்டது. கீழ்காணும் அட்டவணையில் சில மாநிலங்களில் 20 ஆண்டுகளில் கைத்தறிகளின் எண்ணிக்கை எவ்வாறு குறைந்துள்ளது என்பது தரப்பட்டுள்ளது. ஆனால் மரபுவழி ஆடை, பலவடிவமைப்புகள் போன்றவற்றிற்கு புதிய சந்தை ஏற்பட்டுள்ளது. அரசாங்கத்தின் ஆதரவு மற்றும் மானியங்களின் உதவியுடன் விசைத்தறிகளின் போட்டியை சமாளித்து நிற்க முடிந்தது.

கைத்தறி உற்பத்தியில் மாற்றம்		
மாநிலம்	1988	2009
ஆந்திரப்பிரதேசம்	5,29,000	1,24,700
குஜராத்	24,000	3,900
கர்நாடகம்	1,03,000	40,500
மகாராஷ்டிரா	80,000	4,500
மத்தியப்பிரதேசம்	43,000	3,600
பஞ்சாப்	22,000	300
தமிழ்நாடு	5,56,000	1,55,000

பக்கத்தில் உள்ள கோட்டு வரைபடத்தைப் பார். தொழில் நுட்பத்தை பயன்படுத்துவதால் ஒவ்வொரு உழைப்பாளராலும் தயாரிக்கப்படும் துணியின் அளவு கைத்தறியில் தயாரிப்பதை



படம்: 8.5 போச்சம்பள்ளி சேலையை நெய்தல்

விட ஆறு மடங்கு விசைத்தறியில் அதிகமாக தயாரிக்கப்படுகிறது. இந்தியாவில் கடந்த ஐம்பது ஆண்டுகளில் விசைத்தறிகள் நாயக் குடைகள் போல ஏன் அதிகரிக்கப்பட்டன என்பதையும் இது காட்டுகிறது.

ஆனால் விசைத்தறிகளில் பணிபுரியும் உழைப்பாளர்களுக்கு சில பிரச்சனைகள் உள்ளன. விசைத்தறி ஆலைகளுடன் ஒப்பிடும்போது, குடிசைத் தொழிலாக செய்யப்படும் விசைத்தறிகளில் கூலி குறைவாக கிடைக்கிறது. ஆலைகளில் மாதத்திற்கு ஒருமுறை சம்பளம் கிடைக்கிறது. ஆனால் விசைத்தறிகளில் மீட்டர் அடிப்படையில் கூலி வழங்கப்படுகிறது.

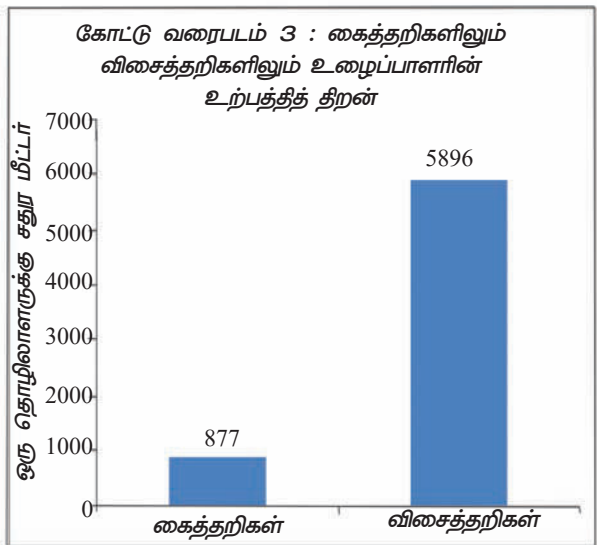

மருத்துவ வசதிகள், ஓய்வூதியம், பிற சமூக பாதுகாப்புகள் வழங்க வேண்டிய கடமை விசைத்தறி மையங்களுக்கு இல்லை. மின்வெட்டு இருக்கும் போது விசைத்தறிப் பணியாளர்களுக்கு எவ்வித சம்பளமும் கிடைப்பதில்லை. ஆனால் ஆலைகளில் உழைப்பாளர்கள், சங்கங்களை அமைத்துக்கொள்கின்றனர். கூலி விகிதங்களை முடிவு செய்ய ஆலை உரிமையாளர்கள் இந்த சங்கங்களுடன் பேச்சுவார்த்தை நடத்த வேண்டியுள்ளது. இதுபோன்ற உழைப்பாளர் சங்கங்கள் விசைத்தறி மையங்களில் இல்லை. 2008ல் நடத்தப்பட்ட விசைத்தறிகளின் ஓர் ஆய்வு கீழே தரப்பட்ட கருத்துக்களை வெளியிட்டது. உணவு பாதுகாப்பின்மை, சத்துணவுக் குறைபாடு, இரத்த சோகை மற்றும் பிற ஆரோக்கிய சிக்கல்களான காசநோய், ஆஸ்துமா, பெண்களின் கருவுறுதல் தொடர்புடைய நோய்கள், வீடு இல்லாமை, அதிக சதவீதத்தில் தங்கள் குழந்தைகளை பள்ளியை விட்டு இடையில் நிறுத்திவிடுதல் போன்றவை விசைத்தறி உழைப்பாளர்கள் மேற்கொண்டுள்ள தீவிர பிரச்சனைகளாக உள்ளன.

- துணி உற்பத்தி, ஆலை, கைத்தறிகள் மற்றும் _____ என நான்கு விதமாக வகைப்படுத்தப்பட்டுள்ளது.
- 1988ல் _____ மாநிலத்தில் அதிக அளவில் கைத்தறிகள் இருந்தன. 2009ல் _____ மாநிலத்தில் அதிக அளவில்



படம்: 8.6 (மேலே) சமூக வானொலியை பழுதுபார்க்கும் பெண்கள் (வலது) சீனாவில் தொலைப்பேசியை இணைக்கும் பணி

கைத்தறிகள் இருந்தன. 2009ல் மிகக் குறைந்த எண்ணிக்கையில் கைத்தறிகளைக் கொண்டிருந்த மாநிலம் _____

- _____ உழைப்பாளர்களுக்கு மாதச் சம்பளம் வழங்குகிறது. ஆனால் _____ மீட்டர் அடிப்படையில் கூலி வழங்குகிறது.

சேவைத்துறையில் தொழில்நுட்ப மாற்றம்

தொழில்நுட்ப மாற்றங்களும் சேவை நடவடிக்கைகளை பாதிக்கின்றன. சேவைத்துறையில் விவசாயம் மற்றும் தொழில்களுக்கு ஆதரவான நடவடிக்கைகள் அடங்கும். எடுத்துக்காட்டாக, பருத்தியை சாகுபடி செய்தால், அதை விற்க அருகில் உள்ள நகரங்களுக்கு ஏற்றுமதி செய்ய வேண்டும். அல்லது ஒரு விசைத்தறியில் துணியைத் தயாரித்தாலும் நூல் நூற்கும் ஆலைகளிலிருந்து நூல்களை இடமாற்றம் செய்ய வேண்டும். அனைத்து வியாபார நடவடிக்கைகளும் சேவைகளே ஆகும். பொருள்களின் உற்பத்தியில் நேரடியாக உதவிபுரியாத முக்கியமான நடவடிக்கைகளும் சேவைகளில் அடங்கும். எடுத்துக்காட்டாக, ஆசிரியர்கள், மருத்துவர்கள், வழக்கறிஞர்கள், தனிப்பட்ட சேவைகளான துணி துவைத்தல், முடிதிருத்துதல், செருப்பு தயாரித்தல் போன்றவற்றை செய்பவர்களும் நமக்கு தேவைப்படுகின்றனர்.



நிர்வாகம் மற்றும் கணக்குப் பணிகளை உள்ளடக்கிய வங்கிகளில் பணிபுரியவும் ஆட்கள் தேவை. வியாபாரத்தை வேகமாகவும், சிறப்பாகவும் செய்வதில் தகவல் தொடர்பு சேவை மக்களுக்கு எவ்வாறு பயன்படுகிறது என்பதைக் காண்போம்.

தொழில்நுட்ப மாற்றம் தகவல் தொடர்பை வேகப்படுத்தி அனைவருக்கும் எளிதில் கிடைக்கும்படிச் செய்கிறது.

வினோத் என்பவர் கரீம்நகரில் வாழும் வயது முதிர்ந்த வியாபாரி. அவர் கடந்த 35 ஆண்டுகளாக வாகனக் கடை ஒன்றை நடத்தி வருகிறார். அவர் அனைத்து விதமான உதிரி பாகங்களையும் விற்கிறார். அவருக்கு வீட்டில் ஒரு தொலைபேசி இணைப்பு இருந்தது. நகரத்திற்கு வெளியே உள்ள மக்களுடன் பேச வேண்டுமெனில் ஒரு சமயத்தில் இரு நகரங்களுக்கு இடையே அமைந்த தொலைபேசியில் முன்பதிவு செய்ய வேண்டியிருக்கும். தனக்கு இணைப்பு கிடைக்கும் வரை காத்திருக்க வேண்டியிருக்கும். அவ்வப்போது தனக்குத் தேவையான நபர் கிடைக்கமாட்டான். தொலைபேசிக் கருவியிலோ அல்லது மின் கம்பியிலோ ஏதேனும் சிக்கல் ஏற்பட்டால் அவற்றை சரிசெய்ய சில வாரங்கள் காத்திருக்க வேண்டும்.

இப்போது காலங்கள் மாறிவிட்டன. நடமாடும் கைப்பேசிகள் பயன்பாட்டிற்கு வந்து விட்டன. அவர் விரும்பும் எந்த நபருடனும் எளிதாகவும் உடனடியாகவும் தொடர்பு கொள்ள முடிகிறது. பொருட்களை வாங்குவதற்கும், விலைகளைப் பற்றி விசாரிக்கவும், இருப்பு மற்றும் பொருட்களை சேர்த்தல் போன்றவற்றை அறியவும் கைப்பேசியை தற்போது அவர் பயன்படுத்துகிறார்.

தற்போது தன்னுடைய வியாபார விவரங்களை அவரால் எளிதில் அறிந்துகொள்ள முடிகிறது.

குடும்ப உறுப்பினர்கள், உறவினர்கள், நண்பர்கள் ஆகியோரிடமிருந்து தனிப்பட்ட

அழைப்புகளோடு, குறிப்பிட்ட உதிரி பாகங்கள் உள்ளனவா என்று அறிந்து கொள்ள பல வாகனப் பணிமனை உரிமையாளர்களிடமிருந்தும் அவருக்கு அழைப்புகள் வருகின்றன. ஒருவேளை, ஏதேனும் உதிரி பாகங்கள் அவரிடம் இல்லையென்றால் அவர் பிற கடை உரிமையாளர்களுடன் பேசி அவர்களிடமிருந்து அவற்றைப் பெற்று பணிமனைகளுக்கு வழங்குகிறார். இது அவருடைய வாடிக்கையாளர்களை நிலைநிறுத்திக்கொள்ள உதவியாய் உள்ளது. தொலைதூர கிராமங்களிலிருந்தும் நகரங்களிலிருந்தும் வரும் பழுது பார்ப்பவர்களும் அவரை தொடர்பு கொள்கின்றனர். ஒரு சமயம் ஐதராபாத்திலிருந்து சில பொருட்களை வரவழைக்க வேண்டுமெனில் அவை எத்தனை நாட்களில் அவருக்கு வந்து சேரும் என்பது நிச்சயமில்லை. தற்போது அவர் சரக்குகளை ஏற்றி வரும் வாகனங்களின் ஓட்டுநரையும் தொடர்பு கொள்கிறார்.

இந்தியாவில் தொலைத்தொடர்பு இணையதளம் உலகிலேயே மூன்றாவது மிகப்பெரியது என்பது உங்களுக்குத் தெரியுமா? தற்போது தொலைபேசி மூலம் யாருடனும் எளிதில் பேச முடியும். இதற்கு வீட்டுத் தொலைபேசியையோ அல்லது கைப்பேசியையோ பயன்படுத்தலாம். ஆனால் 1990 வரை இந்த வசதி இல்லை. அரசாங்கத்தால் வீட்டுத் தொலைபேசி இணைப்பை மட்டுமே வழங்க முடிந்தது. இந்தியா முழுவதும் கைப்பேசிகளை பயன்படுத்துவோரின் எண்ணிக்கை 2001ல் 50இலட்சத்திலிருந்து 2012 மே மாதத்தில் 92.9 கோடியாக உயர்ந்தள்ளது.

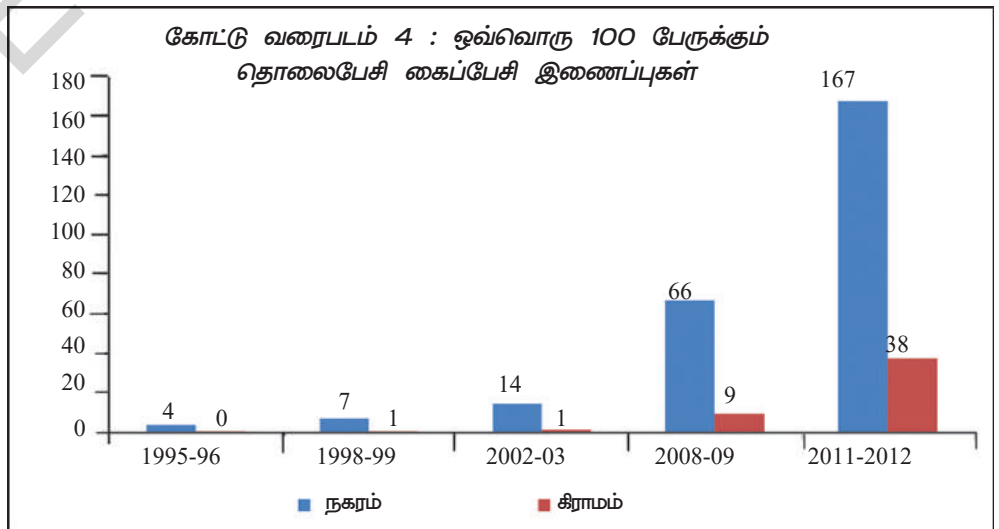

கைப்பேசி இணைப்புகள் வீட்டுத் தொலைபேசி இணைப்புகளை விட 20 மடங்கு அதிகம். தொலைபேசி தொழில் நுட்பத்தின் மாற்றத்தால் தகவலைப் பெறுவதற்கான செலவு மிகவும் குறைந்து விட்டது. 1995ல் கைப்பேசி வசதிகள் முதன் முறையாக அறிமுகப்படுத்தப்பட்டது முதல் 2002 வரை அழைப்புகளைப் பெறும் நபரும் அழைப்பவரும் பணம் செலுத்த வேண்டியிருந்தது. எனவே கைப்பேசிகளை வாங்க மிகக்குறைந்த நபர்கள் மட்டுமே விருப்பம் தெரிவித்தனர். இந்த கொள்கை 2003ல் மாறியது. தற்போது அழைப்புகளைச் செய்பவர்கள் மட்டும் பணம் செலுத்தினால் போதும். 1994ல் யாரேனும் வீட்டுத்தொலைபேசியில் 3 நிமிட நேரம் வரை 500கி.மீ தூரத்திலுள்ள நபருடன் பேச வேண்டுமானால் ரூ.28 செலுத்த வேண்டியிருந்தது. 2003ல் இது ரூ.2.40 முதல் ரூ.4.80வரைக் குறைந்துவிட்டது.

- இப்போது விலைவாசி எவ்வாறு உள்ளது என்பதைத் தெரிந்துகொள்ளுங்கள். பல்வேறு கம்பெனிகளுக்கிடையே விலை விகிதங்கள் ஏன் வேறுபட்டுள்ளன என்பதையும் அவை ஏன் குறைந்து கொண்டே போகின்றன என்பதையும் விவாதிப்புகள்.

புதிய திறன்களும் புதிய வேலைகளும்

அரசாங்க கம்பெனி மட்டுமின்றி பல தனியார் கம்பெனிகள் வீட்டுத்தொலைபேசி இணைப்பு, கைப்பேசி இணைப்புச் சேவைகளை வழங்குகின்றன.



படம் 8.7: சூரியப் பொறியியல் பயிற்சியாளர். இப்பாடத்தில் தொழில் நுட்பத்தில் ஈடுபட்டுள்ள பல பெண்களின் புகைப்படங்களை நாம் காணலாம் மேலே காணப்படுவனப்போல பொறியியல் பட்டம் பெற்றவர்கள் எவருமில்லை. பெண்கள் பொறியியலாளர்களாக பயிற்சி பெறுவதால் ஏற்படும் நன்மை தீமைகளை பற்றிய ஒரு விவாதத்தை வகுப்பறையில் நடத்து.

தொலைத் தொடர்பு சேவைகளில் தனியார் கம்பெனிகளின் பங்கு அதிகரித்துக் கொண்டே வருகின்றது. கைப்பேசிகளைத் தயாரிக்கும் பல கம்பெனிகள் இந்தியாவில் அமைக்கப்பட்டு வருகின்றன. இந்த கம்பெனிகள் கைப்பேசிகளை 80க்கும் மேலான நாடுகளுக்கு ஏற்றுமதி செய்கின்றன. தொலைப்பேசி/கைப்பேசி தொழில் நுட்பத்திற்கு புதிய திறன்கள் வேண்டப்படுகின்றன. பன்னாட்டு கம்பெனிகளிலும் கைப்பேசிகளின் தயாரிப்பிலும் தொலைபேசி மையங்களிலும், கைப்பேசி விற்பனைகள், பழுதுபார்த்தல் மற்றும் ரீச்சார்ஜ்/டாப்-அப் சேவைகளில் இளைஞர்களுக்கு புதிய வேலை வாய்ப்புகள் உருவாக்கப்படுகின்றன.

முக்கியச் சொற்கள்

1. தொழில் நுட்பம்
2. கண்டுபிடிப்பு
3. நீர்ப்பாசன வசதிகள்
4. உரங்களும் பூச்சிக் கொல்லி மருந்துகளும்
5. வேளாண் செயற்பாடுகள்
6. சேவை நடவடிக்கைகள்.

மக்களின் அடிப்படை தேவைகளை அரசாங்கம் செய்து தருகின்றது என்று ஒரு குடிமகனாக நீ நினைக்கலாம். எல்லா மக்களுக்கும் சுத்தமான குடிநீர், முழுமையான சுகாதாரம், குறைந்தபட்ச உணவு, கல்வி மற்றும் உடல் நலம் தேவைப்படுகிறது. ஏழை, பணக்காரன் என்ற வேற்றுமையின்றி இந்த அடிப்படை தேவைகளிலிருந்து யாரையும் ஒதுக்கிவிட முடியாது. இந்த அடிப்படை தேவைகள் எல்லா குடிமக்களுக்கும் எல்லா சூழ்நிலைகளிலும் சமமாக கிடைக்கும்படி செய்ய வேண்டும். இந்திய அரசியலமைப்புச் சட்டத்தின் பிரிவுகள் தூய்மையான சுகாதாரத்தை மக்கள் அடைய துணைபுரிவதைப் பற்றி இந்த பாடத்தில் காணலாம்.

தொந்துக் கொள்ளுங்கள்:

*மலேரியா நோயை தடுக்க மேற்கொள்ள வேண்டிய நடவடிக்கைகள் யாவை?

*கிராமப் புறங்களில் மருத்துவர்கள் வேலை செய்ய விரும்புவதில்லை. அதன் காரணங்கள் யாவை?

*நீங்கள் பள்ளிக் கூடத்தில் குடிக்கும் நீர் தூய்மையாக உள்ளதா?

*அங்கன்வாடி மையங்களில் குழந்தைகளுக்கு ஏன் உணவு அளிக்கப்படுகிறது?

*உங்கள் பகுதியிலுள்ள அங்கன்வாடிகளில் போதுமான உணவு கிடைக்கிறதா?

நோய்களைத் தடுக்கவும், சிகிச்சை அளிக்கவும், சுகாதார மையங்கள், மருத்துவ மனைகள், நோய்த்தடுப்பு பரிசோதனை மையங்கள், அவசர சிகிச்சை வாகனங்கள், இரத்த வங்கிகள் போன்றவை அவசியம். தகுதி பெற்ற சுகாதார ஊழியர்கள், செவிலியர்கள், மருத்துவர்கள், பரிசோதனைக் கூடங்கள். தொழில் நுட்ப ஊழியர்கள் போன்றவர்கள் ஆலோசனைகள் தருவதற்கும், நோயை உறுதிப்படுத்தவும், சிகிச்சை செய்யவும் தேவைப்படுகின்றனர். நோயாளிகளுக்கு சிகிச்சை அளிக்க மருந்துகள், மருத்துவ கருவிகள், அவசியமாகிறது. நோய்கள் வராமலிருக்க நோய்த்தடுப்பு மருந்துகள், போதுமான உணவு, சுத்தமான குடிநீர், சுகாதாரம் (கழிவுகளை அகற்றுதல்) மற்றும் தூய்மையான சூழ்நிலைகள் வேண்டும்.

நம் இந்தியாவில் அதிக எண்ணிக்கையில் மருத்துவர்கள் உள்ளனர். அதிக எண்ணிக்கையில் மருத்துவமனைகள், சிகிச்சை மையங்கள் உள்ளன. பொது சுகாதார

அமைப்பை நிர்வகிக்கும் அறிவியல் அறிவும், அனுபவமும் நம் இந்தியாவிற்கு உள்ளது. லட்சக்கணக்கான கிராமங்களில் உள்ள கோடிக் கணக்கான மக்களுக்காக அரசாங்கம் சிகிச்சை மையங்களையும், மருத்துவமனைகளையும் நிர்வகிக்கிறது. தொழில்நுட்ப ரீதியாகவும், சிகிச்சையளிக்கும் முறைகளிலும், மருத்துவத் துறை மகத்தான வளர்ச்சியைப் பெற்றுள்ளது.

மருந்துகள் தயாரிப்பில் இந்திய நாடு உலகிலேயே நான்காவது பெரிய நாடு. மருந்துகள் ஏற்றுமதியிலும் இந்தியா முன்னிலையில் உள்ளது. உலகிலேயே அதிகமான மருத்துவ கல்லூரிகள் இந்தியாவில் உள்ளன. ஒவ்வொரு ஆண்டும் 15000 மருத்துவர்கள் தகுதி பெறுகின்றனர். ஒவ்வொரு ஆண்டும் ஆரோக்கிய வசதிகள் படிப்படியாக பெருகி வருகிறது. இந்தியாவில் 1950 ஆம் ஆண்டில் 2717 மருத்துவ மனைகள் இருந்தன. இது 1991 ல் 11174 மருத்துவமனைகளாக அதிகரித்தன. 2000 ஆம் ஆண்டில் 18218 மருத்துவ மனைகளாக அதிகரித்தது.

மக்களில் சிலருக்கு நல்ல மருத்துவ வசதிகள் கிடைக்கின்றன. பலர் குறைந்தபட்ச மருத்துவ சேவைகள் கூட பெறமுடியாமல் இருக்கின்றனர். இந்நிலைமை நாட்டிலுள்ள மக்கள் அனைவரின் மருத்துவ தேவைகளை தீர்ப்பது என்னும் நமது அரசியலமைப்புச் சட்டத்தின் நோக்கத்திற்கு எதிரானது. இந்நிலையை மாற்றுவதற்கு தேவையான பணம், அறிவியலறிவு, அனுபவம் நம்மிடம் உள்ளது. மருத்துவ சேவைகளை எவ்வாறு அளிக்க வேண்டும் என்பதை இப்பாடத்தில் காண்போம்.

சுகாதார பாதுகாப்பு சேவைகள் :

காக்கிநாடாவில் ராஜாவும், சரிதாவும் ஒரே வகுப்பில் படித்துக்கொண்டிருந்தனர். அவர்கள் இருவரும் நெருங்கிய நண்பர்கள். சரிதா பணக்கார குடும்பத்தைச் சார்ந்தவள். ராஜாவின் பெற்றோர் ஏழைக் குடும்பத்தைச் சார்ந்தவர்கள். மழைக்காலத்தின் முடிவில் விஷக் காய்ச்சல் எங்கும் பரவியிருந்தது. இருவரும் நோய்வாய்ப்பட்டனர். மறுபடியும் அவர்கள் பள்ளிக்கு வரும்போது தங்களின் உடல்நிலையைப் பற்றி உரையாடிக் கொண்டனர்.

சரிதா விஷக்காய்ச்சலால் பாதிக்கப்பட்ட பிறகு அவளின் தந்தை, அவளை தன் வீட்டிற்கு அருகிலுள்ள தனியார் மருத்துவமனைக்கு அழைத்துச் சென்றார். அது மிகப்பெரிய கட்டிடம் மற்றும் அந்த சூழ்நிலை அவளுக்கு மிகவும் பிடித்திருந்தது. சரிதாவின் தந்தை பதிவு செய்யும் இடத்தில் 100 ரூபாயைக் கொடுத்தார். அங்கு, அவர்கள் ஒரு அடையாள அட்டையைக் கொடுத்து காத்திருக்கும்படி கூறினர். சிறிது நேரத்திலேயே மருத்துவர் அவளை பார்த்து அநேக இரத்த பரிசோதனைகளையும், இதயத்தின் எக்ஸ்ரேவையும் எடுக்கும்படியும் கூறினார். மேலே குறிப்பிட்ட பரிசோதனைகளை மிக சுலபமாக அந்தந்த பிரிவுகளுக்கு சென்று முடித்துக் கொண்டாள். அங்கு எல்லோரும் வீட்டில் உள்ளவர்களை போல மிகவும் பணிவுடன் நடந்துக் கொண்டனர். இந்த

பரிசோதனைகளை முடித்த பிறகு மருத்துவர்களை அணுகி, அவர் காய்ச்சலுக்கு கொடுத்த மருந்துகளை பெற்றுக்கொண்டாள். பரிசோதனை முடிவுகள் தெரிந்தபின் குறிப்பிட்ட நாளில் வரும்படி மருத்துவர் கூறினார்.

மருத்துவர் குறிப்பிட்ட நாளில் பரிசோதனை முடிவுகளை பார்த்து எல்லா முடிவுகளும் நன்றாக இருப்பதாக கூறினார்.

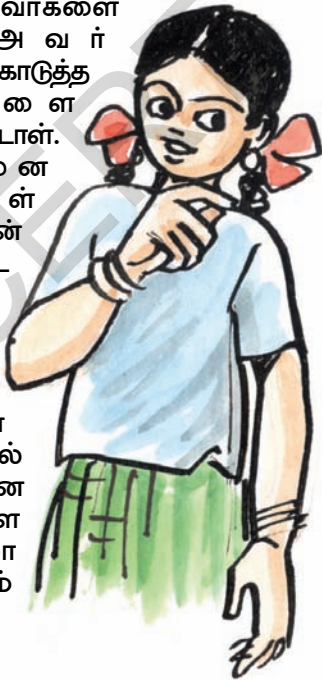

சரிதாவிற்கு விஷக்காய்ச்சல் மட்டுமே இருந்தது. வருத்தப்படும்படி எதுவும் இல்லை என்று கூறினார். அநேக மருந்துகளை கொடுத்து அனுப்பினார். மூன்று நாட்கள் கழித்து பள்ளிக்கு சென்றாள்.

ராஜா காய்ச்சலாலும், உடல் வலியாலும் வருந்தினான். அவனுடைய தந்தை தன் வேலையின் காரணமாக இரண்டு நாள் கழித்து தாமதமாக அரசாங்க மருத்துவமனைக்கு அழைத்துச் சென்றார். காலையில் மருத்துவமனைக்கு சென்று பார்த்தால் அங்கு நீண்ட வரிசையில் மக்கள் இருந்தனர். ராஜாவால் நிற்க முடியவில்லை. உள்ளே செல்ல யாரும் அனுமதிக்கப்படவில்லை. கடைசியல் மூன்று மணி நேரம் காத்திருந்த பிறகு மருத்துவரை பார்க்க முடிந்தது. மருத்துவர் ராஜாவை பார்த்தபிறகு இரத்த பரிசோதனை செய்யும்படி கூறினார். இரத்த பரிசோதனை செய்ய இரண்டு மணி நேரம் பிடித்தது. முடிவுகளுக்காக மறுநாள் வரும்படி மருத்துவர் கூறினார்.

மறுநாளும் அவர்கள் காத்திருக்க வேண்டிய அவசியம் ஏற்பட்டது. மருத்துவர் ராஜாவின் பரிசோதனை முடிவுகளை பார்த்து விஷக்காய்ச்சல் உள்ளது என்றும், இது இந்நகரத்தில் பெரும்பாலான மக்களுக்கு உள்ளது என்றும் கூறினார்.

அவர்களுக்கு சாதாரண மருந்துகளைக் கொடுத்து, தீரவ ஆகாரங்களை உட்கொள்ளும்படியும், ஓய்வெடுக்கும்படியும் கூறினார். ஒருவாரம் கழித்து பள்ளிக்கு சென்றான். ராஜா எடுத்துக்கொண்ட சிகிச்சை முறையைக் கேட்டு சரிதா மிகவும் வருந்தினாள்.

நவீன தனியார் மருத்துவமனைக்கு

சென்றதால், எல்லா வேலைகளும் எளிமையாகவும், சுலபமாகவும் நடந்ததைக் கண்டு மிகவும் மகிழ்ச்சி அடைந்தாள்.



ராஜா, சரிதாவிடம் அவளின் மருத்துவ சிகிச்சைக்காக எவ்வளவு செலவாயிற்று எனக் கேட்டான். அதற்கு சரிதா மருத்துவர் மற்றும் மருந்துகள் செலவு சேர்த்து 3500 ரூபாய் ஆயிற்று எனக் கூறினாள். ஆனால் ராஜா தனக்கு 100 ரூ மட்டுமே சிகிச்சைக்காக செலவாயிற்று எனக் கூறினான்.

- சரிதா ஏன் அதிக பணம் செலவழித்தாள்? காரணம் கூறுக.
- அரசாங்க மருத்துவமனையில் ராஜா எதிர்கொண்ட சிக்கல்கள் யாவை? அரசாங்க மருத்துவமனை நல்லமுறையில் செயல்படுகின்றது என நீ நினைக்கிறாயா? வகுப்பறையில் விவாதி.
- தனியார் மருத்துவமனையில் நாம் எதிர்கொள்ளும் பிரச்சனைகள் யாவை? வகுப்பறையில் விவாதி.
- உன்னுடைய உடல்நிலை சரியில்லாத போது நீ எங்கு செல்வாய்? அங்கு நீ ஏதேனும் சிக்கல்களை சந்தித்து இருக்கிறாயா? உனது அனுபவத்தை ஒரு புத்தியாக எழுதுக.

மேற்கூறிய கதையிலிருந்து சுகாதார பாதுகாப்பு வசதிகளைப் பற்றி நீ புரிந்துக் கொண்டவற்றை வைத்து நாம் இரண்டு பிரிவுகளாக பரிக்கலாம்: a) பொது சுகாதார சேவைகள் b) தனியார் சுகாதார சேவைகள்.

பொது சுகாதார சேவைகள் :

பொது சுகாதார சேவை என்பது சுகாதார மையத்தில் அரசாங்கத்தால் நடத்தப்படும், உடல் குறைதீர்ப்பு முறையாகும். எல்லா வகையான நோய்களுக்கும், சிகிச்சை அளிக்க கிராம மற்றும் நகர்ப்புறங்களில் இச்சேவை செயல்பட்டு வருகின்றது. கிராம அளவில் சுகாதார சேவைகளை தன்னார்வத்தோடு மக்களுக்குச் செய்யக் கூடியவர்களை ஆஷா சேவகர் என்பர். கிராம அளவில் அங்கன்வாடி மையங்கள் சிறு குழந்தைகளுக்கு ஊட்டச்சத்தும், நோய் எதிர்ப்புச் சக்தியையும் வழங்கக்கூடிய மையமாக விளங்குகின்றன.

குழந்தைகளின் வளரும் வயதிற்கேற்ப அவர்களின் எடையை இவர்கள் கண்காணிப்பர். கிராம அளவில் துணை மையங்கள், 5000 மக்கள் தொகை கொண்ட ஒன்று அல்லது பல கிராமங்களை

மேற்பார்வையிடும். இந்த மையங்கள் பல்நோக்கு சுகாதார உதவியாளர்களை பெற்றிருக்கும். இதில் ஆண்கள் மற்றும் பெண்கள் இருப்பர். இவர்கள் குழந்தைகளின் நோய் எதிர்ப்பு சக்தி, சாதாரண வியாதிகள், பெண்கள் கருவுருதல், வயிற்றுப் போக்கிற்கான முன்னெச்சரிக்கைகள் மற்றும் மலேரியா போன்றவற்றை குணப்படுத்த பயிற்சிபெற்று சேவை செய்கின்றனர். இந்த மையங்களை ஆரம்ப சுகாதார மையங்கள் மண்டல அளவில் மேற்பார்வையிடும். ஒவ்வொரு ஆரம்ப சுகாதார மையமும் 30,000 மக்கள் தொகையை பெற்று உள்ளடக்கியதாக இருக்கும். (சுமாராக 5 துணை மையங்களின் பகுதிகள்)

ஒவ்வொரு 4 அல்லது 5 ஆரம்ப சுகாதார மையங்களை உள்ளடக்கிய சமூக சுகாதார மையம் இருக்கும். அதில் 30 படுக்கைகள் கொண்ட வசதிகளும், சில சிறப்பு நோய் நல நிபுணர்களும், சில சிறப்பு அறுவை சிகிச்சை நிபுணர்களும் இருப்பர். கோட்ட அளவில் 100 படுக்கைகள் கொண்ட மருத்துவமனை அந்த பகுதியில் இருக்கும். மாவட்ட அளவில் மாவட்ட மருத்துவமனை இருக்கும். மாநகரங்களில் ராஜா சென்று உடல்நலம் பார்த்துக்கொண்ட அரசாங்க மருத்துவமனை போன்று பல இருக்கும்.

பல காரணங்களால் இதனை பொது மருத்துவமனை என்று கூறுவர். மருத்துவமனைகளும், சுகாதார மையங்களும் விரிவுபடுத்தியதின் நோக்கம் எல்லா மக்களுக்கும் சுகாதார பாதுகாப்பை அளிப்பதும் அவர்களை திருப்தி செய்வதற்காகவும் அரசாங்கத்தால் கொண்டு வரப்பட்ட திட்டமாகும். இந்த சேவை



படம் : 9.1 ஆரம்ப சுகாதார மையம்

நிறுவனங்கள் இயங்குவதற்கான நிதிமூலங்கள் பொது மக்களாகிய நாம் அரசாங்கத்திற்கு செலுத்தக்கூடிய வரியின் மூலமாக கிடைக்கின்றது. பொது சுகாதார முறையின் முக்கியமான அம்சம் தரமான மற்றும் உடல்நல பாதுகாப்பு சேவைகளை கொடுப்பதே ஆகும். அதில் இலவச அல்லது குறைந்த செலவு ஆகக்கூடியதும் அடங்கும். இதனால் ஏழைகளாக இருப்பவன் கூட நல்ல சிகிச்சையை பெறுகிறான். பொது காசநோய், மலேரியா, மஞ்சள் காமாலை, காலரா, வயிற்றுப் போக்கு, சிக்கன்குனியா போன்ற வியாதிகளை பரவாமல் தடுப்பதே ஆகும். இது அரசாங்கத்தால் நிறுவப்பட்டு, மக்கள் பங்கேற்புடன் நடைபெறுகிறது. உதாரணமாக கொசுக்கள் அதிக குளிர்நீரிலும், மேற்கூரைகளிலும் இனப்பெருக்கம் செய்யாது என கூறுகின்றனர். மருத்துவ முகாம்கள் நடக்கும் போது அந்த பகுதியில் குடியிருப்பவர்கள் இதில் பங்கேற்க வேண்டும். கிராமங்களில் குடிநீர் குழாயைச் சுற்றிலும் கழிவுநீர் தேங்குவதால் கொசுக்கள் இருப்பதை பார்க்கலாம். நீர்தேக்க குட்டைகளில் கொசுக்கள் இனப்பெருக்கம் நடைபெறும்.



படம் 9.2: தனியார் மருத்துவனை-உட்புறம்

- பொது சுகாதார முறை ஒவ்வொரு கிராமத்திலும் எவ்வாறு செயல்படுகின்றது?
- உங்கள் இடத்திற்கு அருகில் உள்ள சில பொது சுகாதார மையங்கள் மற்றும் தனியார் மருத்துவமனைகளை வரிசைப்படுத்துக. உன்னுடைய அனுபவத்தின் மூலமாக மருத்துவ மனைகளில் உள்ள வசதிகளை குறிப்பிடலாம். இவற்றை யார் நடத்துகிறார்கள் என்பதை குறிப்பிடவும்.

நம் நாட்டில் தனியார் சுகாதார மையங்கள் அதிகம் உள்ளன.

கிராமப்பகுதிகளில் அரசாங்க அனுமதிப் பெற்ற மருத்துவ பயிற்சியாளர்களை காணலாம். பல கிராமங்களில் பயிற்சி பெறாத மருத்துவர்கள் அதிகமாக உள்ளனர். நகர்புறங்களில் உள்ள மருத்துவர்கள், தனியார் மருத்துவமனைகளில் தனிப்பட்ட வகையில் சேவை செய்கின்றனர். அங்கு இரத்த பரிசோதனை, சிறுநீர், மலம், தனிப்பட்ட வசதிகளாகிய எக்ஸ்ரே தீவிர உடல் பரிசோதனை முறை போன்றவற்றை பரிசோதனை செய்வதற்கு தனியார் பரிசோதனை நிலையங்கள் உள்ளன. உண்மையில் இப்போது பெரிய தொழிற் குழுமங்கள் மருத்துவமனைகளை நடத்துகின்றன. சிலர் மருந்துகளை தயாரித்து விற்கின்றனர். நாட்டில் ஒவ்வொரு மூலையிலும் மருந்துக் கடைகள் உள்ளன.

மேலே குறிப்பிட்ட தனியார் சுகாதார வசதிகள் அரசாங்கத்திற்கு சொந்தமானது அல்ல. பொது சுகாதார சேவைகள் போன்று அல்லாமல் ஒவ்வொரு தனியார் சேவைகளிலும் நோயாளி அதிக பணத்தை செலுத்தி தன்னை குணப்படுத்திக் கொள்கின்றான். இலாபத்தை எதிர்பார்த்து தனியார் மருத்துவமனைகள் இயங்குகின்றன. எல்லாவற்றிற்கும் உண்மையான விலையை விட அதிக விலையை வாங்குகிறார்கள். Ex.மருந்துகள், பரிசோதனைகள்)

- தனியார் சுகாதார மையங்கள் பல செயல்களை செய்கின்றன. உங்கள் பகுதியில் உள்ள சுகாதார மையங்களைப் பற்றி விவரிக்கவும்.
- கிராமப்பகுதி மக்கள் பயிற்சி பெறாத மருத்துவரிடம் சிகிச்சை பெறுகின்றனர். பயிற்சி பெறாதவர்கள் என்று தெரிந்தும் ஏன் செல்கின்றனர்? கீழ்க்கண்டவற்றை மனதில் வைத்துக்கொண்டு விவாதி-பயிற்சி பெற்ற மருத்துவர்கள் கிராமங்களில் வேலை செய்வதில்லை மக்கள் அவர்களிடம் உலகி போட்டுக்கொள்வதை விரும்புகின்றனர். கடன் வாங்கி சிகிச்சை பெறுகின்றனர், தனியங்கள் அல்லது கோழி போன்றவற்றை கொடுத்து சிகிச்சை பெறுகின்றனர்.

மருத்துவ காப்பீடு:

எளிய மக்களுக்கு நாள்பட்ட நோய்களுக்கான மருத்துவ செலவு அதிக சூமையாகும். ஆகையால் மக்கள் மருத்துவ காப்பீடு செய்துக் கொண்டால் அந்த காப்பீட்டின்படி சிறந்த மருத்துவ சேவைகளை பெறலாம். தற்போது சந்தைகளில் அரசு மற்றும் தனியாருக்கு சொந்தமான நிறைய மருத்துவ காப்பீட்டு நிறுவனங்கள் உள்ளன.

சுகாதார பாதுகாப்பு மற்றும் சமத்துவம்

தற்போது இந்தியாவில் தனியார் துறைகள் அதிகமாக வளர்ச்சியடைந்துக் கொண்டிருக்கின்றது. ஆனால் பொது சேவைகள் வளர்ச்சியடைவதில்லை. தனியார் சேவைகள் நகர்ப்புறங்களுக்கு முக்கியத்துவம் தருகின்றது. இந்த சேவைகள் விலை உயர்வு மற்றும் இலாபத்தை அடிப்படையாக கொண்டு நடக்கின்றது.

தனியார் சேவைதுறைகள் அதிக பணத்தை ஈட்டுவதற்காக நோயாளிகளை அதிக பரிசோதனைகள் செய்ய உணக்கப்படுத்துவது சரியானது அல்ல. சில நேரங்களில் மலிவான முறைகள் கிடைத்தாலும் அது பயன்படுவதில்லை. (உ.ம்) சில மருத்துவர்கள் தேவையற்ற விலையுயர்ந்த மருந்துகளை எழுதிக் கொடுப்பார்கள். ஊசிகள் அல்லது குளுக்கோஸ் பாட்டில்களை சாதாரண மருந்துகளுக்கு பதிலாக தருகிறார்கள். அநேக மக்கள், குடும்பத்தில் உடல்நிலை சரியில்லாத போது அவர்களால் பணத்தை கொடுக்க முடியாத நிலையில் கடன் பெறுகின்றனர்.

உடல் ஆரோக்கியம் இல்லாதபோது தேவையான மருந்துகளை 20% மக்கள் மட்டுமே வாங்கிக் கொள்கிறார்கள். ஏழைகளாக இல்லாதவர்களுக்கு கூட மருத்துவ செலவுகள் மிகவும் கடினமாக உள்ளது. கணக்கெடுப்பின்படி 40% மக்கள் நோய்வாய்ப்பட்டோ அல்லது காயப்பட்டோ மருத்துவமனைக்கு செல்லும்போது மருத்துவ செலவுகளுக்காக கடன் வாங்கியோ அல்லது தங்களது சொத்துக்களை விற்பனா சிகிச்சை பெறுகின்றனர்.

அதிகக் கவலை, பணக்கஷ்டம், மன அழுத்தம் ஆகியவற்றால் ஏழைகளின் குடும்பத்தில் யாரெனும் நோய்வாய்ப்படுகின்றனர். இக்கொடுமை மறுபடியும் மறுபடியும் வந்துக்கொண்டே இருக்கும். அடிப்படை தேவைகளாகிய குடிநீர், இருக்க இடம், சுற்றுப்புற சுகாதாரம் இவற்றை பெற முடியாமல் அதிகமானோர்

நோய்வாய்ப்படுகின்றனர்.

இந்த குடும்பங்கள் சத்தான உணவை உட்கொள்ள முடிவதில்லை. ஆரோக்கிய செலவுகளுக்காக சில சமயங்களில் தங்கள் சொத்துக்களையும், உடைமைகளையும் விற்கின்றனர். நோயாளி ஒருவன் மருத்துவமனையில் சேர்க்கப்பட்டால் ஒரு நாள் அல்லது பல நாட்கள் அவனுடைய ஊதியத்தை இழக்க நேரிடும்.

- சுகாதாரமுறை பல்வேறு மக்களுக்கு சென்றடையும் வழிகளில் உள்ள வித்தியாசங்களை அட்டவணைப்படுத்தி எழுதுக.

அடிப்படை பொது வசதிகள் :

நல்ல சுகாதாரத்திற்கும் வாழ்க்கைக்கும் முக்கியமானது நீர். அன்றாட தேவைகளுக்கு நமக்கு தண்ணீர் தேவைப்படுகின்றது. சுத்தமான தண்ணீர் நீர் சம்பந்தப்பட்ட வியாதிகளிலிருந்து நம்மை பாதுகாக்கின்றது.

இந்தியாவில் மக்களிடையே அதிகளவில் சாதாரண வயிற்றுப்போக்கு, சீதபேதி, காலரா, போன்ற வியாதிகள் உள்ளன.

தண்ணீரின் மூலமாக பரவக்கூடிய வியாதிகளினால் 5 வயதிற்குட்பட்ட குழந்தைகளையும் சேர்த்து ஒவ்வொரு நாளும் 1800 பேர் இறந்துவிடுகின்றனர். மக்கள் சுத்தமான குடிநீரை பயன்படுத்தினால் இறப்புகளை தவிர்க்கலாம். தண்ணீரை போல மற்ற முக்கியமான வசதிகளையும் ஒவ்வொருவரும் பெற்றிருக்க வேண்டும்.

மருத்துவ வசதி, சுகாதார வசதி, மின்சார வசதி, போக்குவரத்து வசதி, கல்வி வசதி ஆகியவையும் அவசியத் தேவைகளாகும். இவையனைத்தும் பொது வசதிகளாகும்.

ஒரு முறை செய்து தரப்படும் முக்கியமான பொதுவசதிகளால் பலர் பயனடைவார்கள். பள்ளியில் அநேக குழந்தைகள் கல்வி கற்கின்றனர். அதேபோல ஒரு பகுதியில் மின்சார அளிப்பினால் பலர் பயனடைகின்றனர். விவசாயிகள் வயல் நிலங்களுக்கு பம்பு செட்டுகள் மூலம் நீரை பாய்ச்சுகின்றனர். சிறிய தொழிற்சாலைகளும், பெரிய தொழிற்சாலைகளும் மின்சாரத்தை பயன்படுத்தி இயந்திரங்களை இயக்குகின்றன. மக்கள் எவ்வாறு இவற்றை பயன்படுத்தி நன்மை பெறுகின்றனர் என்பதை மாணவர்கள் சுலபமாக தெரிந்துக் கொள்கின்றனர்.

அரசாங்கத்தின் பங்கு

பொது வசதிகள் என்பது மிக முக்கியமானது. இந்த வசதிகளை மக்களுக்கு செயல்படுத்த ஏதேனும் ஒரு அமைப்பு தேவை. அந்த ஒரு அமைப்புதான் அரசாங்கம். பொது வசதிகளை ஒவ்வொருவருக்கும் கிடைக்கும்படி செய்வது அரசாங்கத்தின் ஒரு முக்கியமான செயல்பாடு.

தனியார் கம்பெனிகள் தங்கள் லாபங்களுக்காக சந்தைகளை தேடிக்கொள்வதை பார்க்கிறோம். பொது வசதிகளிலிருந்து அதிக லாபம் பெற இயலாது. உதாரணமாக சாக்கடையை சுத்தப்படுத்துதல், மலேரியா நிவாரண முகாம்களை நடத்துதல் ஆகியவற்றால் கம்பெனிகளுக்கு என்ன லாபம் கிடைக்கும்? இப்படிப்பட்ட வேலைகளை செய்வதில் தனியார் கம்பெனிகள் ஆர்வம் காட்டுவதில்லை. ஆனால் மற்ற பொது வசதிகளான பள்ளிக்கூடங்கள், மருத்துவமனைகளின் மேல் தனியார் கம்பெனிகள் மிகுந்த ஆர்வம் காட்டுகின்றன. குறிப்பாக பெரிய நகரங்களில் இது போன்றவை அதிகம் காணப்படுகின்றன. இந்நகரங்களில் நீங்கள் வசித்துக்கொண்டிருப்பின் தனியார் கம்பெனிகள் குடிநீரை மூடப்பட்ட பாட்டில்களில் விற்பதை நீங்கள் பார்க்கலாம். சில சமயங்களில் தனியார் கம்பெனிகள் பொது வசதிகளை வழங்குகின்றன. ஆனால், அதனுடைய விலையை பொறுத்து ஒரு சிலரால் மட்டுமே வாங்க முடியும்.

இந்த வசதிகளுக்காக பணத்தை செலவிட முடியாத பலபேர் வாய்ப்பை நழுவவிட்டு சாதாரண வாழ்க்கையை வாழ்கின்றனர். பொது வசதிகள் கிடைக்க பெறாதது சட்டத்திற்கு புறம்பானது. அரசியலமைப்புச் சட்டப்படி ஒவ்வொருவருக்கும் வாழும் உரிமையும், சம வாய்ப்புகளும் கொடுக்கப்பட வேண்டும்.

பொது வசதிகள் மக்களின் அடிப்படை தேவைகளுக்கு சம்மந்தப்பட்டது. எந்த சமூகமாக இருந்தாலும் இந்த அடிப்படை வசதிகளை மக்களுக்கு அளிக்க வேண்டும். சட்டப்படி வாழும் உரிமை எல்லோருக்கும் உண்டு. ஆகவே, இந்த பொது வசதிகளை செயல்படுத்த வேண்டிய பொறுப்பு அரசாங்கத்திற்கு உண்டு.

ஆகையால், அரசாங்கம் இதனை ஏற்று நடத்த வேண்டும். அரசாங்கம் ராணுவத்திற்கு செலவு செய்வதை விட சுகாதாரத்திற்கு செலவு செய்வது குறைவு.

உடல் ஆரோக்கியத்திற்கு தங்கள் பணத்தை அதிக அளவில் செலவு செய்யும் சில நாடுகளுள் இந்தியாவும் ஒன்று, மருத்துவ செலவுகள் மக்களை மறுபடியும் மீளமுடியாத கடன்களில் மூழ்கடிக்கிறது.

- அரசாங்கத்திடமிருந்து பெறப்படும் பொது சுகாதாரத்திற்கும் எதிர்பார்புகளுக்கும் இடையே உள்ள ஒற்றுமைகளை தெரியப்படுத்தும் வரிகளை குறிப்பிடுக.

மாநில மற்றும் மத்திய அரசாங்கம் பொது வசதிகளுக்கு பொறுப்பானது. கீழே கொடுக்கப்பட்டுள்ள அட்டவணையை பார்த்து மத்திய அரசாங்கம் எவ்வாறு செயல்படுகின்றது என்பதை தெரிந்துக் கொள்ளலாம்.

தெலங்கானா மற்றும் ஆந்திர மாநிலத்தில் ஊட்டச்சத்தை உட்கொள்ளும் நிலை :

ஆரோக்கியமான வாழ்க்கைக்கு போதுமான உணவு, பாதுகாப்பான குடிநீர், சுற்றுப்புற சுகாதாரம் போன்ற அடிப்படை தேவைகள் வேண்டும். சுகாதார பாதுகாப்பு என்பது நோய்களை குணப்படுத்துவது மட்டுமின்றி அடிப்படை தேவைகள் பெறுவது முக்கியமானது. நாம் இதை பெறுகிறோமா? இந்த நிலையை நாம் பரிசீலிக்க வேண்டும். அண்மை கணக்கெடுப்பின்படி நம் நாட்டில் மக்கள் ஊட்டச்சத்தை உட்கொள்ளும் அளவு மிக குறைவாக உள்ளது.

அதிகமான மக்கள் ஊட்டச்சத்து இல்லாத வாழ்க்கையை வாழ்ந்து கொண்டிருக்கிறார்கள். ஊட்டச்சத்து கிடைக்காத மக்களும் இந்தியாவில் வாழ்கிறார்கள். வெட்கக்கேடான தகவல் என்னவென்றால் உணவு தானியங்கள் இருப்பு அதிகமாக உள்ளது. ஆனால் மக்கள் தன் குடும்பத்திற்கு தேவையான உணவை வாங்க முடியாத நிலையில் உள்ளனர்.

இருப்பு உள்ள தானியங்களை பூச்சிகளும், எலிகளும் தின்கின்றன. இந்த அபாயகரமான சூழ்நிலை இந்திய ஊட்டச்சத்து ஆய்வின் போது தெரியவந்தது. கொழுப்புச்சத்து மற்றும் சக்தி தரக்கூடிய வளங்களை அனைவரும் பெற்றிருந்தால் சுறுசுறுப்பாக செயல்படவும் மற்றும் தொற்று நோய்களிடமிருந்தும் நம்மை காப்பாற்றிக் கொள்ளவும் முடியும்.

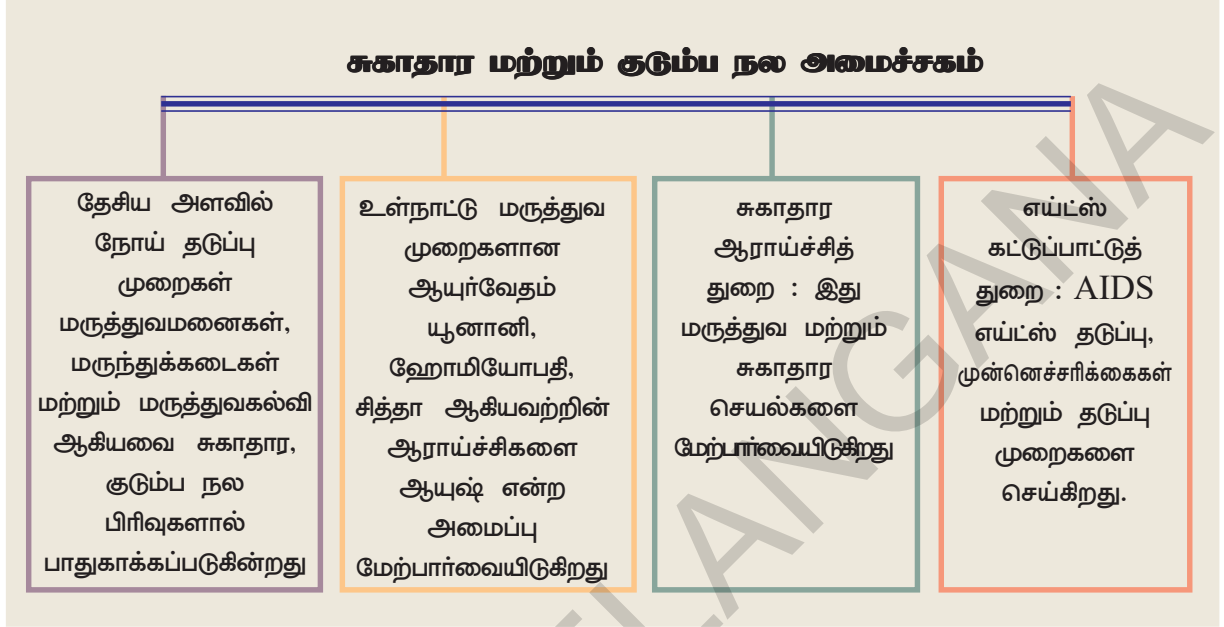

ஊட்டச்சத்து குறைவாக இருப்பவர்கள் தங்கள் உணவின் மூலமாக கொழுப்புச்சத்தை சேர்த்துக் கொள்ளாவிட்டால் சாதாரண வேலைகளைக் கூட செய்ய இயலாது. அவர்கள் அடிக்கடி நோய்வாய்ப்படுவார்கள். சோர்வடைந்து உடல்நிலை பாதிக்கப்படுவர். இந்த நிலைமையை சமாளிக்க தேவையான உணவை எடுத்துக் கொள்ள வேண்டும். சிறப்பு மருந்துகள் பயன்படாது. இந்த நிலைமை கண்ணால் காண முடியாத பட்டினியை போன்றது. தேவையைவிட குறைவான உணவு உண்பவர்களின் பட்டினியை பார்க்க முடியாது. **201ம் பக்கத்தில் கொடுக்கப்பட்ட உடல் நிறை குறியீட்டு அட்டவணையை படிக்கவும்**

2007-ம் ஆண்டின் ஆந்திர பிரதேச மனித மேம்பாட்டு அறிக்கை இந்த சூழ்நிலையை ஆராய்ந்து தேசிய வளர்ச்சி மற்றும் மனித வளர்ச்சிக்கு குறைந்த ஊட்டச்சத்து மற்றும் பசியிலிருந்து மக்களை விடுதலை செய்ய வேண்டுமென இந்த 2007-ம் ஆண்டு மனித மேம்பாட்டு

அறிக்கை ஆராய்ந்து கூறியுள்ளது. நல்ல ஊட்டச்சத்து என்பது உறுதியான நோய் எதிர்ப்புச் சக்தி, குறைந்த நோய்வாய் மற்றும் நல்ல உடல்நிலை இருக்கும். உலக சுகாதார அமைப்பு வளரும் நாடுகளில் தொற்று நோய்களாலும் குறைந்த ஊட்டச்சத்தாலும் 5 வயதுக்குட்பட்ட குழந்தைகளில் இரண்டு பேருக்கு ஒருவர் 53% இறந்துவிடுகின்றனர் என்று இந்த அமைப்பு அறிவித்து, ஆந்திர பிரதேசத்தில் 5 வயதுக்குட்பட்ட குழந்தைகள் 33% பேர் குறைந்த எடையுடையவர்களாக உள்ளனர். 31% பெண்களும் 25% ஆண்களும் குறைந்த ஊட்டச்சத்து உடையவர்களாக உள்ளனர்.

என்ன செய்ய முடியும்?

(4 அல்லது 5 மாணவர்களை சிறிய குழுக்களாக பிரித்து செய்ய வேண்டிய வேலைகள். ஒவ்வொரு குழுவும் செய்த வேலைகளின் முடிவுகளை ஒன்று சேர்த்தல்)

- உனது கிராமம் அல்லது நகரத்தில் கிடைக்கும் சுகாதார வசதிகளை பற்றி சிறுகுறிப்பு வரைக. உங்களுக்கு அருகாமையில் இருக்கும் அரசு மருத்துவமனையில் நோயாளிகள் எதிர்கொள்ளும் சிக்கல்கள் யாவை?

● நகர்ப்புறங்களில் தனியார் மற்றும் பொது மருத்துவமனைகளில் நவீன வசதிகள் உள்ளன. 2003-ல் குறிப்பிட்ட பகுதிகளில் எடுக்கப்பட்ட மாதிரி கணக்கெடுப்பின்படி பயிற்சி பெற்ற தனியார் மருத்துவர்கள் அதிகமாக (79% நகரங்களில் பணிபுரிகின்றனர். அரசாங்கத்தால் அலட்சியப் போக்கு நிலவி, மருத்துவர்கள் கிடைப்பது அரிதாக உள்ளது. கிராமங்களுக்கு மருத்துவர்கள் நியமிக்கப்பட்டாலும் அங்கு சென்று பணியாற்றுவதில் இந்த சூழ்நிலையைப் பற்றி விவாதிக்கவும். உன் பகுதியில் இருக்கக்கூடிய மக்களிடம் கலந்தாலோசித்து இந்த சிக்கலை நீ எவ்வாறு கையாளுவாய்?

● உங்கள் பகுதியில் குழந்தைகளின் நோய் எதிர்ப்புச் சக்தி எவ்வாறு உள்ளது என்று ஒரு சிறிய கணக்கெடுப்பு செய்யவும் (இரண்டு வயதிற்குட்பட்ட குழந்தைகள் உள்ள ஐந்து வீடுகளில் கணக்கெடுக்கவும்) கணக்கெடுப்பு செய்யும் போது பின்வரும் வினாக்களை கேட்கவும்.

a. உங்கள் குழந்தையின் நோய் எதிர்ப்பு சக்திக்கான மருத்துவ அடையாள அட்டையை பெற்று இருக்கிறீர்களா?

b. குழந்தைக்கு இடது கையில் தடுப்பூசி போடப்பட்ட அடையாளம் உள்ளதா? (முடிந்தால் ஊசி போட்ட தழும்பை பார்க்கவும்)

c. இடுப்பில் தடுப்பூசி போட்டுள்ளார்களா?

d. குழந்தைக்கு போலியோ சொட்டு மருந்து கொடுத்தீர்களா? எத்தனை முறை கொடுத்தீர்கள்?

e. உங்கள் குழந்தைக்கு 9 மாதத்தில் தொடையில் ஊசி போட்டு தேக்கரண்டி மருந்து கொடுத்தார்களா?

f. 18 மாத வயதில் உங்கள் குழந்தைக்கு தடுப்பூசி போட்டு உள்ளீர்களா? (ஒரு வேளை இவ்வயதை விட அதிகமாக இருந்தால்) அவன்/அவள் குடிக்கும் மருந்தை பயன்படுத்தினார்களா?

ஒவ்வொரு கேள்விக்கும் பதில் ஆம்/இல்லை; அளவு முறைகள் (தேவையானால்); தெரியவில்லை; பொருந்தாது (பொருந்தவில்லை என்பது குழந்தையின் வயது ஒரு வருடத்திற்குள் இருக்கும்போது மட்டும்). உனது முடிவுகளை விவாதி.

குறிப்பு :

காசநோய்க்கான தடுப்பூசியே BCG. இதை போட்டுத் கொண்டவர்களின் இடது கையில் சிறிய தழும்பு இருக்கும்.

இடுப்பு மற்றும் தொடையில் DPT மூன்று வியாதிகளுக்கான முத்தடுப்பூசி தடுப்பூசி இதனோடு இரண்டு சொட்டு போலியோ மருந்தை வாயில் இடுவார்கள் இதனை மூன்று முறைகளாக 1.5, 2.5 மற்றும் 3.5 மாதங்களில் கொடுப்பர்.

9-வது மாதத்தில் தொடையின் முன்பகுதியில் தட்டம்மை தடுப்பூசிகள் போடுவார்கள். இதனோடு ஒரு மில்லி விட்டமின்-A சொட்டு மருந்தை வாயில் இடுவர்.

18-வது மாதத்தில் ஊக்க மருந்தாக DPT மற்றும் OPV கொடுக்கப்படுவதோடு விட்டமின் -A (1 மில்லிக்கு பதிலாக இரண்டு மில்லி கொடுக்கப்படுகிறது)

ஆந்திரப்பிரதேசத்தில் நியாய விலைக்கடையில் வழங்கப்படும் வெள்ளை அட்டையை பெற்றிருக்கும் குடும்பங்களுக்கு ஆரோக்கியஸ்ரீ திட்டத்தின் கீழ் மருத்துவ காப்பீடு வழங்கப்பட்டுள்ளது. இதன் மூலம் அவர்கள் இலவச மருத்துவ சிகிச்சை பெறலாம். இத்திட்டத்தால் பெரும்பாலான நோயாளிகள் பல்வேறு

தனியார் மருத்துவ மனைகளிலும் சிகிச்சை பெறுகின்றனர். இத்திட்டத்தின் விளைவுகளைப் பற்றி உனக்கு அருகிலிருக்கும் மக்களுடன் கலந்து பேசி அதைப் பற்றி சிறுகுறிப்பு வரைக.

● உனது பள்ளியில் வழங்கப்படும் மதிய உணவு திட்டத்தை வளர்ச்சி பெற செய்ய உனது ஆலோசனைகள், கருத்துகள் யாவை?

● இந்தியாவில் மகப்பேறு சமயங்களில் மட்டும் ஒவ்வொரு வருடத்திற்கும் சுமார் ஒரு இலட்சம் பெண்கள் இறக்கின்றனர். இதை நாம் கவனித்தால் தாயின் மோசமான உடல்நிலை, ஊட்டச்சத்து குறைப்பாடு, மருத்துவர்களின் முறையற்ற நிர்வாக முறை இவையனைத்தும் பிரசவகாலத்தில் குழந்தைகள் மற்றும் பெண்கள் இறப்பதற்கான காரணங்களாகும். மேற்கண்ட சூழ்நிலைகளில் 104 மற்றும் 108 ஊர்திகளின் சேவைகளால் ஏதேனும் பயன் உள்ளது என்று நீ நினைக்கிறாயா? விவாதிக்கவும்.

முக்கிய சொற்கள்

- | | |
|--------------------------|-------------------|
| 1. பொதுசுகாதார மையங்கள் | 2. மருத்துவ பகுதி |
| 3. பொது வசதிகள் | 4. ஊட்டச்சத்து |
| 5. ஆரோக்கிய ஸ்ரீ திட்டம் | |

உனது கற்றலை மேம்படுத்துக

1. தவறான வாக்கியங்களை சரிசெய்க.(AS1)
 - a. கிராமப் புறங்களில் பயிற்சிப் பெற்ற மருத்துவர்கள் உள்ளனர்.
 - b. அரசாங்க மருத்துவமனையை விட தனியார் மருத்துவமனைகளில் வசதிகள் அதிகமாக உள்ளன.
 - c. ஊட்டச்சத்து உடல்நலத்தை பாதுகாக்கிறது.
 - d. மருத்துவர்கள் பணத்திற்காக அவசியமற்ற சிகிச்சைகளை அளிக்கிறார்கள்.
2. ஜெயம்மா பின்வருவனவற்றை பயன்படுத்தினார். இதில் எவற்றை பொது அடிப்படை வசதிகளாக சேர்க்கலாம். (அ) பள்ளிக்கு இருசக்கர வாகனத்தில் வருதல் (ஆ) அவருடைய குழந்தையை அங்கன்வாடிக்கு அனுப்புகிறார் (இ) சொந்தமான தொலைக்காட்சி பெட்டி வைத்திருத்தல் (ஈ) கைப்பேசி பெற்றிருத்தல் (உ) தபால் நிலையங்கள் மூலம் கடிதங்களை அனுப்புதல்.(AS1)
3. பொது சுகாதாரத்தை அளிப்பதில் அரசாங்கத்தின் பங்கைப் பற்றி இந்த பாடப்பகுதியில் நீ தெரிந்துக் கொண்டவற்றைப் பற்றி விவாதி.(AS3)
4. உடல் நலத்தை காப்பதில் பின்வரும் நடவடிக்கைகளில் எது மிகவும் அவசியம்? எது அவசியமில்லை என விவாதி. (AS1)
 - a. காசநோய் நோயாளிக்கு இலவச மருந்துகள் அளிக்கப்படுகின்றன.
 - b. சில கிராமங்களில் சுத்தமான குடிநீர் வசதிகள் செய்து தரப்பட்டுள்ளன.
 - c. சில கடைகளில் சளி, காய்ச்சல், தலைவலி முதலியவற்றிற்கு மருந்துகள் விற்கப்படுகின்றன.
 - d. அரசாங்கம் உணவு தானியங்களை நியாய விலைக் கடைகளில் வழங்குகின்றது.
5. பிரியங்கா ஒரு தனியார் மருத்துவமனையை நடத்தி வந்தார். அரசாங்க மருத்துவமனையில் இருக்கும் வசதிகளை விட அதிக வசதிகள் இதில் இருந்தது. சத்தியநாராயணன் என்பவர் மண்டல அளவில் அரசாங்க மருத்துவராக பணியாற்றினார். சுகாதார சேவைகளைப் பற்றி இவர்களிடையே நடைப்பெற்ற உரையாடலை கற்பனை செய்து எழுத முடியுமா?(AS5)

6. நல்ல உடல்நலத்திற்கு மருந்துகள் ஒரு மாற்று அல்ல. சிறந்த சுகாதார முறைகளை குறிப்பிடுக. (சுத்தமான தண்ணீரை போல) ஒவ்வொன்றை பற்றியும் ஒரு புத்தி எழுதுக.(AS2)

7. ஆந்திரபிரதேசத்தில் உள்ள மக்கள் மருத்துவச் செலவிற்காக பணத்தை எவ்வாறு பெறுகிறார்கள் என்பதனை பின்வரும் படத்தில் காணலாம். வறுமைக் கோட்டிற்கு கீழுள்ள மக்களில் 65% பேர் கடன் வாங்கி மருத்துவச் செலவிற்கு பயன்படுத்துகிறார்கள். உனது குறிப்பு புத்தகத்தில் வட்டம் வரைந்து குறிக்கவும். வறுமைக் கோட்டிற்கு மேலுள்ள மக்களில் 45 % பேர் மருத்துவச் செலவிற்காக தங்களுடைய சேமிப்புகளை பயன்படுத்துகிறார்கள். இதையும் உனது குறிப்பு புத்தகத்தில் வட்டம் வரைந்து விகிதத்தை குறிக்கவும்.(AS3)

வறுமைக் கோட்டிற்கு மேல் உள்ள மக்களில் 35% பேர் கடன் வாங்கி செலவு செய்கிறார்கள். மக்கள் தங்களது மருத்துவச் செலவிற்காக பணத்தை பெரும் வழிகளை கீழ்கண்ட வட்டத்தில் காணலாம்.

தெலங்காணாவில் மருத்துவத்திற்காக செலவு செய்யும் செலவீனங்களை மேற்கொள்ளும் வளங்கள் மற்றும் பொருளாதார நிலைகள்

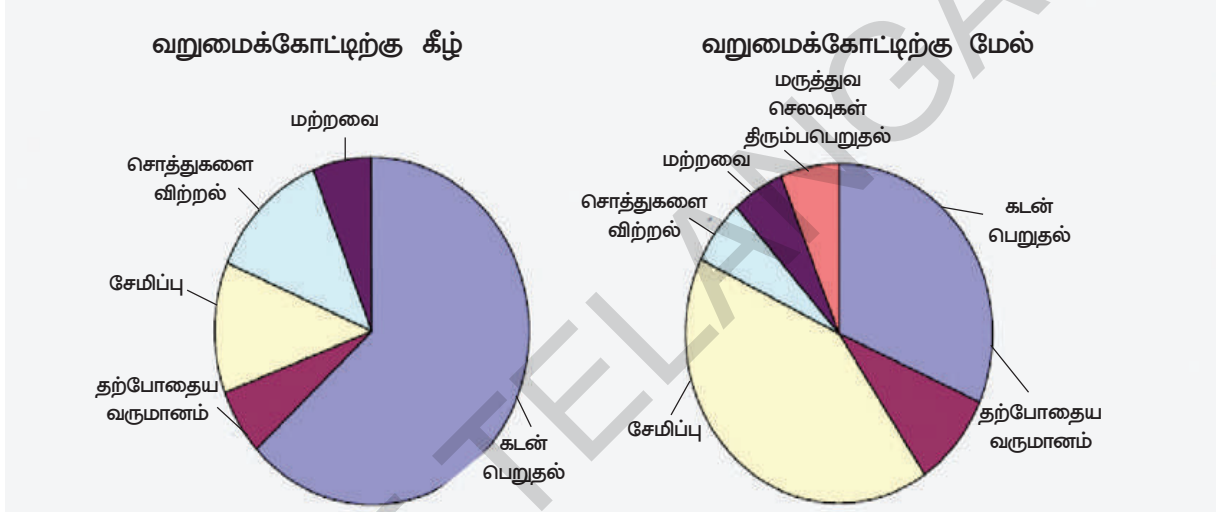

8. மக்களுக்காக அரசாங்கம் மேற்கொள்ளும் உடல் நலத்திட்டங்களைப் பற்றி ஒரு கணக்கெடுப்பு நடத்தவும். இவற்றால் பயனடைந்தவர்களின் பத்து பெயர்களையும், நலத்திட்டத்தையும் பட்டியலிடுக.(AS3)

9. தொற்று நோயைத் தடுக்க மேற்கொள்ள வேண்டிய முன்னெச்சரிக்கைகளை அறிந்துகொள்ள உங்கள் பகுதியின் சுகாதார ஊழியரிடம் நீங்கள் எந்தெந்த கேள்விகளை கேட்பீர்களோ அவற்றை எழுது.(AS4)

10. 108 சேவைப்பிரிவு அவசர நேரங்களில் மக்களுக்கு எவ்வாறு உதவுகிறது?(AS6)

செயல்திட்டம் :

1. உங்களது பகுதியில் உள்ள மருத்துவமனைக்குச் சென்று அங்கு மக்களுக்கு கிடைக்கும் வசதிகளை பட்டியலிடுக.

2. உங்களுடைய 5 நண்பர்களை சந்தித்து அட்டவணையை நிரப்புக.

வண்	நண் பனின் பெயர்	எத்தனை வாரத்திற்கு ஒருமுறை நகம் ஷெடுவாய்?	எப்போதெல்லாம் கை கழுவுவாய்?	மீதியான உணவை எங்கு கொட்டுவாய்?	பள்ளியை எப்போது தூய்மை செய்வாய்?	வீட்டில் நீ செய்யும் தூய்மை பணிகள்

ஆங்கிலேயர் மற்றும் நிஜாம்களின் கீழ் நிலச்சுவாந்தார்களும் குத்தகைதாரர்களும்

1



அரசர் ஜமீன்களிடமிருந்து வரிவசூலிக்கிறார்

2



ஜமீன் மக்களிடமிருந்து வரிவசூலித்து அரசருக்கு செலுத்துகிறார்

3



வேலையாட்கள் மற்றும் நிலம் பெற்றிருந்த ஜமீன்கள் வரி செலுத்துகிறார்கள்.

4



நிலம் வைத்துள்ள விவசாயி வரி கட்டுகிறார்.

முகலாயர் காலத்து ஜமீன்களும், விவசாயிகளும்

முகலாயர்கள் காலத்தில் ஜமீன்கள் விவசாயிகளிடமிருந்து நிலவரிக்களை வசூலித்து முகலாய அதிகாரிகளுக்கு செலுத்தினர். அதற்கு மாறாக அவர்கள் அவ்வூரில் சில பாகத்தை பங்காக பெற்றனர். சில சமயங்களில் அவர்கள் உள்ளூரில் வரி வசூலிக்கும் உரிமைகளையும் பெற்றனர். அவர்களிடம் குதிரைகள் மற்றும் துப்பாக்கி தாங்கிய படைவீரர்களும் இருந்தனர். அவர்களின் வீடுகள் தெலுங்கானா பகுதியில் உள்ளதை போன்று சிறு கோட்டைகளாக திகழ்ந்தன. அவற்றை காடி என்றழைப்பர். இக்கோட்டைகள் அவர்களுக்கு அருகிலிருந்த சில கிராமங்களை அடக்கியாள வழிவகுத்தன. வரிவசூலிப்போர் போன்றே ஜமீன்கள் அரசாங்கம் மற்றும் விவசாயிகள் மத்தியில் தரகர்கள் போன்று செயல்பட்டனர். அவர்கள் விவசாயிகளால் எதிர்கொள்ளப்பட்ட சில சிக்கல்களை அரசாங்கத்திற்கும் மற்றும் அதே சமயம் அரசாங்கத்தால் விவசாயிகள் மீது புகுத்தப்படும் விதிமுறைகளை செயல்படுத்தவும் முயன்றனர்.

இந்த ஜமீன்கள் சொந்தமாக சில நிலபாகங்கள் மட்டுமின்றி அவற்றில் வேலைசெய்ய கூலியாட்களையும் பெற்றிருந்தனர். அவற்றை சுயமாக பயிரிடப்படும் நிலம் அல்லது குத்தகாஸ்ட் நிலங்கள் என்றழைப்பர். இதுமட்டுமின்றி அவர்கள் தங்கள் நிலங்களை விவசாயிகளுக்கு குத்தகை முறையிலும் மற்றும் வாடகைபெறும் வகையிலும் விட்டிருந்தனர். இதுபோன்ற நிலச்சுவாந்தாரர்களையே நிலச்சுவாந்தார்கள் என்றும் மற்றும் அவர்களுடைய நிலங்களை பயிரிடுவோர்களை குத்தகை விவசாயிகள் என்றும் அழைப்பர். இவ்வாறு ஜமீன்கள் சாதாரண விவசாயிகளிடமிருந்து நிலவரி வசூலிப்பது மற்றும் சுயமாக நிலம்பெற்ற நிலச்சுவாந்தர்கள் என இருவகையாக வாழ்ந்தனர். விவசாயிகளிலும் இருவகையாக அதாவது ஜமீன்தார்கள் மூலம் நிலவரிகட்டும் விவசாயிகள் மற்றும் நிலச்சுவாந்தர்களின் குத்தகைக்காரர்கள் என இருந்தனர். இந்திய கிராமங்கள் பலதரப்பட்ட கைவினை வல்லுனர்கள், சேவைபுரியும் திறமையான மற்றும் உழைக்கும் வேலையாட்களை கொண்டிருந்தன. அவர்களில் சிலர் கீழ்த்தர மற்றும் தீண்டத்தகாத நிலையிலும் இருந்தனர். மற்றும் சிலர் சிறுநிலங்கள் பெற்றிருந்தும் விவசாயிகள் மற்றும் நிலச்சுவாந்தார்களுக்கு சேவைபுரிவதன் மூலம் தங்களது வாழ்க்கை தரத்தை பெற்றிருந்தனர்.

- முகலாயர் காலத்தில் ஜமீன்கள் கிராமங்களிலிருந்து அனைத்து நிலங்களையும் பெற்றிருந்தனரா?
- முகலாயப் பேரரசுக்கு ஜமீன்கள் என்னென்ன செய்தனர்? மற்றும் மாறாக என்னென்ன பெற்றனர்?

முகலாயர்களின் கீழ் (4) 10 பைகள் (2)க்கு கொடுக்க அனைத்தையும் (1)கு கொடுத்தார். மாறாக (2) வ ரி வ சூ லி க் கு ம் அனுமதிபெற்றார் (2), (3) அரசருக்கு வரிகட்டினார்.

- ஜமீன்கள் எதற்காக படைவீரர்களையும், சிறுகோட்டைகளையும் வைத்திருந்தனர் என நீங்கள் நினைக்கிறீர்கள்?
- ஜமீன்கள் ஏதோ ஒரு வழியில் தனிப்பட்ட விவசாயிகளுக்கு உதவிபுரிந்தனர் என நினைக்கிறீர்களா? உங்களது காரணங்களை பதிலுடன் தரவும்.

நிரந்தர நிலவரித்திட்டம் : ஆங்கிலேயரால் அறிமுகப்படுத்தப்பட்ட மாற்றங்கள்.



கம்பெனி ஜமீன்களிடமிருந்து வரிவசூலிக்கிறது



ஜமீன் அதிக அதிகாரத்துடன் அதிக வரியை வசூலிக்கிறார்.



ஜமீன் விவசாயி என்ன விதைப்பது எவ்வளவு வரி கட்டுவது என்பதை தீர்மானிக்கிறார்.

இந்தியாவில் ஆங்கிலேயர்கள் ஆதிக்கம் பெற்றவுடன் அவர்கள் நிலவரிகளை அதிகமாக்கியது மட்டுமின்றி போர்களிலும் வணிகத்திலும் முதலீடு செய்யவும் முனைந்தனர். இதனால் விவசாயிகள் இந்நிலையில் தொழில் செய்ய முடியாத அவலநிலை ஏற்பட்டது. அக்காலத்தில் ஏற்பட்ட வறட்சியால் ஆயிரக்கணக்கான மக்கள் உயிரிழந்தனர். அந்த நேரத்தில் ஆங்கிலேய அரசு விவசாயத்தை உலக்குவிக்க நிலவரி முறையை கொண்டுவர நினைத்தது. அதுமட்டுமின்றி விவசாயிகள் சந்தையில் அதிக தேவைக்குட்பட்ட பயிர்களையே பயிரிட்டனர் என்பதை அறிந்து குறிப்பாக இங்கிலாந்திற்கு ஏற்றுமதி செய்யப்பட்ட பண்ப்பயிர்களான பருத்தி, இண்டிகா, கரும்பு, கோதுமை போன்றவற்றையே பயிரிட்டனர் என்பதை அறிந்தனர். கிழக்கிந்திய கம்பெனி அதிகாரிகளும் நிலங்களில் அதிக முதலீடு செய்வதை உலக்குவிக்கவும், விவசாயத்தை மேம்படுத்தவும் நினைத்தனர். இது எவ்வாறு செயல்படுத்தப்பட்டது?

இருபது ஆண்டுகளுக்கு பிறகு 1973ல் கிழக்கிந்திய கம்பெனி காரன்வாலிஸ் பிரபு கவர்னர் ஜெனரலாக இருந்தபோது, நிரந்தர நிலவரித்திட்டம் கொள்கை கொண்டுவரப்பட்டது. இந்த உடன்படிக்கையால் ஜமீன்கள் ஏலத்தில் விடப்பட்ட நிலங்களின் மீது வரிவசூலிக்கும் உரிமையை பெற்றனர். ஆதலின் இதை ஜமீன்தாரி நிலவரித்திட்டம் என்றும் கூறலாம். அவர்கள் வசூலித்தவற்றில் 90% தொகையை அரசாங்கத்திற்கு கட்டி 10% தொகையை தங்களிடமே வைத்துக்கொண்டனர்.

கட்டவேண்டிய தொகை நிரந்தரமாக்கப்பட்டதால் எதிர்காலத்தில் அவை உயர்த்தப்படவில்லை. இதனால் கம்பெனியால் பணப்புழக்கம் அதிகமானது மட்டுமின்றி ஜமீன்கள் நிலங்களில் தங்களது தொகையை முதலீடு செய்யவும் உலக்குவிக்கப்பட்டது. அரசாங்கமும் பணப்பாற்றாக்குறையின்றி இருந்ததால் ஜமீன்கள் நில உற்பத்தியை அதிகமாக்கி லாபமடைந்தனர். ஜமீன்களும் ஏலத்தில் விடப்பட்ட தொகையை விட அதிகமாக வசூலித்தனர். இதனால் அவர்களது வருவாய் ஈடுசெய்யமுடியாதது திகைத்தனர். இந்த நிலவரித்திட்டத்தால் அனைத்து விவசாயிகளும் குத்தகைக்காரர்களாக மாறவேண்டிய நிலை ஏற்பட்டது. ஜமீன்களும் வரிமட்டுமின்றி வாடகையும் வசூலித்தனர்.



நிலவளத்தோடு தொடர்பின்றி அதிக வரிசெலுத்தி ஜமீன்தார் கோரிக்கை மூலம் உற்பத்தி இல்லை என்றால் நிலத்தில் இருந்து நாம் வெளியேற வேண்டும்.



சில வருடங்களுக்கு பிறகு நிலத்தின் மீது முழு அதிகாரம் பெற்றிருந்தனர்.

விவசாயிகள் செலுத்தும் வாடகை பணம் அவர்களது வருமானத்தை விட அதிகமாக இருந்ததினால் அவர்களால் வரியை கட்டமுடியாமல் நிலங்களை காலி செய்ய வேண்டிய சூழ்நிலை ஏற்பட்டது. ஜமீன்களும் அதிக வருமானம் இன்றி பாதிக்கப்பட்டதால் குற்றம் புரிந்தவர்களாக மாறினர்.

- நீண்ட காலமாக நிலங்களை உழுதவர்களின் நிலை சூழ்நிலை மாற்றத்தால் எவ்வாறு மாறுபட்டது?
- வருமானம் மற்றும் வாடகை இடையே உள்ள வேறுபாடு யாது?
- நிரந்தர நிலவரிக்கொள்கையால் அதிக லாபமடைந்தோர் யார்? ஆங்கில அரசா, ஜமீன்களா அல்லது விவசாயிகளா? விளக்கம் தருக.
- நிரந்தர நிலவரிக்கொள்கையால் உருவான மாற்றம் யாது என ஒப்பிட்டு விளக்குக.

விளைவு : நிலங்களை பெருக்குவதில் ஜமீன்கள் நாட்டம் காட்டுவதில்லை என கிழக்கிந்திய கம்பெனி அதிகாரிகள் கண்டறிந்தனர். நிர்ணயிக்கப்பட்ட வருமானவரி அதிகமான படியால் ஜமீன்கள் அதை கட்டமுடியாது தவித்தனர். வறட்சி மற்றும் பயிர் நாசமான வேளையிலும் எந்தவித வரிச்சலுகைகளும் தரப்படவில்லை யாராவது வரிகட்டத் தவறினால் அவர்கள் ஜமீன் அந்தஸ்தை இழந்தனர். நிறைய ஜமீன்கள் ஏலத்தின் மூலம் விற்கப்பட்டனர். இதனால் கிராமங்களில் நிலையற்ற தன்மை மற்றும் புது ஜமீன்கள் உருவாகும் நிலை ஏற்பட்டது.

1820-ஆண்டில் நிலைமை மாறியது. சந்தையில் தானியங்களின் விலை ஏற்றத்தால், விவசாயம் நிதானமாக அதிகரித்தது. இதனால் ஜமீன்களின் வருமானம் அதிகரிக்கப்பட்ட போதிலும் கம்பெனிக்கு லாபம் கிடைக்கவில்லை. நிரந்தர நிலவரி கொள்கையால் கம்பெனியின் வருவாய் அதிகரிக்கவில்லை.

ஜமீன்களும் நிலங்களை பெருக்குவதில் அக்கறைகாட்டவில்லை. நிரந்தர நிலவரிக்கொள்கையால் சிலர் முன்னரே நிலங்களை இழந்து நின்றனர். மற்றவர்கள் சிக்கலற்ற வருமானம் பெற மற்றும் இழப்பற்ற முதலீடு பெற வாய்ப்பை எதிர்பார்த்து நின்றனர். ஜமீன்களும் குத்தகைதாரர்களுக்கு நிலங்களை விட்டு அதிக வாடகை பெற்றும் நிலங்களை பெருக்குவதில் அக்கறைகாட்டவில்லை.

மக்கள் தொகை விபரீதமாக அதிகரித்து கொண்டிருந்தது. ஜமீன்கள் விவசாயிகளை துன்புறுத்தினர். தங்களது நிலங்களை அதிக வாடகைக்கு கொடுத்தனர். மறுபக்கம் கிராமங்களில் விவசாயிகள் இம்முறையை மிகவும் எதிர்க்கும் நிலை ஏற்பட்டது. ஜமீன்களுக்கு அவர்கள் செலுத்தும் வாடகை பணம் அதிகமாகவும் நிலங்கள் மீது அவர்களது உரிமைகள் குறைவாகவும் பாதுகாப்பு இன்றியும் இருந்தது.

நிலத்திற்கு வாடகை செலுத்த விவசாயி கடன் தருபவர்களிடமிருந்து கடன் பெற்று, அவனால் கட்டமுடியாத பொழுது அவன் பாரம்பரியமாக பயிரிட்ட அவனது நிலத்திலிருந்து வெளியேற்றப்பட்டான்.

- ஆங்கிலேயர்களால் அறிமுகப்படுத்தப்பட்ட எந்தவித கொள்கையால் ஜமின்தாரி முறை தோல்வியடைந்தது?
- ஜமீன்கள் முதலீடு செய்யாமலேயே நில வருவாயை அதிகரித்திருக்க வாய்ப்புண்டு என நீங்கள் நினைக்கிறீர்களா?
- ஜமீன்கள் ஆங்கில அரசை ஆதரித்தனரா? இல்லை எதிர்த்தனரா? உங்கள் விளக்கங்களை தருக?

ரயத்வாரி முறை :

19-ம் நூற்றாண்டின் ஆரம்பகாலத்தில் ஆங்கில அதிகாரிகள் வரிவசூலிப்பு முறையை மாற்ற வேண்டுமென எண்ணினர். நிர்வாகத்திற்கும், வாணிகத்திற்கும் ஆகும் செலவுகளுக்கு அதிக அளவில் வருவாய் தேவைப்பட்ட சூழ்நிலையில் நிரந்தரமாக வரியை எவ்வாறு நிர்ணயிக்க முடியும்?

பெல்லாரி, அனந்தப்பூர், கடப்பா மற்றும் கர்நூல் மாவட்டங்கள், நிஜாமால் ஆங்கிலேயர்க்கு கட்டவேண்டிய கடனை தீர்க்க முடியாத போது அந்நிலங்கள் ஆங்கிலேயருக்கு தாரை வார்த்தப்பட்டது. இந்த பகுதி ராயலசீமா என்றழைக்கப்பட்டது. 1800ஆம் ஆண்டு நவம்பர் மாதம் தாமஸ் மன்ரோ இப்பகுதியில் தலைமை அதிகாரியாக்கப்பட்டார். அந்த காலத்தில் இம்மாவட்டங்கள் முழுவதும் தனியாட்சிக்கு உட்பட்டிருந்தது. இப்பகுதியில் ஏறக்குறைய 8-பாளையக்காரர்கள் அல்லது சிற்றரசர்கள் இருந்தனர். அவர்கள் ஆங்கில அரசை கடுமையாக எதிர்த்து, நிரந்தர போர் கொள்கையிலும் ஈடுபட்டனர். தாமஸ் மன்ரோ முதன் முதலாக பாளையக்காரர்களை அடக்கி, அவர்களின் படைவீரர்களை அழித்தனர். மன்ரோ அமைதியை நிலைநாட்டிய பிறகு அவரது நில அளவீடு மற்றும் வருவாய் பணிகளை துவக்கினார். வட இந்தியாவை போன்று இப்பகுதியில் ஜமீன்கள் இல்லையென்பதை அறிந்தார். இந்த பகுதியில் கூட்டு விவசாய வகையினர் அதிகமுள்ளதையும் ஆந்திரா மற்றும் தமிழகப் பகுதியில் இவர்கள் நிலங்களைபெற்று, அவற்றை பயிரிட்டும் வரிகட்டி வாழ்வதையும் அறிந்தார். தென்னிந்திய விவசாயிகளுக்கு பலன் தரக்கூடிய ரயத்வாரி முறையை, மேற்கிந்தியாவிலும் அறிமுகப்படுத்தினார்.

ரயத் என்றால் விவசாயி. ரயத்வாரி என்றால் விவசாயிக்கு சாகுபடி செய்யும் உரிமையை வழங்குதல்.நிலத்தைச் சொந்தமாக பயிரிடக்கூடிய அல்லது பிறரைக்கொண்டு பயிரிடச் செய்யும் நிலத்தின் உண்மையான உரிமையாளர்கள்/பயிரிடுபவர்களிடமிருந்து நேரடியாக வரியை வசூலிக்க முடிவு செய்தார்.



ரயத்வாரி முறையில், நான் அதிகம் பயிரிட்டேன்



கிழக்கிந்திய கம்பெனி, விவசாயிகளிடமிருந்து வரியை வசூலிக்கிறது.



ஜமிந்தார் நிலத்தை குத்தகைதாரர்களுக்கு வாடகைக்கு கொடுத்தார்

இந்த திட்டத்தின் கீழ், நிலங்களில் பயிரிடும் விவசாயிகளை அறிந்து, அவர்களின் நிலங்களை கண்டெடுத்து மற்றும் நில அளவை எண் வழங்கப்பட்டு ஒவ்வொரு நிலங்களும் சட்டரீதியாக சொந்தமாக்கப்பட்டது. விளைச்சல், விலை விவரம், சந்தை நிலவரம் மற்றும் பயிரிடப்பட்ட பயிர் போன்றவை கணக்கில் எடுக்கப்பட்டு ஒரு ஏக்கர் நிலத்திற்கான வரி நிர்ணயிக்கப்பட்டது. ஆனால் 1801-02ல் பயிர்செய்வதற்கு முன்பாகவே, மன்றோ விவசாயிகளுக்கு தேவையான முன்பணம் தந்து விதைகள், தொழிற்கருவிகள் வாங்குதல், எருது மற்றும் பழைய கிணறுகளை தூர்வாறுதல் மற்றும் புதிய கிணறுகள் தோண்டுதல் ஆகிய உதவிகளை செய்தார். ஆங்கில அரசு விவசாயிகளின் தந்தை போன்று நடைபோடவேண்டும் என வாதிட்டார். இதனால் மிக சிறந்த வகையில் விளைச்சலையும் மற்றும் நல்ல வருமானத்தையும் அரசாங்கம் அடைந்ததை அறிந்து



படம் 10.1 : பிரகாசம் அணைக்கட்டு

வாய்ந்தவை. இருப்பினும் இதனால் சில பகுதிகள் மட்டும் பலனடைந்தன.

நாட்டில் அதிகமான விவசாயிகள் இன்னமும் மழைநீரை நம்பி வாழ்கின்றனர். ஜமீன்கள் மற்றும் பணக்கார விவசாயிகள் சிறுநீர்பாசனங்களான கிணறுகள் மற்றும் ஏரிகள் மீது முதலீடு செய்வர் என்னும்

மன்றோவின் செயல்கள் சரியானதென அரசால் அறிவிக்கப்பட்டது.

வளர்ச்சித்திட்டங்கள்

சில ஆங்கிலேய அதிகாரிகள் அரசாங்கம் பெரிய அளவு நீர்பாசனப் பணிகளில் முதலீடு செய்ய வேண்டியது அரசின் கடமையென நினைத்தனர். இவற்றால் விவசாயிகள் நிலங்களில் பயிரிடவும் மற்றும் பணப்பயிர்களை வளர்க்கவும் உணக்கமுட்டியது. சர்ஆர்தர் காட்டனின் அயராது முயற்சியால் 1849ல் கோதாவரி நதியின் குறுக்காக தவளேஸ்வரம் என்ற இடத்தில் அணைக்கட்டு கட்டப்பட்டது. இதனால் 1833-ல் பஞ்சத்தால் வாடிய மக்களுக்கு உடனடி நிவாரணமாக இந்த நீர்ப்பாசன வசதி திகழ்ந்தது. இவ்வாறே 1854-ல் கிருஷ்ணா நதி மீது விஜயவாடா என்னுமிடத்தில் ஒரு அணைக்கட்டு கட்டப்பட்டது. இதனால் டெல்டா பகுதிகள் பயனடைந்தன. 1857க்கு பிறகு கடப்பா-கர்நூல் கால்வாய்கள் கட்டப்பட்டு ராயலசீமாவின் வறண்ட பகுதிகளுக்கு நீர் அளிக்கப்பட்டது. இத்திட்டங்கள் முக்கியத்துவம்

ஆசை நிறைவேற்றவில்லை..

- நிரந்தர நிலவரிக்கொள்கை அறிமுகப்படுத்தப்பட்ட போது சரியான நில அளவுகள் இல்லை. நில அளவைகள் ரயத்வாரி முறைக்கு அவசியமானது என எவ்வாறு நினைக்கிறீர்கள்?
- ரயத்வாரி முறை செயல்பாட்டிற்கு முன்பு பாலையக்காரர்களை தோற்கடிக்க வேண்டிய அவசியமென்ன என நீங்கள் நினைக்கிறீர்கள்?
- நீங்கள் தாரைவார்க்கப்பட்ட மாவட்டங்களில் வாழ்பவர் என்றால் உங்கள் பகுதியில் ஆங்கிலேயர்களை எதிர்த்த பாலையக்காரர்களின் வம்சமக்கள் வாழ்கிறார்களா என அறியவும்.
- ஆரம்பகால ஆட்சிகாலத்தில் ஆங்கில அரசு எந்தவகையில் விவசாயத்தின் மீது முதலீடு செய்தது? இந்த வேலை விவசாயிகளால் செய்ய முடியும் என நினைக்கிறீர்களா?

- ரயத்வாரி முறையில் லாபமடைந்தோர் யார்? விவசாயிகளா, நிலச்சுவாந்தார்களா அல்லது ஆங்கில அரசா? விளக்கம் தருக.

விளைவு : ரயத்வாரி பகுதிகளிலும் நிலவரி நிகழ்வுகள் உச்சநிலையில் இருந்தன. ஜமிந்தாரி பகுதிகள் போல் அல்லாது அங்கு இருபது அல்லது முப்பது ஆண்டுகளுக்கு வரி நிர்ணயிக்கப்பட்டன. குத்தகை காலத்திற்கு பிறகும் வரிவகைகள் மாற்றியமைக்கப்பட்டன. நிலவரி மிக அதிகமாக இருந்ததால் ஆரம்பகாலத்தில் அவை வலுக்கட்டாயமாக வசூலிக்கப்பட்டது. நிலவரியை விட நிலத்தின் விலைகள் வேகமாக அதிகரித்ததினால் விவசாயிகள் தங்களது நிலங்களை குத்தகைக்காரர்களுக்கு கொடுத்து அதிக லாபம் பெறவும், அவற்றிற்கான வாடகை பெறவும் எண்ணினர். அதன்பிறகு ரயத்வாரி பகுதிகள் சவ அடிகமாக நிலச்சுவாந்தார்களை பெற்றிருந்தும் தங்களது நிலங்களை உதவியற்ற குத்தகைதாரர்களுக்கு கொடுத்து அதிக வாடகைகளை பெற்றனர். ரயத்களால் அரசாங்கத்திற்கு செலுத்தப்பட்ட நிலவரியைவிட குத்தகைதாரர்கள் செலுத்திய வரிபணம் மூன்று முதல் ஏழு மடங்குகளாக இருந்தன. (உதாரணமாக ரயத் ரூ.1ஐ நிலவரியாக செலுத்தினால் அவரால் ரூ. 3 முதல் 7 வரை வாடகையாக குத்தகைக்காரர்களிடமிருந்து பெறப்பட்டது). இதன் விளைவால் விவசாயத்தை மேம்படுத்த அதில் முதலீடு செய்ய அக்கறையின்றி நிலங்களை மட்டும் அதிகமான விலைக்கு வாடகைக்கு விட்டனர்.

- நீங்கள் ஊகித்தவற்றையும் உண்மையாக நடந்தவற்றையும் ஒப்பிடுக. இரண்டும் தொடர்புடையதா அல்லது மாறுபட்டதா எவ்வாறு?
- விவசாயத்தை அதிகமாக்குதல் அல்லது செம்மையாக்குதல் இவை இரண்டிலும் விவசாயிகள் எதற்கு முதலீடு செய்யவில்லை?
- நிலமற்ற குத்தகைக்காரர்கள் நிலையை ஊகித்து ஒரு கட்டுரை எழுதுக.

வணிகமயமாக்குதல், கடன் அளிப்போர்

தங்கள் நிலங்களில் வருமானத்தை அதிகரிக்க வேண்டுமென நிலவரியை வருவாய் அதிகாரிகள் மிக அதிகமாக்கினர். அந்த வரிகளை விவசாயிகள் கட்ட முடியாமல் ஊர்களைவிட்டு வெளியேறினர். அவ்வாறு நிறைய கிராமங்கள் மக்களின்றி மாறின. புது முறையால் விவசாயிகள் பணம்படைத்த நிலச்சுவாந்தார்களாக மாற்றப்படுவர் என அதிகாரிகள் எண்ணினர். ஆனால் அதிக வரியால் இவை நடைபெறவில்லை.

வரிகளை கட்ட விவசாயிகள், வட்டிக்கு கடன் வழங்குவோரிடமிருந்து கடன் வாங்க வேண்டியதாயிற்று. ஆனால் அவர்கள் குறிப்பிட்ட காலத்தில் வட்டி கட்டவில்லை என்றால் கடன் கொடுத்தோர் நீதிமன்றம் சென்று நிலங்களை ஏலம்விட்டு தங்களது கடன்களை வசூலித்துக் கொள்வர். வரிவசூலிக்க ஆங்கில அரசு அறிமுகப்படுத்திய புது கொள்கையால் பல விவசாயிகள் கடன் தொல்லையில் அழிந்தனர்.

விவசாயிகளின் கடன் அதிகரிக்க மற்றொரு காரணமும் உண்டு. விவசாய உற்பத்திகள் ஏற்றுமதி ஆனதால் அவற்றின் விலைகள் உலகளவு சந்தையில் நிர்ணயிக்கப்பட்டன. உதாரணமாக 1861ல் அமெரிக்காவில் உள்நாட்டு போர்களில் பருத்தியை விநியோகிக்க ஆங்கில தொழிற்சாலைகள் இந்தியாவின் மீது ஆதாரப்பட்டன. அதனால் விலைகள் அதிகமாயின. 1865ல் அமெரிக்காவில் போர் முடிவடைந்ததால் இந்திய பருத்திக்கு தேவை குறைந்து அதன் விலைகள் வீழ்ச்சியடைந்தன. 1864ல் கிலோ ஒன்றுக்கு 12 அணாக்கள் விலையாக இருந்தது. இப்போது 6 அணாக்களுக்கு குறைந்தது. வாங்கிய கடன்களை அடைக்க முடியாமல் விவசாயிகள் மிகவும் அவதியுற்றனர். தங்களிடத்தில் வரும் விவசாயிகளின் எண்ணிக்கை அதிகமானதால் கடன் வழங்கும் வியாபாரிகளின் வருமானம் அதிகமாயிற்று.

பருத்தி விளைச்சலால் லாபம் பெறலாம் என எண்ணிய காஞ்சாம் பகுதி மக்கள்(தெற்கு ஒடிசா பகுதி) பரம ஏழைகளாயினர். அவ்வாறின்றி அதற்கு முன் நெல் பயிரிட்டோர் அவர்கள் நிலங்களில் பருத்தி பயிரிட்டதால் அரிசிக்கு தேவை அதிகமாயிற்று. அரிசி பற்றாக்குறையால் அனைத்து வகை மக்களும் பாதிக்கப்பட்டனர். பஞ்சம் மற்றும் பட்டினியால் ஆயிரக்கணக்கானோர் உயிரிழந்தனர். ஆகையால் இது காஞ்சாம் பஞ்சம் எனப்பட்டது. பலர் மொரிஷியஸ், பிஜி, மற்றம் பிற வெளிநாடுகளில் தொழிலாளர்களாக குடியேறினர். வெளிநாடுகளில் இருந்து தோட்ட வேலைகளுக்காக வரவழைக்கப்பட்ட கூ-களை ஒப்பந்த கூ-கள் என்பர்.

- அதிக வரிகளால் நிலச்சுவாந்தார்கள், விவசாயிகள் ஆகியோர் விவசாயத்தை ஏன் வளர்ச்சியடையச் செய்யும் பணியை செய்யவில்லை?
- நில வரியால் விவசாயிகளின் நிலங்கள் எவ்வாறு வட்டி வியாபாரிகள் வசமாயிற்று? வட்டி வியாபாரிகள் அந்த நிலங்களை என்ன செய்திருப்பர்?
- ஏற்றுமதிக்காக உற்பத்தி செய்த பொருளால் கடைசியில் லாபமடைந்தோர் யார்? அவர்கள் எவ்வாறு லாபமடைந்தனர்?
- அமெரிக்க போரினால் இந்தியாவில் பருத்தி விலை ஏன் அதிகமாயிற்று?
- தற்காலத்தில் விவசாய உற்பத்திப் பொருட்களின் விலைகள் விரைவாக பெருகி வீழ்ச்சியடைவதை பற்றி கேள்விப்பட்டீர்களா? அதன் பாதிப்பு விவசாயிகளின் மீது எவ்வாறு இருந்தது?

விவசாயிகளை கொள்ளையடித்த ஜமீன்தார்கள்

குடியேற்ற ஆட்சியில் நிலச்சுவாந்தார்களின் சொந்த நிலங்களில் விவசாயிகளை வலுகட்டாயமாக கூலி தராமல் வேலை வாங்கினர். இதனை கொத்தடிமை முறை என்பர். ஒருவேளை எவரேனும் அதற்கு மறுத்தால் படை வீரர்களால் துன்புறுத்தப்பட்டனர். நடந்து செல்வோர்களை

கூட படைவீரர்கள் பிடித்துவந்து ஜமீன்தார்களின் நிலங்களில் கொத்தடிமைகளாக்கினர்.

இவ்வாறு ஜமீன்களின் நிலங்களில் வேலை செய்ய வேண்டியதால் விவசாயிகள் தங்கள் சொந்த நிலங்களில் சரியாக வேலை செய்யாத நிலை ஏற்பட்டது. தங்கள் நிலங்களை மேம்படுத்த முடியாமல் திகைத்தனர். 1878ல் வெளியிடப்பட்ட ஒரு அரசு அறிக்கையில் அவர்களின் இழிவுநிலை தெரிகிறது. விவசாயிகள் தங்கள் நிலங்களில் கிணறுகள் வெட்டவில்லை, அவற்றிற்கு நீர்பாய்ச்சவில்லை, கால்வாய்களை அமைக்கவில்லை, வரப்பு அமைக்கவில்லை, உரமிடவில்லை என இவ்வறிக்கை தெரிவிக்கிறது. எந்நேரத்தில் தங்கள் நிலத்திலிருந்து வெளியேற்றுவார்களோ எனும் பயத்தில் தங்களது நிலங்களை சீர்செய்யும் வேலையை அவர்கள் செய்யவில்லை. அவர்கள் தங்கள் நிலங்களை சீர்செய்த மறுநேரமே அவர்களிடமிருந்து பெறும் குத்தகையை ஜமீன்தார் உடனே அதிகரிப்பார். அதுமட்டுமின்றி விவசாயிகள் தங்கள் நிலங்களை சீர்செய்தால் தங்கள் உரிமைக்காக போராடுவர் எனும் பயத்தால் கூட அவ்வேலை செய்யவிடாது ஜமீன்தார்கள் அதற்கு குறுக்கே நின்றனர்.

அதிக வரி மற்றும் கட்டணம் வசூல்தல்

பல்வேறு வகைகளில் விவசாயிகளிடமிருந்து முடிந்தளவு பணம் வசூல்செய்ய ஜமீன்கள் முயன்றனர். ஜமீன்கள் வீட்டிற்கு நெய், பால், காய்கறிகள், வெல்லம், புல், சாணவரட்டிகள் போன்றவற்றை விவசாயிகள் இலவசமாக தினமும் அளித்து வந்தனர். இந்தியாவில் நிறைய மாநிலங்களில் இந்த நிலை இருந்தது. வங்காளம், பீகார், உத்திரபிரதேசம் போன்ற மாநிலங்களில் பெரிய மற்றும் அதிகாரமிக்க ஜமீன்தார்கள் இருந்தனர். ஒவ்வொரு வருக்கும் நூற்றுக்கணக்கான கிராமங்கள் இருந்தன. ஜமீன்தார்களின் ஆதிக்கத்தை எதிர்க்க விவசாயிகள் முயன்றனர்.

ஐதராபாத் மாகாணத்தில் துரைகளும் விவசாயிகளும்

நிஜாம் ஆட்சியில் ஐதராபாத் மாநிலத்தில் ஜாகிர்தார்கள், சிற்றரசுகள், இனாம்தாரர்கள் போன்ற மத்திய தரகர்கள் இருந்தனர். இவர்களின் கீழ் இருந்த பகுதிகளுக்கு இவர்களே முடிசூடா மன்னர்கள். இவர்கள் நிலவரி வசூல் செய்து அவற்றில் இருந்து சிறிதளவு தொகையை பேஷ்கஷ் எனும் பெயரில் நிஜாமிற்கு செலுத்தி மீதமான தொகையை தங்களிடமே வைத்துக்கொள்வர். தங்களது பகுதிகளின் ஆட்சிக்கு அவர்களே பொறுப்பேற்றனர். ஐதராபாத் மாகாணத்தில் 6535 கிராமங்களோடு 1500 ஜாகிர்கள், 497 கிராமங்களோடு 14 சிற்றரசுகள் இருந்தன. நிஜாமின் பார்வையின் கீழ் 1400 கிராமங்கள் இருந்தன (இவற்றை சர்ப்-ஏ-காஸ்). மீதமான பகுதிகளின் நிர்வாக முறை கீழ்வருமாறு இருந்தது.

ஐதராபாத்தை ஆண்ட நிஜாம்கள் ஆங்கில ஆட்சியின் கீழ் அவர்களது கொள்கைகளை நிறைவேற்றினர். 19ம் நூற்றாண்டின் முதலில் தேஷ்முக்கள் மூலம் முடிந்தளவு அதிகமான நிலவரி வசூல் செய்ய முயன்றனர். இதனால் விவசாயம் அழிவற்றது. விவசாயிகள் தங்கள் நிலங்களை விட்டு வெளியேறினர். இந்நிலையால் நிஜாம் அரசு நிலவரி வசூலிக்க புது கொள்கையை அறிமுகப்படுத்தியது. இதன் கீழ் மாவட்டங்களில் நியமிக்கப்பட்ட அதிகாரிகள் மூலம் நேரடியாக வரி வசூலித்தனர். பழைய நிலச்சுவாந்தார்களுக்கு, ரூசும் எனும் இழப்பத் தொகையை ஆண்டுக்கொருமுறை கொடுத்தனர். அவர்களின் நிலங்களுக்கு அருகில் இருந்த காடுகள் புஞ்சை நிலங்கள் மீது முழு அதிகாரத்துடன் பட்டா வழங்கினர். ஆமணக்கு, வேர்கடலை போன்ற பயிர்களுக்கு பெருமளவில் ஏற்றுமதி தேவைகள் உள்ளதென அறிந்த நிலச்சுவாந்தார்கள் இப்பயிர்களை பயிரிட சில புஞ்சை நிலங்களை சாகுபடியின் கீழ் கொண்டுவந்தனர். ஆனால் இந்நிலங்களில் வேலை செய்வது யார்? நிலச்சுவாந்தார்கள் கொத்தடிமைகளை பெருக்கி தங்கள் நிலங்களின் மீது சாதாரண விவசாயிகள், கைத்தொழில் செய்வோர், சேவை புரியும் இனத்தினர் போன்றோரை கூலியின்றி வேலை செய்யுமாறு கட்டாயப்படுத்தினர்.

இவ்வகையான பெரும் ஜமீன்தார்களை துரைகள் என்றழைத்தனர். இவர்கள் கடி எனும் கோட்டை போன்ற வீடுகளில் பெருமளவு சேவகர்களோடும், படைவீரர்களோடும் இருந்தனர். அவர்களின் கீழ் குத்தகைதாரர்கள் பயிரிடும் நிலங்கள் கொத்தடிமைகளால் பயிரிடப்படும் நிலங்கள் சேர்ந்திருந்தன. கிராமங்களில் வட்டிவியாபாரிகளும் இவர்களே. கிராம மொத்தத்திற்கும் தீர்ப்பு வழங்கும் உரிமை இவர்களுக்கு உண்டு. கிராமத்தில் எழும் தகராறுகளை அவர்கள் தீர்த்து வைப்பர். இதுபோன்ற சமயங்களில் உயர்தர (மேல்) இனத்தவர்கள் மீது சாதகமாக நடந்துகொண்டனர். பட்டவாரி போன்ற இதர கிராமபுற அதிகாரிகள் மற்றும் சிலசிறு நிலச்சுவாந்தார்கள் அவர்களின் கட்டளையை பின்பற்ற வேண்டியிருந்தது. கீழ் ஜாதியினரான கூலியாட்கள் மேல்ஜாதியினருக்கு குறிப்பாக நிலச்சுவாந்தார்களுக்கு வேலை செய்தனர். கீழ் ஜாதியினர் மேலாடை அணியக்கூடாது, தலைபாகை அணியக்கூடாது, காலணிகள் அணியக்கூடாது போன்ற முறைகளை மேல்ஜாதியினர் அமல்படுத்தினர். துரைகளின் எதிரில் இவர்கள் தலைசாய்த்து நின்று துரை என அழைக்க வேண்டும்.

தெலுங்கானா பகுதியில் மகபூப்நகர், நல்கொண்டா மாவட்டங்களில் ஆயிரம் ஏக்கருக்கு மேலாக நிலங்களை பெற்ற துரைகள் 550 பேர் இருந்தனர். விஸ்னூரு ராமசந்திரா ரெட்டி, ஜன்னா ரெட்டி, பிரதாப ரெட்டி போன்றோர் லட்சம் ஏக்கர் நிலத்துடன் நிலச்சுவாந்தார்களாக இருந்தனர்.

- விவசாயிகள் தங்கள் நிலங்களின் மீது முதலீடு செய்ய ஏன் அக்கரை காட்டவில்லை?
- குத்தகைதாரர்களின் விளைச்சல்களை ஜமீன்தாரர்கள் எவ்விதத்தில் கொள்ளையடித்தனர்?
- கிராமிய கலைஞர்கள் மற்றும் கைவினை கலைஞர்கள் வாழ்க்கையில் ஏற்பட்ட மாற்றங்கள் குறித்து விவாதிக்கவும்.

- நிஜம் அரசில் வரி வசூலிப்போரின் நிலை எவ்வாறு மாற்றம் கண்டது?
- விவசாயிகள் கொத்தடிமை முறையை கடுமையாக வெறுத்ததற்கான காரணங்களைத் தருக?
- துரைக்கும், சாதாரண நிலச்சுவாந்தார்களுக்கும் உள்ள வேறுபாடுகள் யாது?

பஞ்சங்கள் :

ஆங்கிலேய அரசில் பஞ்சங்களும், உணவுப்பொருள் பற்றாக்குறையால் நிரந்தர தொல்லைகளும் தலைதூக்கியது. அதிக வரிகள், பயிர்கள் நாசமடைதல் ஆகியவற்றால் ஏற்பட்ட மோசமான நிலைமைகளை தாக்குபிடிக்க விவசாயிகளிடத்தில் போதுமான தானிய இருப்பு இருந்ததில்லை. மறுபக்கம் உணவுப் பொருட்கள் வெளிநாடுகளுக்கு ஏற்றுமதி செய்யப்பட்டவாறு இருந்தன. உணவுப் பொருட்களை தவறான வழியில் இருப்பு வைத்துக்கொண்டு உணவுப் பற்றாக்குறை ஏற்பட காரணமாக இருந்த போது கூட அரசு தலையிட மறுத்தது.

இதர பகுதிகளைப் போன்றே 19 மற்றும் 20ஆம் நூற்றாண்டுகளில் ஆந்திரப்பகுதி தீவிர பஞ்சத்தால் துன்புற்றது. அனைத்தையும் விட தீவிரமான பஞ்சம் 1865-66ல் கஞ்சாம் பகுதியில் ஏற்பட்டது. இதனைப்பற்றி இதற்கு முன்பு நீங்கள் படித்தீர்கள். நீர்ப்பாசன வசதியில்லா ராயலசீமா பகுதியில் பஞ்சங்கள் அடிக்கடி ஏற்பட்டன. 19ம் நூற்றாண்டு நிறைவு காலத்தில் 11 பஞ்சங்கள் ஏற்பட்டன. இதனால் ஆயிரக்கணக்கான மக்கள் இறந்தனர். ஆந்திர மாவட்டங்களில் பல இடங்களில் உணவுப் பொருட்கள் கொள்ளையடிக்கப் பட்டன. இதனை கட்டுப்படுத்துவதற்கு மன்னர்கள் படைவீரர்களை அனுப்பினர்.

விவசாயிகளின் அயக்கங்கள்

அதிக நில வரிகள், நிலச்சுவாந்தார் மற்றும் வட்டி வியாபாரிகளின் கொள்ளைகளினால் விவசாயத்துறை தீவிரமான இன்னல்களுக்கு உட்பட்டதை மேலே கண்டோம். ஆங்கிலேய ஆட்சியில் நாட்டிலுள்ள வெவ்வேறு பகுதிகளிலுள்ள விவசாயிகள், நிலச்சுவாந்தார்கள், வர்த்தகர்கள், அதிகாரிகளுக்கு எதிர்ப்பாக போராட்டம் செய்தனர். இவற்றில் முக்கியமானவை 1860களில் தக்காண கொள்ளைகள், ரம்பா கொள்ளைகள், மொப்பிலா போராட்டம் ஆகியவை. இவை மக்களின் அவல நிலைக்கு வித்திட்டது. 19ம் நூற்றாண்டில் விவசாய போராட்டங்கள் உருவாக, 20ம் நூற்றாண்டில் விவசாயிகள் பெருமளவில் தேசியப் போராட்டத்தில் ஈடுபட்டனர். 1920-22ல் உத்திரப் பிரதேசத்திலுள்ள அயோத்தியா பகுதியில் தவறான வழியில் பணம் வசூலித்த ஜமீந்தார்களுக்கு எதிர்ப்பாக விவசாயிகள் பெரிய அளவில் போராட்டங்கள் நடத்தினர். நிறையபேர் ஜமீந்தார்களை கிராமங்களில் இருந்து துரத்தி அடித்தனர். அதிக குத்தகை வசூலிக்க அல்லது குத்தகைதாரர்களை நீக்க முயன்ற ஜமீந்தார்களின் நிலங்களை பயிரிட விவசாயிகள் மறுத்தனர். தங்களது எதிர்ப்புகளை தெரிவிக்க விவசாயிகள் கிசான்சபைகளை உருவாக்கினர். நிலச்சுவாந்தார் முறை ரத்து செய்யவேண்டுமெனவும் நிலவரி வசூல்களை குறைக்க வேண்டுமெனவும், வட்டி வியாபாரிகளை கட்டுப்படுத்தவேண்டுமெனவும் அரசை கோரினர். இந்தப் போராட்டங்களை கட்டுப்படுத்த ஜமீந்தார்களுக்கு ஆங்கில அரசு உதவிபுரிந்தது. அடுத்தப்பாடத்தில் தெலுங்கானா விவசாயிகளின் போராட்டம் குறித்து அறியலாம்.

முக்கியச் சொற்கள்

- | | | |
|----------------------|----------------------|--------------|
| 1. நிலச்சுவாந்தர்கள் | 2. வட்டி வியாபாரிகள் | 3. ஜாகிர்கள் |
| 4. சிற்றரசுகள் | 5. இனாம்தாரர்கள் | 6. பட்டா |
| 7. ரயத்வாரி | 8. தேஷ்முக் | |

உனது கற்றலை மேம்படுத்துக

1. கற்றலிலுள்ள ஒவ்வொரு பகுதியின் அடிப்படையாக சிறுவினாக்களை தயார்செய்து ஒருவரையொருவர் கேளுங்கள். விடைகள் சரியானதாக உள்ளதா என அறிந்துக்கொள்ளுங்கள்.(AS4)
2. விடுதலைக்கு முன் குத்தகை விவசாயிகளின் நிலையை இன்றைய விவசாயிகளுடன் ஒப்பிடுக. என்னென்ன வேறுபாடுகள் மற்றும் ஒற்றுமைகள் உள்ளன?(AS1)
3. சுதந்திர போராட்டக் காலத்தில் ஜமிந்தார்கள் ஆங்கில அரசை ஆதரித்தனர். அதற்கான காரணங்களை விளக்குக?(AS1)
4. விவசாயிகள் வாழ்க்கையில் வட்டி வியாபாரிகளின் பங்கு யாது? அவர்களுக்கு ஆங்கில அரசின் மூலம் என்னென்ன ஆதரவுகள் கிடைத்தன?(AS1)
5. தெலுங்காணா துரைகள் மற்றும் அயோத்திய ஜமீந்தார்கள் இடையே வேறுபாடுகள் மற்றும் ஒற்றுமைகள் யாது?(AS1)
6. ரயத்வாரி முறை நிலச்சுவாந்தார்களுக்கு எவ்வாறு உதவியது?(AS1)
7. ஆங்கிலேய அரசு காலத்தில் பஞ்சம் ஏற்பட காரணமென்ன? அவை மழை இல்லாததால் ஏற்பட்டவை என நீங்கள் நினைக்கின்றீர்களா?(AS1)
8. பயிர்கள் விளையாத போது, பஞ்சம் வராமல் இருக்க அரசு எவ்வாறு துணைபுரியும்?(AS1)
9. ஆங்கில அரசின் விசாரணைக் குழுவிற்கு ஒரு விண்ணப்பத்தை கொடுக்கப்போகிறீர்கள் என நினையுங்கள். குத்தகை விவசாயிகளின் குறைகளை குறிப்பிட்டு ஒரு விண்ணப்பத்தை தயார் செய்யுங்கள்.(AS6)
10. இந்திய வரைபடத்தில் கீழ்வருவனவற்றை குறியுங்கள்.(AS5)
 1. கஞ்சாம்
 2. அயோத்தியா
 3. ஐதராபாத்
 4. கோதாவரி நதி
11. அதிகவரி மற்றும் கட்டணம் வசூலித்தல் தலைப்பிலுள்ள பகுதியை படித்து கீழ்காணும் கேள்விக்கு விடையளி.(AS2)

தற்போது நாம் என்னென்ன வரிகளை அரசுக்கு செலுத்துகின்றோம்?

செயல்திட்டங்கள்

1. ஐந்து மாணவர்களோடு ஒரு குழுவை ஏற்படுத்துங்கள். உனது கிராமத்தில் ஐந்து பெரியவர்களை நேர்காணல் மூலம் விசாரித்து ஆங்கிலேய காலத்தில் நிலைமைகள் எவ்வாறு இருந்தன என்பதை கண்டறியுங்கள். இவர்களில் குறைந்தது இருவர் பெண்களாக இருக்க வேண்டும். குறைந்தது ஒருவர் கைவினைஞர் அல்லது தொழிலாளர் வகையை சார்ந்தவராக இருக்க வேண்டும். அவர்களோடு பேசி அவர்கள் கூறியவற்றை ஆதாரமாகக் கொண்டு ஒரு அறிக்கையை தயார் செய்யுங்கள்.
2. உங்கள் பகுதியில் நடந்த பஞ்சத்தைக் குறித்து தெரிந்துக் கொள்ளுங்கள் அச்சமயத்தில் மக்கள் என்ன செய்தனர் என விவரி?
3. உங்கள் பகுதியிலிருந்து அமெரிக்கா மற்றும் இங்கிலாந்து போன்ற நாடுகளுக்கு குடியேறிய குடும்பங்கள் குறித்து தெரிந்துக் கொள்ளுங்கள்.

இந்திய தேசிய சுதந்திர இயக்கம் 1885-1918

இந்திய வரலாற்றில் பல்வேறு சாதி, இன, மத, மொழி மக்கள் ஒருங்கிணைக்கப்பட்டதில் இந்திய தேசிய இயக்கம் முக்கிய பங்கு வகிக்கின்றது. இவர்கள் ஆங்கிலேய அரசை எதிர்த்துப் போராட மட்டுமல்லாமல், புதிய சிந்தனைகள் கொண்ட இந்திய நாட்டை உருவாக்க ஒன்று திரண்டவர்கள் என்பதில் ஐயமில்லை.

முன்னதாக தோன்றிய அமைப்புகள் :

நீங்கள் 7-ஆம் வகுப்பு படிக்கும் போது 1857ல் நடந்த புரட்சி பற்றியும், அப்புரட்சியில் பங்கு பெற்ற இராணுவ வீரர்கள், விவசாயிகள், கலைஞர்கள், ஜமீன்தார்கள், இளவரசர்கள் போன்றோரையும் நீங்கள் அறிந்தீர்கள். ஆங்கிலேயரை எதிர்ப்பதை தவிர வேறு எந்த வித புதிய நோக்கமும் இந்த புரட்சிக்கு இல்லை. மன்னராட்சி மற்றும் சாதி சார்ந்த சமுதாயம் அமைக்கப்படவே இப்புரட்சி நடத்தப்பட்டது.

ஆங்கிலக்கல்வி பயின்றதன் மூலமாக 19ஆம் நூற்றாண்டின் இறுதியில் கல்கத்தா, சென்னை, பம்பாய் போன்ற பகுதிகளில் வாழும் மக்களிடையே புதிய விழிப்புணர்வு தோன்றலாயிற்று. அக்காலத்தில் தோன்றிய அறிஞர்கள், சமுதாயத்திலிருந்து சமத்துவமற்ற நிலையையும், அநீதியையும் எதிர்த்தனர். சமுதாயத்தில் புரையோடிக் கிடந்த அநீதியையும், சுரண்டலையும் சுட்டிக்காட்டியதோடு மட்டுமின்றி, ஆங்கிலேய அரசுக்கு எதிராகப் போராடி, மக்களாட்சியை தோற்றுவிக்க வேண்டும் என இவர்கள்

விரும்பினர். இதுவே இந்திய தேசிய இயக்கத்தின் தொடக்கம் ஆகும்.

புதிய விழிப்புணர்வுக்கான அடித்தளம் 19ஆம் நூற்றாண்டின் இறுதியில் ஏற்படுத்தப்பட்டது. படிப்பறிவு பெற்ற இந்தியர்கள் ஆங்கிலேய அரசின் ஆட்சியையும், அதன் தாக்கத்தையும் மக்களிடையே பரப்பினர். அவர்கள் ஒன்று சேர்ந்து இதுபோன்ற பிரச்சனைகளை விவாதித்து பல்வேறு இயக்கங்களை தோற்றுவித்தனர். 1866ல், தாதாபாய் நௌரோஜி கிழக்கிந்திய அமைப்பு என்ற அமைப்பை லண்டனில் தோற்றுவித்தார். 1866-1885ஆம் ஆண்டுகளுக்கான இடைப்பட்ட காலங்களில் சுரேந்திரநாத் பேனர்ஜி நீதிபதி எம்.ஜி.ரண்டே, பத்ருத்தீன் தியாப்ஜி, கே.ஜி.தெலாங், ஜி. சுப்பிரமணியம் போன்றோர் கல்கத்தா, புனே, பம்பாய், சென்னை போன்ற இடங்களில் பல இயக்கங்களைத் தோற்றுவித்தனர். தேசிய சிந்தனைகளோடு தோற்றுவிக்கப்பட்ட இந்த இயக்கங்கள் பல அறிஞர்களை ஒன்றிணைத்தன. குறிப்பிட்ட பகுதிகளில், குறிப்பிட்ட மக்களால் இந்த இயக்கங்கள் தோற்றுவிக்கப்பட்டாலும் இந்திய மக்கள் அனைவருக்காகவும் இந்த இயக்கங்கள் பாடுபட்டன. இந்த இயக்கங்களில் பணிபுரிந்த அறிஞர்கள் மக்கள் விழிப்புணர்வு பெற வேண்டும் என்றும், அரசைத் தீர்மானிக்கக் கூடிய மிக உயர்ந்த அதிகாரம் மக்களிடையே இருக்க வேண்டும் எனவும் விரும்பினர்.



சுரேந்திரநாத் பேனர்ஜி

கோபால கிருஷ்ண கோகலே

தாதாபாய் நௌரோஜி



படம் 11A கூரத்தில்
நடந்த தேசபக்தர்களின்
கூட்டம். இது 1855-
லண்டன்
செய்தித்தாளில்
வெளியிடப்பட்டது

இந்த அறிஞர்களில் பலர் ஆங்கிலேய அரசின் கொள்கைகளான, துணிகளின் மீதான வரிகள், இந்தியர்களுக்கு எதிரான இனப்பாகுபாடு, இந்திய செய்தித்தாள்களுக்கு எதிரான கடுஞ்சட்டங்கள் போன்றவற்றை எதிர்த்தனர். ஆங்கிலேய அரசின் கொள்கைகளை விவாதிப்பதின் முக்கியத்துவத்தையும், அக்கொள்கைகளை எதிர்ப்பதன் அவசியத்தையும் உணர்ந்தவர்களாக இருந்தனர்.

- உங்கள் பகுதியில் இயங்கக்கூடிய மக்கள் பிரச்சனைகளை தீர்ப்பதற்காக தோற்றுவிக்கப்பட்ட அமைப்புகள் அல்லது இயக்கங்களைப்பற்றி உங்களுக்குத் தெரியுமா? (சாதி அமைப்புகள் அல்ல) அந்த அமைப்புகளை பற்றி வகுப்பறையில் விவாதிக்கவும்.

இந்திய தேசிய காங்கிரஸ் : மீதவாதிகள் காலம் 1885-1905

இந்திய விடுதலைக்காகப் போராடத் துணிந்த அறிஞர்கள் அனைவரும், 1885ஆம் ஆண்டு, டிசம்பர் மாதம் 28ஆம் நாள் பம்பாயில் நடந்த இந்திய தேசிய காங்கிரஸின் முதலாவது கூட்டத்தில் கலந்துக் கொண்டனர்.

W.C. பேனர்ஜியால் தலைமை தாங்கப்பட்ட இக்கூட்டத்தில், நாடு முழுவதிலிருந்து 72 பிரதிநிதிகள் கலந்துக்கொண்டனர். சுதந்திரப் போராட்ட முதற்கட்ட தலைவர்களாக விளங்கிய தாதாபாய் நௌராஜி, பத்ருத்தீன் தியாபஜி, W.C. பேனர்ஜி, சுரேந்திரநாத் பேனர்ஜி, ரமேஷ் சந்திரதத், எஸ்.சுப்பிரமணிய ஐயர் போன்றோர் மும்பை, சென்னை, கொல்கத்தா போன்ற பகுதிகளை சேர்ந்தவர்கள் ஆவர். ஓய்வு பெற்ற ஆங்கிலேய அதிகாரியான A.O. ஹியூம் என்பவர், இந்திய தேசிய காங்கிரசை தோற்றுவிப்பதில் முக்கிய பங்கு வகித்தவர். இந்திய தேசிய காங்கிரஸ் தலைவர்கள் மக்களிடையே விழிப்புணர்வு ஏற்படுத்தி, ஒன்று படுத்துவதையே முக்கிய லட்சியமாக கொண்டிருந்தனர். பல்வேறு மத இன, பகுதிகளை ஒன்றிணைப்பதின் மூலமே மக்களை ஒன்றிணைக்க முடியும் என்று அவர்கள் அறிந்திருந்தனர். ஆகவே அவர்கள் நாட்டின் பல பகுதிகளில் காங்கிரஸ் கட்சியின் மாநாடுகளை ஒவ்வொரு வருடமும் நடத்தி, எந்த மதத்திற்கும் எதிரான தீர்மானங்களையும் எடுப்பதில்லை என முடிவு செய்தனர்.



படம் : 11.A 2 இந்திய தேசியக் காங்கிரஸின் முதல் கூட்டம் 1885

நாட்டின் வெவ்வேறு பகுதி மக்களை ஒருங்கிணைத்து போராட்டம் நடத்தவும், பொது அரசியல் செயல்திட்டம் ஏற்படுத்துவதை இரண்டாவது நோக்கமாக கொண்டிருந்தனர். துவக்கத்தில் காங்கிரஸ் தலைவர்கள், இந்தியர்கள் அனைவரும் பொதுவாக உள்ள பிரச்சனைகள், உரிமைகள், போன்றவற்றிற்காக போராட இவர்கள் முடிவு செய்தனர். மக்களின் துன்பங்களை அகற்ற ஆங்கிலேய அரசுக்கு கோரிக்கை மனுக்களை கொடுத்தனர்.

இந்திய தேசிய காங்கிரஸின் மூன்றாவது முக்கிய நோக்கம் என்ன என்றால் மக்களிடையே மக்களாட்சி சிந்தனைகளை மேம்படுத்துவதே ஆகும். பல பிரச்சனைகளில் விவாதித்து முடிவு எடுப்பது, கருத்து ஒற்றுமை ஏற்படுத்துவது, வாக்கெடுப்புக்கு விடுவது போன்ற மக்களாட்சி முறைகளை இந்திய தேசிய காங்கிரஸ் கையாண்டது.

இந்த கால கட்டங்களில் சமுதாய சீர்திருத்தம் தொடர்பான எந்த முடிவுகளையும் எடுப்பதில்லை என காங்கிரஸ் தலைவர்கள் முடிவு செய்தனர். ஏனெனில் இது இந்திய

மக்களை பிளவுபடுத்தும் செயல் என்று அவர்கள் உணர்ந்திருந்தனர்.

1886ல் காங்கிரஸ் கட்சிக்கு சுமார் 436 பிரதிநிதிகள் உள்ளூர் அமைப்புக்கள் மூலம் தேர்ந்தெடுக்கப்பட்டனர். அந்த அளவுக்கு காங்கிரஸ், புகழ்பெற்ற அமைப்பாக விளங்கியது. ஆண்டுக்கு ஒருமுறைவீதம் நாட்டின் பல பகுதிகளில் மாநாடுகளை நடத்தியது. படிப்படியாக இப்பிரதிநிதிகளின் எண்ணிக்கை பல ஆயிரங்களைத் தொட்டது. வழக்கறிஞர்கள் வியாபாரிகள், பத்திரிகைத்துறையினர், தொழிலதிபர்கள், ஆசிரியர்கள், ஜமீந்தார்கள் போன்றோர் இந்திய தேசிய காங்கிரஸ் இயக்கத்தின் பிரதிநிதிகளாக தேர்ந்தெடுக்கப்பட்டனர். கல்கத்தாவை சேர்ந்த முதல் பட்டதாரி பெண்மணியான காதம்பரி கங்குலி, காங்கிரஸ் இயக்கத்தின் பிரதிநிதியாளர். இக் கூட்டங்களில் பெரும்பாலும் உயர்ந்த சமுதாய அந்தஸ்து கொண்டு ஆண்கள் கலந்து கொண்டனர். 20 ஆம் நூற்றாண்டு ஆரம்பகால காங்கிரஸ் இயக்கம், இயக்கத்தின் மிதவாதிகளால் வழி நடத்தப்பட்டது.

இந்திய சமுதாயத்திற்கு தேவையான பல சீர்திருத்தங்களை கொண்டுவர ஆங்கிலேய அரசை மிதவாதிகள் வலியுறுத்தினர். அரசாங்கத்திலும் நிர்வாகத்திலும் இந்தியர்களுக்கு பிரதிநிதித்துவம் வேண்டி இவர்கள் போராடினர்.

மிதவாதிகள் வலுவான, சட்டம் இயற்றும் சபை வேண்டும் என்றும், அதிக அதிகாரம், அதிக பிரதிநிதித்துவம் வேண்டும் என்றும் விரும்பினர். அரசில் முக்கிய பதவிகளை இந்தியர்களுக்கு வழங்க வேண்டும் என அவர்கள் கோரினர். லண்டனில் நடத்தப்படும் சிவில் சர்வீஸ் தொடர்பான தேர்வுகளை இந்தியாவில் நடத்தவேண்டும் என வலியுறுத்தினர். அக்காலத்தில் இது போன்ற உயர்பதவிகள் வெள்ளையர்களால் வகிக்கப்பட்டு வந்தன.

மிதவாத தலைவர்களான நௌரோஜி ஆர்.சி.தத், ரண்டே போன்றோர் ஆங்கிலேய அரசின் பொருளாதாரக் கொள்கைகளையும் ஆராய்ந்தனர். இந்திய பொருளாதார சுரண்டலுக்கு ஆங்கிலேய அரசே காரணம் என்றனர். இந்தியாவின் ஏழ்மைக்கும், வறட்சிக்கும் ஆங்கிலேய அரசே காரணம் என இத்தலைவர்கள் கருதினர். இந்தியாவிலிருந்த தானிய ஏற்றுமதி, அதிக வரி விதிப்பு போன்றவற்றை எதிர்த்தனர். உப்புவரி, வெளிநாட்டில் பணிபுரியும் தொழிலாளர்களின் நிலை போன்ற பிரச்சனைகள் மீது பல தீர்மானங்களை இயற்றினர். இந்தியாவில் தொழில் வளர்ச்சி மூலமே ஏழ்மையை ஒழிக்க முடியும் என அவர்கள் நம்பினர். ஆங்கிலேயர்கள் இந்திய வளங்களை இங்கிலாந்துக்கு கொண்டு செல்வது மட்டுமின்றி, இங்கிலாந்து பொருட்களை இந்தியாவில் விற்று, இந்திய கைவினைப் பொருட்களின் விற்பனையை தடுப்பதாக மிதவாதிகள் குற்றஞ்சாட்டினர்.

மிதவாத தலைவர்கள் பொதுக்கூட்டங்கள் நடத்தியும், பல ஊர்களுக்கு சுற்றுப்பயணம் செய்தும் ஆங்கிலேய அரசின் பொருளாதார சுரண்டல்களை மக்களுக்கு விளக்கினர். ஆங்கிலேயர்களைத் தக்க முறையில் வலியுறுத்திக் கேட்டால் இந்தியர்களின் நியாயமான கோரிக்கைகளை நிறைவேற்றுவார்கள் என இவர்கள் நம்பினர். தங்கள் போராட்டங்களை செய்தித்தாள்கள் மூலமும், பொதுக்கூட்டங்கள் மூலமும், தீர்மானங்கள் நிறைவேற்றுவதன் மூலமும் நடத்தினர். சில சமயங்களில் கோரிக்கை மனுக்களையும் கொடுத்தனர். சுருங்கச் சொன்னால், வேண்டுதல், கோரிக்கை மனு கொடுத்தல், எதிர்ப்பு தெரிவித்தல் போன்ற கொள்கைகளை கடைபிடித்தனர். பல முக்கிய பிரச்சனைகளில் மக்களின் கருத்துக்களுக்கு இணங்க செயல்பட்டனர்.

- இந்தியாவின் ஏழ்மைக்கும் வறட்சிக்கும் ஆங்கிலேயர்களே காரணம் என்று மிதவாதிகள் ஏன் நம்பினர்?
- மிதவாதிகள் இந்தியாவில் அரசாங்கின் ஆட்சியை நிறுவ விரும்பவில்லை ஏன்?
- உங்கள் பள்ளியில் எந்த பிரச்சனையை யாவது நீ எதிர்கொண்டாயா? பிரச்சனை தீர என்ன செய்ய வேண்டும் என்று நீ நினைக்கிறாய்?

தீவிரவாதிகள் காலம் (சுதேசி இயக்கம்)

சுதேசி இயக்கம் தொடங்கப்பட்ட 1903 ஆம் ஆண்டிலிருந்து இந்திய சுதந்திரப் போராட்டம் மிக முக்கிய கட்டத்தை அடைந்தது.

வங்காளத்தின் கிராம மற்றும் நகர்புறங்களிலிருந்து ஏராளமான பெண்கள், மாணவர்கள் மற்றும் பல தரப்பினரும் சுதேசி

இயக்கத்தில் பங்கு பெற்றனர். 1903ல் வங்காளத்தை கிழக்கு மற்றும் மேற்கு பிரிவுகளாக பிரிக்க வேண்டும் என்ற கர்ஜன் பிரபுவின் திட்டமே இந்த இயக்கம் தொடங்கப்பட்டதற்கான உடனடி காரணமாக விளங்கியது. வங்காளத்தைப் பிரிப்பதன் மூலம் சுதந்திர இயக்கத்தை நசுக்க ஆங்கிலேய அரசு முயல்வதாக சுதந்திர போராட்ட இயக்கத் தலைவர்கள் கருதினர். வங்காளப்பிரிவினையின் தாக்கம் சாதாரண மக்களையும் கடுங்கோபத்திற்கு உள்ளாக்கி, வீதிகளுக்கு வந்து போராடும் நிலைமைக்கு கொண்டு தள்ளியது. மக்களின் எதிர்ப்பு, போராட்டங்கள், கடையடைப்பு, கோரிக்கை மனுக்களை கொடுத்தல் என பல வடிவங்களைப் பெற்றது. இவற்றையும் மீறி 1905ல் வங்காளம் பிரிக்கப்பட்டது. இப்பிரிவினையை எதிர்த்த சுதந்திர தலைவர்கள் தங்கள் எதிர்ப்புகளை பொதுக்கூட்டங்கள் வாயிலாகவும், இங்கிலாந்து துணிகளை புறக்கணிப்பதின் மூலமாகவும் வெளிப்படுத்தினர். இந்த இயக்கத்துக்கு மக்களிடம் அமோக ஆதரவு இருந்தது. அந்நிய பொருட்களை புறக்கணித்தல், அந்நிய துணிகளை தீயிலிடுதல் அந்நிய பொருட்கள் விற்கப்படும் கடைகளை அடைத்தல் போன்றவை வங்காளத்தில் அனைத்துப் பகுதிகளிலும் நடத்தப்பட்டன. பெண்கள் வெளிநாட்டு வளையல்களையும், சமையல் பொருட்களையும் பயன்படுத்த மறுத்தனர். வெளிநாட்டுத் துணிகளை சலவை செய்ய சலவைத் தொழிலாளர்கள் மறுத்தனர். வெளிநாட்டு சர்க்கரையை பயன்படுத்தி பூஜை செய்ய பூசாரிகளும் மறுத்தனர். இந்திய சமுதாயத்தின் பலதரப்பட்ட வகுப்பினர்களின்

ஆதரவு, சுதந்திரப் போராட்டத்திற்கு அடித்தளமாக விளங்குகிறது. இதன் மூலம் சுதந்திர போராட்டத்திற்கு வித்திடுவதில் ஆரம்ப கால சுதந்திர போராட்ட தலைவர்கள் வெற்றி கண்டனர்.

அரசுப் பள்ளிகள், கல்லூரிகள், நீதிமன்றங்கள் போன்றவற்றை புறக்கணிக்க அழைப்பு விடுக்கப்பட்டது. சுதேசி பள்ளிகளும், கல்லூரிகளும், நீதிமன்றங்களும் தனியாக ஏற்படுத்தப்பட்டன. ஆங்கிலேய அரசுக்கு நெருக்கடி ஏற்படுத்தவே இவை நிறுவப்பட்டன. சுதேசி உப்பு, சுதேசி சர்க்கரை, தீப்பெட்டி போன்றவை அதிக அளவில் தயாரிக்கப்பட்டன. பி.சி.ராய் அவர்களின் வங்காள இரசாயணத் தயாரிப்புகளுக்கும் மும்பையை சேர்ந்த ஜெம்ஷெட்ஜி டாடா அவர்களால் பீகாரில் புகழ்பெற்ற இரும்பு தொழிற்சாலை நிறுவப்படுவதற்கும் சுதேசி இயக்கம் ஊக்கத்தைத் தந்தது. இதன் விளைவாக சுதேசி பொருள்களுக்கு அதிக அளவிலான தேவை ஏற்பட்டது. குறிப்பாக இந்திய நெசவுத் தொழிற்சாலைகள் அமோக ஆதரவு பெற்றன.

மிதவாதிகளும், தீவிரவாதிகளும்

அதற்கடுத்த காங்கிரஸ் மாநாட்டில், தீவிரவாத இயக்கத்தின் தலைவர்களான திலகர் (லால்,பால்) பிபின் சந்திரபால், லாலா லஜபதிராய் போன்றோர் சுதந்திரப் போராட்டத்தை நாடு முழுவதற்கும் விரிவுபடுத்த விரும்பினர். முழு சுதந்திரம் அடைவதையே தங்கள் இலட்சியமாக கொண்டிருந்தனர். பால கங்காதர திலகர் புகழ்பெற்ற முழுக்கமான “சுதந்திரம் எனது பிறப்புரிமை; அதனை அடைந்தே தீருவேன்” என்றார். தீவிரவாதிகள் மிதவாதிகளின் ஆயுதமான, கோரிக்கை



லாலா லஜபதிராய்



தீலகர்



பிபின்சந்திரபால்



அன்னி பெசன்ட் அம்மையார்

மனுக்கள் கொடுத்தல் என்பது கை ஏந்துவதற்குச் சமம் என்றனர். ஆனால் மிதவாதிகள் பழைய முறையையே கையாண்டு படிப்படியாக சுதந்திர போராட்டத்தை அனைத்து பகுதிகளுக்கும் விரிவுபடுத்த விரும்பினர். சுய ஆளுகைக்கு மக்கள் இன்னும் தயாராக வில்லை என்று நம்பினர். மிதவாதிகளுக்கும், தீவிரவாதிகளுக்கும் ஏற்பட்ட கருத்து வேற்றுமை காரணமாக 1907ல் காங்கிரஸ் இரண்டாக பிளவுபட்டது. தீவிரவாத தலைவரான தீலகர் காங்கிரசை விட்டு வெளியேற நேரிட்டது.

இந்த நிகழ்வுகளை கவனித்த ஆங்கிலேய அரசு தீவிரவாதிகளையும், சுதேசி இயக்கத்தையும் நசுக்க நினைத்தது. தீலகர் கைது செய்யப்பட்டு, நாடு கடத்தப்பட்டார். இதனால் வெறுப்படைந்த சுதேசி இயக்கத்தின் இளைய தலைவர்கள், ஆங்கிலேய அதிகாரிகள் மேல் தாக்குதலில் ஈடுபட்டனர். ஆங்கிலேய அரசை இதன் மூலம் அடிபணிய வைக்க முடியும் என அவர்கள் நம்பினர். ஆனால் அவர்களின் முயற்சி தோல்வியடைந்தது. அவர்களில் பல பேர் தூக்கிலிடப்பட்டாலும், அவர்கள் உயிரூட்டிய சுதந்திரப்போராட்ட உணர்ச்சியும், தியாகமும் மேலும் மெருகேறியது.

1915ஆம் ஆண்டு சிறையிலிருந்து விடுதலை செய்யப்பட்ட தீலகர் 1916ஆம் ஆண்டு அன்னிபெசன்ட் அம்மையாரோடு சேர்ந்து ஹோம்ரூல் இயக்கத்தை தொடங்கினார். காங்கிரஸ் கட்சியின் இரண்டு குழுக்களும், 1916ஆம் ஆண்டு கொண்டுவரப்பட்ட லக்னோ உடன்படிக்கை மூலம் ஒன்றாக இணைந்தன.

- வெளிநாட்டுத்துணிகளை தீயிட்டுக் கொளுத்தும் சுதந்திர போராட்டத்தில் மாணவர்களான நீங்கள் பங்கேற்றதாக நினைத்துக்கொள்ளுங்கள். அந்த நாளில் என்ன நிகழ்ந்திருக்கும் என்பதையும், உங்கள் உணர்வுகளையும் விவரிப்பீர்கள்.
- மக்களின் கோரிக்கைகளுக்கு அரசாங்கம் இணங்கவில்லை என்றால் மக்கள் என்ன செய்வார்கள் என்று நீங்கள் நினைக்கிறீர்கள்?

முதல் உலகப்போர் (1914-1919)

முதல் உலகப்போர் 1914ஆம் ஆண்டு தொடங்கியது. இதில் பிரிட்டன், பிரான்ஸ், ரஷ்யா போன்ற நாடுகள் ஒரு அணியாகவும், ஜெர்மனி மற்றும் அதன் கூட்டு நாடுகள்

வங்காளம் பிரிவினை செய்யப்பட்ட நாள்

1905ஆம் ஆண்டு அக்டோபர் 16ஆம் நாள் வங்காளப் பிரிவினை நடைமுறைக்கு வந்தது. அந்த நாள் வங்காளத்தின் துயர நாளாக அனுசரிக்கப்பட்டது. கடைகளும் சந்தைகளும் மூடப்பட்ட அந்த நாளில் வங்காளம் முழுவதும் சமையல் செய்யப்படவில்லை. கல்கத்தாவில் கடையடைப்பு அறிவிக்கப்பட்டது. “வந்தே மாதரம்” எனும் முழுக்கத்தை முழங்கிய படி மக்கள் தெருக்களில் அணிவகுப்பு நடத்தியும், கங்கையில் குளித்தும் தங்கள் எதிர்ப்புகளை தெரிவித்தனர். ஒற்றுமையை வெளிப்படுத்தும் விகதமாக மக்கள் ஒருவருக்கு ஒருவர் ராக்கிகளை கட்டினர். அந்த நாளின் இறுதியில் ஆனந்த மோகன் போஸ் அவர்களும், சுரேந்திரநாத் பேனாஜி அவர்களும் சுமார் 75000 மக்கள் பங்கேற்ற பிரம்மாண்டமான இரண்டு பொதுக்கூட்டங்களில் உரையாடினர்.



பகீம் சந்திர சாட்ஜி

கிருஷ்ணா பத்திரிக்கை-மகூ×ப்பட்டினம்

1902ஆம் ஆண்டு மகூலி பட்டினத்தில் கிருஷ்ணா பத்திரிக்கை என்ற செய்தித்தாள் தொடங்கப்பட்டது. முட்னூரி கிருஷ்ணாராவ் என்பவர் இச்செய்தித்தாள் நிறுவனர்களில் ஒருவர். 1902ஆம் ஆண்டு இச்செய்தித்தாளின் துணை ஆசிரியர் ஆனார். 1907ல் இச்செய்தித்தாளின் ஆசிரியரான இவர் தான் இறந்த 1945ஆம் ஆண்டுவரை தொடர்ந்து மக்களுக்கு சேவை செய்துவந்தார். வந்தே மாதரம் ஹோம்ரூல் இயக்கம், ஒத்துழையாமை இயக்கம், சட்டமறுப்பு இயக்கம், வெள்ளையனே வெளியேறு இயக்கம் போன்ற பல்வேறு இந்திய சுதந்திர போராட்டங்களை தன் செய்தித்தாள் மூலம் பிரச்சாரம் செய்தார். கிருஷ்ணா பத்திரிக்கை நகர்புற மக்களை மட்டுமல்லாமல் கிராமப்புற மக்களையும் விழிப்புணர்வு பெற வைத்தது. அச்செய்தித்தாள் மீதும், செய்தித்தாள் ஆசிரியர் மீதும் நீதிமன்றத்தில் பல வழக்குகள் தொடரப்பட்டன.



முட்னூரி கிருஷ்ணாராவ்

ஒரு அணியாகவும் பங்கேற்றன. ஏராளமான உயிர் சேதங்களையும், பொருள் சேதங்களையும் ஏற்படுத்திய இப்போர் ஜெர்மனி தோற்கடிக்கப்படும் வரை தொடர்ந்து நான்கு ஆண்டுகள் நடந்தது. ஐரோப்பாவில் சமூக புரட்சி ஏற்பட்டது. போர் நடந்த பொழுது 1917-ல் ரஷ்யாவில் சமூகப்புரட்சி ஏற்பட்டது. கம்யூனிஸ்டுகள் தலைமை தாங்கிய இப்புரட்சியில் பல்லாயிரக்கணக்கான தொழிலாளர்களும், விவசாயிகளும், இராணுவ வீரர்களும் பங்கேற்று ரஷ்ய பேரரசை நீக்கினர். அது மட்டுமின்றி நில பிரபுக்கள் முறையையும் தனியார் சொத்துக்கள் முறையையும் ஒழித்தனர். உலக நாடுகளுக்கிடையே சமத்துவத்தையும், ஆங்கிலேயரின் அதிகாரங்களால் அடிமைப்படுத்தப்பட்ட நாடுகளின் சுதந்திரத்தையும் இவர்கள் வலியுறுத்தினர். ஆதிக்கம் ஒழிப்பு போன்றவற்றை இவர்கள் வலியுறுத்தினர். இந்தியாவில், போரின் செலவுகளுக்காக சாதாரண மக்களின் மீது ஏராளமான வரிகள் விதிக்கப்பட்டன. இதனால் சாதாரண மக்கள் பாதிக்கப்பட்டனர். இச்செயலே ஆங்கிலேய அரசுக்கு எதிராக மக்கள் வெறுப்படைய காரணமாயிற்று. ரஷ்ய புரட்சியின் தாக்கத்தால், இந்தியாவில் ஆங்கிலேயரை வெளியேற்றிவிட்டு சமத்துவ சமுதாயத்தை ஏற்படுத்த வேண்டும் என்ற எண்ணம் மக்களிடையே தோன்றியது. ஆங்கிலேய அரசு, இந்தியர்களின் மக்களாட்சி

கோரிக்கைகளுக்கு மதிப்பளிக்கும் என நினைத்த நேரத்தில் இந்தியாவில் மிகக்கடுமையான சட்டங்கள் கொண்டுவரப்பட்டன. மக்களிடையே இச்சட்டங்கள் கரும் அதிருப்தியை ஏற்படுத்தின. இக்காலகட்டத்தில் தென் ஆப்பிரிக்காவிலிருந்து 1915-ல் இந்தியாவந்த மகாத்மா காந்தியடிகள் சுதந்திர போராட்டத்தில் தன்னை இணைத்துக் கொண்டார்.

● முதல் உலகப்போர் பற்றியும், சாதாரண மக்களின் வாழ்க்கையில் அதன் தாக்கத்தையும் விவரி.

- முதல் உலகப்போரின் போது போரை எதிர்த்து போராடிய மக்கள் அமைதியை நிலைநாட்ட, போர் நிறுத்தத்தை வலியுறுத்தினர். இச்செயல் சரியானது என நீங்கள் கருதுகிறீர்களா?

முக்கியசொற்கள்

1. இறையாண்மை
2. இனப்பாகுபாடு
3. தீர்மானம்
4. கோரிக்கை மனுக்கள்
5. சுதேசி
7. புறக்கணித்தல்
8. கடையடைப்பு
9. சுதந்திரம்
10. எதிர்ப்பு
11. தீவிரவாதம்

உனது கற்றலை மேம்படுத்துக

1. தவறான வாக்கியங்களை திருத்தியமையுங்கள். (AS1)
 - a. முதற்கட்ட இந்திய தேசிய காங்கிரஸ் பம்பாய் மக்களை மட்டுமே உள்ளடக்கியது.
 - b. இந்திய தொழிலதிபர்கள் நாட்டின் பல்வேறு பகுதிகளிலும் தொழிற்சாலைகளை நிறுவத்தொடங்கினர்.
 - c. முதல் உலகப்போருக்குப் பிறகு இந்தியா சுதந்திரம் அடையும் என இந்தியர்கள் எதிர்பார்த்தனர்.
2. கீழ்க்காணும் தலைப்புகளில் தீவிரவாதிகளுக்கும், மிதவாதிகளுக்கும் இடையேயான கற்பனையான உரையாடல்களை எழுதுங்கள் a) முக்கிய கோரிக்கைகள் b) போராட்டத்திற்காக மக்களை ஒன்றிணைத்தல்.(AS1)
3. சுதந்திரப் போராட்டத்தின் முதற்கட்டத்தில் கல்விகற்ற ஏராளமான இந்தியர்கள் பங்கு பெற்றனர். அவர்கள் அனைவரும் மேற்கத்திய கருத்துக்களால் ஈர்க்கப்பட்டவர்கள் என்றும் இப்பாடத்தை படித்த பிறகு ராணி என்ற மாணவி கருதுகின்றாள். இதை நீ ஒப்புக்கொள்கிறாயா? காரணங்களை சுறுக.(AS2)
4. அண்மைக் காலத்தில் உங்கள் பகுதியில் ஏதேனும் இயக்கம் ஏற்பட்டதா? அது ஏன் ஏற்பட்டது?(AS1)
5. ஆங்கிலேய ஆட்சியின் பொருளாதாரத் தாக்கத்தை நாம் தெரிந்துக் கொள்வதின் அவசியம் என்ன?(AS1)
6. சுதேசி என்பதன் பொருள் என்ன? அதன் தாக்கம் எந்த எந்த துறைகளின் மீது காணப்பட்டது?(AS1)
7. நாட்டின் பல்வேறு பகுதிகளில் வாழ்ந்த மக்கள் வங்காளப் பிரிவினைக்கு எவ்வாறு தங்கள் எதிர்ப்பைத் தெரிவித்தனர்?(AS1)
8. இந்திய வரைபடத்தில் கீழ்க்கண்டவற்றை குறிக்கவும்.(AS5)
 1. கொல்கத்தா 2. சென்னை 3. மும்பாய் 4. லக்னோ
9. உலக வரைபடத்தில் கீழ்க்கண்ட இடங்களை குறிக்கவும்.(AS5)
 1. இங்கிலாந்து 2. பிரான்ஸ் 3. ரஷ்யா 4. ஜெர்மனி
10. காந்தி, திலகர், சுபாஷ்சந்திரபோஸ், பகத்சிங் போன்ற தலைவர்கள், இந்திய சுதந்திர போராட்டத்திற்காக தங்கள் வாழ்க்கையை தியாகம் செய்யவில்லை எனில் என்ன நேர்ந்திருக்கும்?(AS6)

செயல் திட்டம் :

1. சுதந்திர போராட்டத்தில் பங்கேற்ற தேசிய தலைவர்களின் புகைப்படத்தை பாடப்புத்தகத்தில் ஒட்டுங்கள். பாடப்புத்தகத்தை பற்றிய குறிப்புகளை வகுப்பறையில் வாசியங்கள்.

காந்தியடிகளின் வருகை

காந்தியடிகள் 1915 ஆம் ஆண்டு தென் ஆப்பிரிக்காவிலிருந்து இந்தியா வந்து சேர்ந்தார். தென்னாப்பிரிக்க இனவெறி அரசுக்கு எதிராக, இந்தியர்களை ஒன்று திரட்டி, அறவழியில் போராட்டம் நடத்தி வெற்றி கண்ட காந்தியடிகள், உலகம் முழுவதும், அனைவராலும் அறியப்பட்ட தலைவராக விளங்கினார். அவரின் தென் ஆப்பிரிக்க பயணம், ஹிந்துக்கள், இஸ்லாமியர்கள், கிருஸ்துவர்கள், குஜராத்தியர்கள், தமிழர்கள், வட இந்தியர்கள், வியாபாரிகள் வழக்கறிஞர்கள், தொழிலாளர்கள் போன்ற இந்திய மக்களுடன் தொடர்பு கொள்ள உதவியது.

இந்தியா திரும்பிய காந்தியடிகள், தான் மேற்கொண்ட ஒரு வருட கால இந்திய சுற்றுப்பயணத்தில் பலதரப்பட்ட மக்களைப் பற்றியும், அவர்களின் தேவைகளைப் பற்றியும் தெரிந்துக் கொண்டார். முதலாவதாக சம்பரன், மற்றும் கேதா பகுதிகளில் அதிக வரி விதிப்பால் பாதிப்புக்குள்ளான விவசாயிகளை ஒன்று திரட்டி போராட்டம் நடத்தினார். 1918 ஆம் ஆண்டு அகமதாபாத்தில் ஆலைத் தொழிலாளர்களின் பிரச்சனைகளுக்காக அவர்களை ஒன்று திரட்டி போராட்டம் நடத்தினார். இவரால் தலைமை தாங்கி நடத்தப்பட்ட மேற்கண்ட இரண்டு போராட்டங்கள், பெரிய தலைவர்களான ராஜேந்திரபிரசாத், வல்லபாய் படடேல் போன்ற தலைவர்களுடன் தொடர்பு கொள்ள உதவின. இப்போது நாம் 1919 லிருந்து 1922 வரை நடத்தப்பட்ட சுதந்திர போராட்டங்களைப் பற்றித் தெரிந்துக் கொள்வோம்.

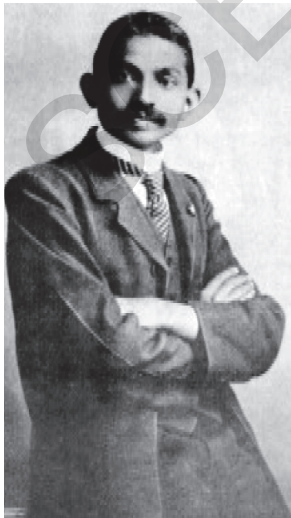

சமூக அறிவியல்

ரௌலட் சட்டம் மற்றும் ஜாயன் வாலாயாக் படுகொலை:

மிதவாதிகள், தீவிரவாதிகள் என இரண்டாக பிளவுபட்ட தேசிய இயக்கத்தின் எந்த குழுவிலும் சேராமல் தனக்கென தனிக் கொள்கைகளை உருவாக்கிக் கொண்ட பெரும் தலைவர் காந்தியடிகள் ஆவார். அவர் தான் நடத்திய சம்பரன் இயக்கம் (1917) கைரா எதிர்ப்பு இயக்கம் (1918) அகமதாபாத் ஆலைத்தொழிலாளர்கள் வேலை நிறுத்தம் போன்றவற்றின் மூலம் புகழ்பெற்ற தலைவராக விளங்கினார். அவர் 1919ஆம் ஆண்டு ரௌலட் சட்டத்துக்கு எதிராக சத்தியாகிரக போராட்டத்தை அறிவித்தார். ஆங்கிலேய அரசால் கொண்டுவரப்பட்ட ரௌலட் சட்டம் என்பது மக்களின் பேச்சுரிமை, அடிப்படை உரிமை போன்றவற்றைக் கட்டுப்படுத்தி, போலீசாருக்கு அதிக அதிகாரம் வழங்க ஆவணம் செய்யும் சட்டம் ஆகும். இச்சட்டத்தின் படி, தீவிரவாதி என சந்தேகப்படும் எந்த ஒரு நபரையும், சாட்சி ஆதாரங்கள் மற்றும் விசாரணையின்றி கைது செய்து சிறையிலடைக்க முடியும். மக்களின் அடிப்படை உரிமைகளை கட்டுப்படுத்தும் அதிகாரம் எந்த அரசுக்கும் இல்லை என காந்தியடிகள், முகமது அலி ஜின்னா போன்றோர் கருதினர். ஆங்கிலேய ஆட்சியின் இச்சட்டம், கொடுங்கோலாட்சியின் பிரதிபலிப்பாக உள்ளது என இவர்கள் விமர்சித்தனர். காந்தியடிகள் 1919ஆம் ஆண்டு ஏப்ரல் 6ஆம் தேதியை ரௌலட் சட்ட எதிர்ப்பு நாள் மற்றும் வழிபாடு, அவமதிப்பு, கடையடைப்பு நாளாகவும் அனுசரிக்க அழைப்பு விடுத்தார். ரௌலட் சட்டத்திற்கு எதிராக போராட சத்தியாகிரக சபைகள் அமைக்கப்பட்டன. ரௌலட் சட்டத்துக்கு எதிரான சத்தியாகிரக போராட்டம் நகர்புறத்தில் மட்டுமே நடத்தப்பட்டாலும், அனைத்திந்திய அளவில் நடத்தப்பட்ட முதல் போராட்டமாக அமைந்தது.

மதவாதமும், மத அமைப்புகளும்

பொது நலன்களை கருத்தில் கொள்ளாமல், குறிப்பிட்ட மதத்தை சேர்ந்த மக்களின் நலன்களை மட்டுமே மையமாகக்கொண்டு மதவாதம் செயல்படுகின்றது. நாடும் அரசும் குறிப்பிட்ட மதத்தை சேர்ந்த மக்களின் நலன்களுக்காகவே செயல்பட வேண்டும் என மதவாதம் நம்புகிறது. இச்செயல் தேசிய சிந்தனைக்கு எதிரானதாகும். தேசிய சிந்தனை என்பது பல்வேறு மதத்தினரின் நலன்களை கருத்தில் கொள்வது மட்டுமின்றி, எம்மதத்தையும் சேராத மக்களின் நலனிலும் அக்கறை கொள்வதே ஆகும். இச்சிந்தனையே மதச்சார்பின்மை எனவும் அழைக்கப்படுகின்றது. அரசின் தலையீடு மதங்களின் மேல் இல்லாமல் இருத்தலும், மதங்களின் தலையீடு அரசின் மீது இல்லாதிருத்தலும் மதச்சார்பின்மையின் நோக்கமாகும். எந்த மதத்திற்கும் சலுகை காட்டாமல், அனைத்து மதங்களும் சமமாக நடத்தப்பட வேண்டும் என்று மதச்சார்பின்மை விரும்புகின்றது. இதன் மூலம் மதவாதமும், மதச்சார்பின்மையும் ஒன்றுக்கொன்று எதிரானது என்பது நமக்கு விளங்குகின்றது அல்லவா!

தேசிய சிந்தனை மேலோங்கிய 20ஆம் நூற்றாண்டின் முதல் பகுதியில் மத அமைப்புகளும் தோன்றின. 1906ஆம் ஆண்டு டாக்காவில் அனைத்திந்திய முஸ்லீம் லீக் என்ற மதவாத அமைப்பு, முஸ்லீம் நிலபிரபுக்களாலும், நவாபுக்களாலும் தோற்றுவிக்கப்பட்டது. வங்காளப் பிரிவினையை இந்த அமைப்பு ஆதரித்தது. முஸ்லீம்களுக்கு என தனி வாக்காளர் தொகுதி தேவை என இந்த அமைப்பு விரும்பியது. மாகாண சபைகளில் சில இடங்கள் முஸ்லீம் மக்களுக்கு ஒதுக்க வேண்டும் எனவும் இந்த அமைப்பு கோரியது. இச்செயல் பல்வேறு மதக்குழுக்கள் தோன்றுவதற்கு காரணமாக விளங்கியது.

1915ஆம் ஆண்டு, இந்துக்களை ஒன்றுபடுத்துவதற்காகவும், மற்ற மதங்களுக்கு மதம் மாறிய இந்துக்களை மீண்டும் இந்து மதத்திற்கு கொண்டு வருவதற்காகவும் இந்து மகாசபை தோற்றுவிக்கப்பட்டது. பண்டிட் மதன் மோகன் மாளவியா போன்ற தலைவர்களால் இந்து மகாசபை வழிநடத்தப்பட்டது. முஸ்லீம் லீக்கு எதிராகவே இந்த இயக்கம் தோற்றுவிக்கப்பட்டது.

1919ஆம் ஆண்டு ரெளலட் சட்டத்திற்கு எதிராக பெருமளவில் ஆர்பாட்டங்களும், கடை அடைப்புகளும் நடத்தப்பட்டன. அவை யாவும் இரும்புக்கரம் கொண்டு அடக்கப்பட்டன. இதற்கு ஜாலியன் வாலாபாக் படுகொலையே மிகச்சிறந்த எடுத்துக்காட்டாக விளங்குகின்றது. பஞ்சாப் மாநிலத்தில் அமிர்தசரஸ் அருகே ஜாலியன் வாலாபாக் என்ற இடத்தில் கூடிய 400பேர், ஜெனரல் டையர் அவர்களால் 1919ஆம் ஆண்டு ஏப்ரல் மாதம் 13ஆம் தேதி சுட்டுக்கொல்லப்பட்டனர். இதையறிந்த ரவீந்திரநாத் தாகூர் இங்கிலாந்து நாட்டின் கவுரவ விருதான **ஹைலி** என்ற விருதை துறந்தார்.

ரெளலட்டுக்கு எதிரான சத்தியாகிரகத்தின் போது இந்துக்களும், முஸ்லீம்களும் ஒற்றுமையாக இருக்க வேண்டும் என தேசிய சிந்தனையாளர்கள் விரும்பினர்.

இந்துக்கள் மற்றும் முஸ்லீம்கள் ஒற்றுமையாக இருக்க வேண்டும் என்பது காந்தியடிகளின் விருப்பமாகவும் இருந்தது.

- போராட்டங்களை அடக்க போலீசாருக்கு ரெளலட் சட்டம் போன்ற அதிக அதிகாரம் தேவைபடுகின்றது என்று நீங்கள் கருதுகின்றீர்களா?
- சுதந்திர போராட்டத்தின் போது, மக்கள், அது போன்ற கொடிய சட்டங்களுக்கு ஏன் எதிர்ப்பு தெரிவித்தனர் என்று நீங்கள் நினைக்கின்றீர்கள்?

கிலாபத் கிளர்ச்சியும் ஒத்துழையாமை இயக்கமும் :

1920ஆம் ஆண்டு, துருக்கியின் சுல்தான் எனப்படும் கலீபாவுடன் மிகக்கடுமையான ஒப்பந்தத்தை பிரிட்டிஷ் அரசாங்கம் செய்துகொண்டது. இந்த ஒப்பந்தத்தின் அம்சங்கள் மிகக்கடுமையாக இருந்ததால் உலகம் முழுவதிலும் உள்ள முஸ்லீம்கள் இதை எதிர்த்தனர். ஒட்டோமன் பேரரசில் உள்ள முஸ்லீம்களின் புனித இடங்கள் கலீபாவின் கட்டுப்பாட்டிலேயே இருக்க வேண்டும் என முஸ்லீம்கள் வலியுறுத்தினர். கிலாபத் இயக்க தலைவர்களான முகமது அலி, சௌகத் அலி போன்றோர் ஒத்துழையாமை இயக்கத்தை முழுமையான அளவில் நடத்த வேண்டும் என விரும்பினர்.

ஜாலியன் வாலாபாக் படுகொலைக்கு எதிராகவும், கிலாபத்துக்கு நேர்ந்த அநீதிக்கும் எதிராக காங்கிரஸ் போராட வேண்டும் என காந்தியடிகள் அறைகூவல் விடுத்தார். 1920ஆம் ஆண்டு நடந்த காங்கிரஸ் கூட்சியின் நாக்பூர் மாநாட்டில் காந்தியடிகள் ஒரு சிறந்த தலைவர் என அனைவராலும் ஏற்றுக் கொள்ளப்பட்டார். இந்திய சுதந்திரத்தை அறவழியில் பெறுவதே காங்கிரஸ் காட்சியின் இலட்சியம் என இந்த மாநாட்டில் தீர்மானிக்கப்பட்டது. சுதந்திரத்தை அடைய, ஒத்துழையாமை இயக்கம் என்னும் அறவழியை பின்பற்றுவது என ஒப்புக்கொள்ளப்பட்டது.

1921-22 ஆண்டுகளில், ஒத்துழையாமை இயக்கம் மக்களின் அமோக ஆதரவைப் பெற்றது. அரசாங்கப் பள்ளிகள் மற்றும் கல்லூரிகள் ஆகியவற்றிலிருந்து ஆயிரக்கணக்கான மாணவர்கள் வெளியேறினர். மோதிலால் நெரு, சித்தரஞ்சன் தாஸ், ராஜாஜி, ஆசப் அலி போன்றோர் வழக்கறிஞர் தொழிலை உதறித்தள்ளினர். ஆங்கிலேய விருதுகளும், பட்டங்களும் திருப்பிக் கொடுக்கப்பட்டன. சட்டமன்றங்கள் புறக்கணிக்கப்பட்டன. வெளிநாட்டுத் துணிகள் தீயிடப்பட்டன. வெளிநாட்டுத்துணிகளின் இறக்குமதி பெருமளவில் குறைந்துவிட்டன. மக்கள், தாங்களே நூல் நூற்று கதர் ஆடை அணிய வேண்டும் என காந்தியடிகள் வலியுறுத்தினர்.

இதன் மூலமே நாடு தற்சார்பு அடையும் என காந்தியடிகள் நம்பினார்.

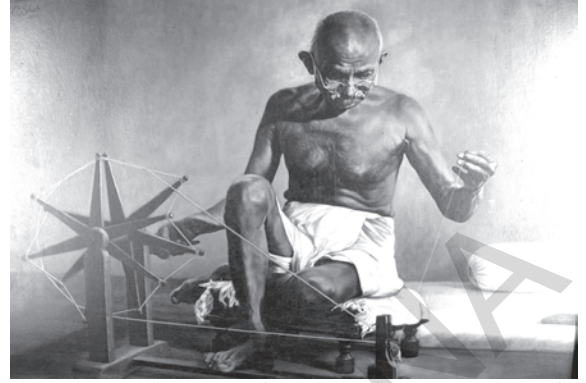

படம் 11A3 இந்திய சுதந்திர இயக்கத்தின் இறுதிக் கட்டத்தில் நூல் நூற்கும் ராட்டினத்தை சுதேசியின் சின்னமாக ஏற்றுக் கொண்டார்.

ஒத்துழையாமை இயக்கத்திற்கு நாடு முழுவதிலும் அமோக ஆதரவு கிடைத்தது. இந்த இயக்கத்திற்கு ஆந்திரா பகுதியில் கிடைத்த ஆதரவு பற்றி இப்போது நாம் அறிவோம்.

குண்டுர் மாவட்டம், ஒத்துழையாமை இயக்கத்தின் மையமாக விளங்கியது. மாணவர்கள் மட்டுமல்லாமல் வியாபாரிகள், விவசாயிகள் போன்ற பலரும் இப்போராட்டத்தில் கலந்துக் கொண்டனர். புகழ்பெற்ற சீராலா-பேராலா இயக்கம் ஒத்துழையாமை இயக்கத்தின் சிறந்த எடுத்துக்காட்டாக விளங்கியது. சீராலா-பேராலா என்ற நகரங்களை, நகராட்சி நிலைக்கு உயர்த்தி அதிக அளவு வரிகளை மக்கள் மீது சுமத்த அரசு முடிவு செய்தது. சுமார் 15,000 மக்கள் தொகை கொண்ட இந்நகர மக்கள் துக்கிரால கோபால கிருஷ்ணய்யா, தலைமையில் வரிகளை கட்ட மறுத்து ராமநகர் என்ற இடத்திற்கு குடியேறினர். அங்கே விவசாயிகள் நிலவரி கட்ட மறுத்தனர். கிராம அதிகாரிகள் பெருமளவில் தங்கள் பதவிகளை ராஜினாமா செய்தனர். மக்கள், “காந்தியடிகளின் மூலம் சுதந்திரம் எங்களுக்கு கிடைக்க இருக்கிறது. ஆகவே நாங்கள் வரிகட்டமாட்டோம்” என்றனர்.

ஒத்துழையாமை இயக்கத்தின் அடுத்தகட்ட போராட்டமாக குண்டுர் மாவட்டத்தின் பல்நாட்டி தாலுக்காவிலும், கடப்பா மாவட்டத்தின் ராயசோடி தாலுக்காவிலும் வன சத்தியாகிரகம் நடைபெற்றது. விவசாயிகள் தங்கள்

கால்நடைகளுக்கு வனத்துறைக்கு மேய்ப்பு வரி கட்டாமல் காடுகளில் மேயவிட்டனர். பல்நாடு பகுதிகளிலுள்ள பல கிராமங்களில், மக்கள் காந்தி இராஜஜியத்தை அறிவித்தனர். போலீசாரை கடுமையாக தாக்கினர். ஆங்கிலேய அரசு ஒழிந்து, காடுகள் கிராம மக்களின் கட்டுப்பாட்டில் வரும் என்று நம்பினர். மேற்கூறிய இரண்டு தாலுக்காக்களிலும், போராட்ட காலங்களில் வனத்துறையின் பணிகள் முடங்கின.

ஒத்துழையாமை இயக்கத்தை தலைமை தாங்கி நடத்திய காந்தியடிகள், மக்களால் இறைவனாக மதிக்கப்பட்டார். காந்தியடிகள், நாட்டு மக்களின் ஒற்றுமையை விரும்பினார். ஜமீந்தார்களுடனான போரில் தாங்கள் காந்தியடிகளால் ஆதரிக்கப்படுவோம் என்று விவசாயிகள் நம்பினர். நிலமற்ற கூலித்தொழிலாளர்கள். தங்களுக்கு காந்தியடிகள் நிலம் பெற்றுத்தருவார் என நம்பினர். சாதாரண மக்கள் தாங்கள் களத்தில் நின்று போராடி, வெற்றி பெற்ற பல பிரச்சனைகளுக்கு காந்தியடிகளே காரணம் என எண்ணினர். எடுத்துக்காட்டாக, உத்திரபிரதேசத்தின் பிரதாப்கார் என்ற பகுதியில், நில குத்தகையாளர்களின் சட்ட விரோத வெளியேற்றம், போராட்டத்தின் மூலமே முடிவுக்கு வந்தது. இப்போராட்ட வெற்றிக்கு காந்தியடிகளின் ஆதரவே காரணம் என அப்பகுதி மக்கள் நம்பினர். சில சமயங்களில் காந்தியின் கொள்கைகளுக்கு ஒவ்வாத செயல்களும் விவசாயிகள் மற்றும் பழங்குடியினரால் மேற்கொள்ளப்பட்டன.

- சீராலா பேராலா மற்றும் வனசத்தியாகிரகம் பற்றி மேலும் தெரிந்துக்கொள்ளுங்கள். அதைப்பற்றிய சிறு நகைச்சுவை நாடகத்தை வகுப்பறையில் அரங்கேற்றுங்கள்.

நிகழ்வுகள் 1922-1929

காந்தியடிகள் வன்முறைக்கு எதிரானவர் என்பது நாம் அறிந்ததே 1922ஆம் ஆண்டு செளரி செளராவில், விவசாயிகள் காவல் நிலையத்தை தீயிட்டதின் காரணமாக ஒத்துழையாமை இயக்கத்தை விலக்கிக்கொண்டார். விவசாயிகளின் அமைதியான ஆர்ப்பாட்டத்தின் போது

அவர்கள் மேல் துப்பாக்கிச்சூடு நடத்தப்பட்டது. அதனால் கோபமுற்ற மக்கள் காவல் நிலையத்தை தீக்கிரையாக்கினர். தீ விபத்தில் 22 போலீசார் உயிரிழந்தனர்.

ஒத்துழையாமை இயக்கம் விலக்கிக் கொண்ட பிறகு, காங்கிரஸ் இயக்கம், கிராமப்புறங்களில் ஆக்கப்பூர்வமான வேலைகளைச் செய்ய வேண்டும் என காந்திய வாதிகள் வலியுறுத்தினர். காங்கிரஸ் இயக்கத்தின் மற்ற தலைவர்களான சித்தரஞ்சன் தாஸ், மோதிலால் நேரு போன்றோர், காங்கிரஸ் இயக்கம் தேர்தலில் போட்டியிட்டு மக்கள் தேவைகளை நிறைவு செய்ய வேண்டும் என விரும்பினர். 1920ஆம் ஆண்டின் இடையில், கிராமப்பகுதிகளில் மேற்கொண்ட ஆக்கப்பூர்வமான பணிகளின் காரணமாக காங்கிரஸ் இயக்கம் அவர்களின் அமோக ஆதரவைப்பெற்றது. 1930ஆம் ஆண்டு சட்டமறுப்பு இயக்கம் தொடங்க இதுவே காரணமாயிற்று.

1920 ஆம் ஆண்டின் இடையில் ராஷ்டிரீய சுயம்சேவக் என்ற அமைப்பும் கம்யூனிஸ்டு கட்சியும் தோற்றுவிக்கப்பட்டன. இந்த இரண்டு அமைப்புகளும் ஒன்றுக்கு ஒன்று முரண்பாடான கருத்துக்களை கொண்டவை. ஆசிரியரின் துணையோடு அந்த அமைப்புகளின் கொள்கைகளை அறிந்து கொள்ளுங்கள். இக்கால கட்டத்தில் புரட்சிகர தேசியவாதியான பகத்சிங்கும் சுதந்திரபோராட்டத்தில் தன்னை தீவிரமாக இணைத்துக்கொண்டார்.

சட்ட மறுப்பு இயக்கம் : உப்பு சத்தியாகிரகம் (1930-32)

1929ஆம் ஆண்டு லாகூரில், ஜவஹர்லால் நேருவின் தலைமையில் இந்திய தேசிய காங்கிரஸ் மாநாடு நடைபெற்றது. முழு சுதந்திரம் அடைவதே இயக்கத்தின் குறிக்கோள் என்றும், அதை அடைய சட்டமறுப்பு இயக்கத்தை தொடங்குவது எனவும் தீர்மானம் இயற்றியது. தேசிய குறிக்கோளையும், அதற்கான திட்டங்களை வகுப்பதிலும் காங்கிரஸ் கட்சியின் இடதுசாரிகள் முன்னிலைப் பெற்றனர். இதன் காரணமாக, எழுச்சி பெற்ற காங்கிரஸ் செயற்குழு ஜனவரி 26ஆம் நாளை முழு சுதந்திர நாளாக அனுசரிப்பது என முடிவு செய்தது.

ஆங்கிலேய அரசு விதித்த மிக அதிக அளவிலான உப்பு வரியை எதிர்த்து போராட காந்தியடிகள் முடிவு செய்தார். உப்பு வரி தொடர்பான சட்டங்களை மீற நினைத்த காந்தியடிகள், 1930ஆம் ஆண்டு மார்ச் மாதம் 12ஆம் நாள், தான் தங்கியிருந்த சபர்மதி ஆசிரமத்தின் அருகிலுள்ள கடலோர கிராமமான தண்டி என்னும் இடத்தில் உப்பு தயாரிக்க திட்டமிட்டார். சபர்மதி ஆசிரமத்திலிருந்து 375 கி.மீ தொலைவில் இருந்த தண்டியை அடைய காந்தியடிகளும், அவருடன் இணைந்து பணியாற்றிய 78 சுதந்திர போராட்ட தியாகிகளும் 24 நாட்கள் நடைபயணம் மேற்கொள்ள வேண்டியிருந்தது. உப்பு சத்தியாகிரகத்தின் அவசியத்தை பற்றிய காந்தியடிகளின் பேச்சுக்களும், அப்போராட்டத்திற்கு மக்களிடையே காணப்பட்ட அமோக ஆதரவும் செய்தித்தாள்களில் நாள்தோறும் வெளிவந்த வண்ணம் இருந்தன. 1930ஆம் ஆண்டு ஏப்ரல் மாதம் 6ஆம் தேதி தண்டியை அடைந்த காந்தியடிகள் ஒரு கைப்பிடி அளவு உப்பு அள்ளினார். இதன் மூலம் ஆங்கிலேய அரசின் உப்பு சட்டத்தை மீறிய காந்தியடிகள் ஆங்கிலேய சட்டங்களுக்கு இந்நியர்களின் மறுப்பையும் தெரிவித்தார்.

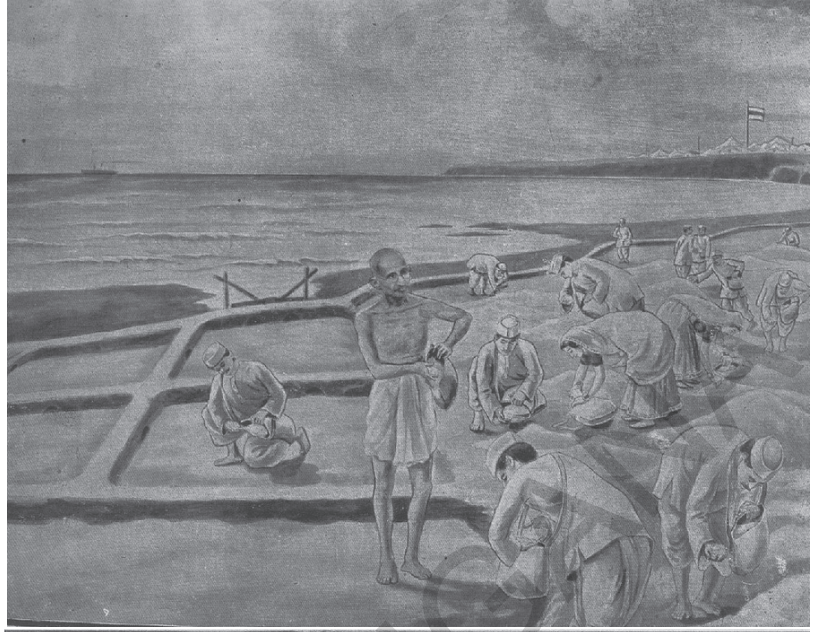

படம் II B.1: சுதந்திர போராட்டத்தின் போது வெளியிடப்பட்ட இரண்டு சுவரொட்டிகள்
1. தண்டியில் உப்பு அள்ளும் காந்தியடிகள். 2. தர்சணா உப்பு தொழிற்சாலையில்
எழுச்சி நடைபயணம் மேற்கொண்ட சரோஜினி நாயுடு அவர்கள்.

இந்த எழுச்சி, நாடு முழுவதும் காணப்பட்டது. பெண்கள் அதிக அளவில் பங்கு பெற்ற இப்போராட்டத்தில் நாட்டின் பல பகுதிகளில் உப்பு சட்டங்கள் மீறப்பட்டன. டில்லியில் மட்டும் சுமார் 1600 பெண்கள் சிறையில் அடைக்கப்பட்டனர். உப்பு சட்டங்களுக்கு எதிராக தொடங்கப்பட்ட இப்போராட்டம், அந்நிய துணிகள் மதுபானங்கள் ஆகியவற்றை எதிர்ப்பதிலும் முனைப்புடன் செயல்பட்டது. அந்நியத்துணிக்கடை மற்றும் மதுபான கடைகளுக்கு எதிரே ஆர்பாட்டங்கள் நடத்தப்பட்டன. அந்நியத் துணிகளும் மதுபானங்களும் தீயிட்டுக் கொளுத்தப்பட்டன.

மாறாக கைத்தறி கதராடைகள் அணிய இப்போராட்டம் வலியுறுத்தியது. ஆங்கிலேய பள்ளிகள், கல்லூரிகள், சேவைகள் போன்றவை புறக்கணிக்கப்பட்டன. மக்கள் இப்போராட்டத்தில் பெருமளவில் பங்கு பெற்றனர்.

இப்போராட்டத்தை இரும்புக்கரம் கொண்டு அடக்க நினைத்த ஆங்கிலேய அரசு, பெண்கள் மற்றும் ஆண்கள் மீது தடியடி மற்றும் துப்பாக்கிச்சூடு நடத்தியது. இப்போராட்டத்தில் காந்தியடிகள் உள்ளிட்ட சுமார் 90,000 சத்தியாகிரகிகள் சிறை செல்ல நேரிட்டது.

போலீஸ் துப்பாக்கிச்சூட்டில் 110 பேர் கொல்லப்பட்டனர். ஏறக்குறைய 300 பேர் காயமுற்றனர். செய்தித்தாள்கள் மீது கட்டுப்பாடுகள் விதிக்கப்பட்டன. முஸ்லீம்களையும், ஜமீந்தார்களையும், சிறுபான்மையினர்களையும் தன் பக்கம் இழுப்பதன் மூலம், ஆங்கிலேய அரசு இந்தியர்களைப் பிரித்தாள திட்டமிட்டு இருந்தது. ஆனால் இந்திய தலைவர்கள் சமுதாய ஒற்றுமையை வலியுறுத்த தீண்டாமை ஒழிப்பு, கதராடை அணிதல் போன்ற ஆக்கப்பூர்வமான செயல்களில் ஈடுபட்டு வந்தனர். காந்தியடிகளின் கதராடை அறைகூவலுக்கு செவிசாய்த்த ஏராளமான பெண்கள் பர்தாக்களை தூக்கி எறிந்தனர்.

இந்தியர்களின் போராட்டங்களுக்கு அடிபணிந்து ஆங்கிலேய அரசு, இந்திய அரசுச்சட்டம் 1935ன்படி மாகாணச் சுதந்திரம் அளிக்க முன்வந்தது. 1937ம் ஆண்டு மாகாணங்களுக்கான தேர்தலை அறிவித்தது. 11 மாகாணங்களுக்கு நடைபெற்ற தேர்தலில், காங்கிரஸ் கட்சி 7 இடங்களில் ஆட்சியைப்பிடித்தது. காங்கிரஸ் ஆட்சி செய்த இரண்டு ஆண்டுகளுக்கு பிறகு 1939ஆம் ஆண்டு செப்டம்பர் மாதம் இரண்டாம் உலகப்போர் தொடங்கியது.

இரண்டாம் உலகப்போர்(1939-1945)

உலகத்தை தன் கட்டுப்பாட்டுக்குள் கொண்டுவர நினைத்த ஜெர்மனியை ஆண்ட ஹிட்லரும், அவரின் நாஜிக்கட்சியும் பிரிட்டன், பிரான்ஸ், ரஷ்யா ஆகிய நாடுகளின் மீது போரை அறிவித்தது. அமெரிக்காவும் அந்நாடுகளின் அணியில் சேர்ந்தது. இவையே நேச நாடுகள் என அழைக்கப்பட்டன. ஜப்பான், இத்தாலி போன்ற நாடுகள் ஜெர்மனியை ஆதரித்தன. மனித குல வரலாற்றின் மிக மோசமான அப்போர், 1939விருந்து 1945ஆம் ஆண்டுவரை நடைபெற்றது. ரஷ்ய படைகள் பெர்லின் நகரை கைப்பற்றியதும், அமெரிக்கா ஜப்பானின் ஹிரோசீமா மற்றும் நாகசாகி நகரங்கள் மீது அணுகுண்டு வீசியதும் இப்போர் முடிவுக்கு வர காரணமாக விளங்கியது. மக்களாட்சியை மதித்த அனைவரும் ஹிட்லரை எதிர்த்தனர். நேச நாடுகளை ஆதரித்தனர். இப்போர் இந்தியர்களிடையே ஒரு தயக்க நிலையை ஏற்படுத்தியது. இந்தியாவுக்கு சுதந்திரம் அளிக்க பிரிட்டிஷ் அரசாங்கம் உறுதி அளித்தால் போரில் அந்நாட்டை ஆதரிக்க காங்கிரஸ் தலைவர்கள் தயாராக இருந்தனர். இக்கோரிக்கையை பிரிட்டிஷ் அரசாங்கம் பரிசீலிக்கவில்லை. தங்கள் எதிர்ப்பைப் காட்ட காங்கிரஸ் அமைச்சர்கள் பதவி விலகினர்.

வெள்ளையனே வெளியேறு இயக்கம்- 1942 செய் அல்லது செத்துமடி

இரண்டாம் உலகப்போருக்கு இந்திய மக்களையும், பணத்தையும் பயன்படுத்திக்கொள்ள பிரிட்டிஷ் அரசாங்கம் விரும்பியது. அதற்கு பதிலாக காங்கிரஸ் தலைவர்கள் சுயாட்சி கோரிக்கையை வலியுறுத்தினர். ஆனால் பிரிட்டிஷ் அரசாங்கம் இக்கோரிக்கையை ஏற்கவில்லை. 1942ஆம் ஆண்டு ஆகஸ்டு மாதம் 8ஆம் தேதி பம்பாயில் கூட்டப்பட்ட காங்கிரஸ் கட்சியின் செயற்குழு கூட்டத்தில் ஆங்கிலேய ஆட்சியை உடனே முடிவுக்கு கொண்டு வருவது என முடிவு செய்யப்பட்டது. அதற்காக வெள்ளையனே வெளியேறு என்ற இயக்கம் ஆரம்பிப்பது என்று தீர்மானம் இயற்றப்பட்டது. அன்று நாட்டு மக்களுக்காக காந்தியடிகள் ஆற்றிய உரை :

இந்திய இயக்கம் துவக்கப்பட்டதிலிருந்து ஆண்கள் மற்றும் பெண்களாகிய நீங்கள் சுதந்திரம் பெற்றவர்களாகக் கருதிக்கொள்ளுங்கள், நடந்துக்கொள்ளுங்கள். முழுசுதந்திரத்தை தவிர வேறு எதுவும் எனக்கு திருப்தியைத் தராது. நாம் இந்தியாவை விடுதலை அடையச் செய்வோம் அல்லது செத்து மடிவோம்.

1942 ஆம் ஆண்டு ஆகஸ்டு 9ஆம் தேதி அதிகாலையில் காங்கிரஸ் தலைவர்கள் பெரும் பான்மையோரை ஆங்கிலேய அரசாங்கம் கைது செய்தது. அவர்களில் காந்தியடிகள், படேல், நேரு, மௌலானா ஆசாத், ஆசார்யா கிருபளானி, ராஜேந்திரபிரசாத் போன்றோர் அடங்குவர்.

மக்கள் தங்கள் எதிர்ப்புகளை கடையடைப்பு, வேலைநிறுத்தம், ஆர்ப்பாட்டம், கண்டன ஊர்வலங்கள் மூலம் வெளிப்படுத்தினர். எதிர்பாராத முறையில் இந்த இயக்கம் வன்முறையை நோக்கிச் சென்றது. தொழிலாளர்கள் தொழிற்சாலைகளைப் புறக்கணித்தனர். காவல் நிலையங்கள், தபால் நிலையங்கள், ரயில்வே நிலையங்கள் போன்ற பொது இடங்கள் மாணவர்களால் தாக்கப்பட்டன. அவர்கள் ரயில் தண்டவாளங்களை தகர்த்தனர். தந்தி கம்பிகளை அறுத்தனர். அரசு கட்டிடங்களையும், வாகனங்களையும், ராணுவ வாகனங்களையும், சரக்கு இரயில்களையும் தீயிட்டுக் கொளுத்தினர். சென்னை, பம்பாய் போன்ற இரண்டு மாகாணங்கள் அதிகளவு பாதிப்புக்கு உள்ளானவைகளாகும். உத்திரபிரதேசம், பீகார், ஒடிஸா, மேற்கு வங்காளம் மகாராஷ்டிரா, ஆந்திரபிரதேசம் போன்ற இடங்களில் அரசு நிர்வாகம் செயல்படவில்லை 1942-44 ஆண்டுகளில், மிட்னாபூரில் மக்கள் போட்டி அரசாங்கத்தை நிறுவினர். இந்த இயக்கம் நடத்தப்பட்டதன் விளைவாக ஏறக்குறைய பத்துலட்சம் பவுண்டுகள் மதிப்புள்ள பொதுச் சொத்துக்கள் சேதப்படுத்தப்பட்டன. 30போலீஸ்காரர்கள் மற்றும் 10 ராணுவ வீரர்கள் உயிரிழக்க நேரிட்டது. ஆயிரக்கணக்கான மக்கள் கைது செய்யப்பட்டனர். 1943ஆம் ஆண்டின் இறுதிவரை 90,000 பேர் கைது செய்யப்பட்டனர்.

போலீஸ் துப்பாக்கிச் சூட்டில் 1000 பேர் கொல்லப்பட்டனர். பல இடங்களில் மக்கள் கூட்டத்தின் மீது விமானத்திலிருந்து இயந்திரத் துப்பாக்கியால் தாக்க ஆணை பிறப்பிக்கப்பட்டது. இருப்பினும், இறுதியில் இப்போராட்டம் ஆங்கில ஆட்சியாளர்களை இந்தியர்களின் கோரிக்கைகளுக்கு அடிபணிய வைத்தது.

விடுதலை மற்றும் பிரிவினையை நோக்கி:

இதற்கிடையில் 1940ல் முஸ்லீம் லீக் வடமேற்கு மற்றும் கிழக்குப் பகுதிகளில்

சுபாஷ் சந்திரபோஸ் இந்திய தேசிய ராணுவம்

சுபாஷ் சந்திரபோஸ் தீவிர தேசியவாதியாவார். ராஷ்டிரஹாரி போஸ் என்பவரின் துணையுடன் பர்மாவிலும் அந்தமானிலும் இந்திய தேசிய ராணுவத்தை வழிநடத்தினார். இந்த இராணுவம் 60,000 போர் வீரர்களைக் கொண்டதாகும். இப்போரில் அவர் ஜப்பானியர்களின் உதவியைப்பெற்றார். 1943ஆம் ஆண்டு அக்டோபர் மாதம் 21ஆம் நாள் சுதந்திர இந்தியாவின் தற்காலிக அரசாங்கம் (ஆஜாத் ஹிந்த்) சிங்கப்பூரில் அமைக்கப்பட்டது. 1944ஆம் ஆண்டு, மார்ச் 18ஆம் நாள், இந்திய தேசிய ராணுவம் டில்லி சலோ (டில்லிக்கு செல்வோம்) என்ற முழக்கத்துடன் பர்மா எல்லைகளைக் கடந்து இந்தியாவுக்குள் நுழைந்தது.

1944ஆம் ஆண்டு கோஹிமாவில் இந்தியக் கொடி ஏற்றப்பட்டது. 1944-45ஆம் ஆண்டுகளில் இந்திய தேசிய இராணுவத்தின்மீது, ஆங்கிலேய இராணுவம் நடத்திய பயங்கர தாக்குதலும் இரண்டாவது உலகப்போரில் ஜப்பானின் தோல்வியும் போரில் இந்திய தேசிய இராணுவம் தோற்பதற்கு முக்கிய காரணங்களாக விளங்கின. 1945ஆம் ஆண்டு, ஆகஸ்டு மாதம் 23ஆம் நாள், சுபாஷ் சந்திரபோஸ் பாங்காக்கிலிருந்து டோக்கியோ சென்ற போதுவிமான விபத்தில் உயிரிழந்தார் என்று அறிவிக்கப்பட்டது.



படம் 11 B.2: (இடது) சரணடைந்த இந்திய தேசிய இராணுவ வீரர்கள் (வலதுபக்கம் கீழே) போரில் ஜான்சினியின் படை வீரர்கள்



சுபாஷ் சந்திரபோஸ்



பகத்சிங்



J.B. கிரிபலானி



அபுல்கலாம் ஆசாத்

முஸ்லீம்களுக்குத் தனி நாடுகள் வேண்டும் என வலியுறுத்தியது.

ஆனால் அத்தீர்மானம் நாட்டைப் பிரிக்க வேண்டும் என்றோ அல்லது பாகிஸ்தான் வேண்டும் என்றோ குறிப்பிடவில்லை. இத்துணைக்கண்டத்தில் முஸ்லீம் லீக், முஸ்லீம்களுக்குக்கென ஓர் சுய அதிகாரம் கொண்ட ஏற்பாட்டினை ஏன் கேட்டது?

இந்த க்களிடமிருந்து முஸ்லீம்களை வேறுபடுத்த முஸ்லீம் லீக் எண்ணியது. இதற்குக் காரணம் 1920 மற்றும் 1930 ஆண்டுகளில் சில முஸ்லீம் மற்றும் இந்து அமைப்புகளுக்கிடையே நடைபெற்ற மத மோதல்களே என அறியப்படுகிறது. இதற்கு மேலாக, 1937 ஆம் ஆண்டின் மாகாணத் தேர்தல்கள் சிறுபான்மையினரான முஸ்லீம்கள் மக்களாட்சி நாட்டில் ஆதிக்க சக்தியாக விளங்க முடியாது என்பதைத் தெள்ளத் தெளிவாக்கியது. மாகாணத் தேர்தல்களில் ஒரு சில பகுதிகளில் முஸ்லீம்களுக்குப் பிரதிநிதிகள் கூட இல்லாமல் போகலாம் என முஸ்லீம் லீக் பயந்தது. 1937 ஆம் ஆண்டு மாகாணத் தேர்தல்களில் ஒரு சில மாகாணங்களில் முஸ்லீம் மற்றும் காங்கிரஸ் கட்சியின் கூட்டணி ஆட்சிக்கு காங்கிரஸ் கட்சி மறுப்பு தெரிவித்ததும் முஸ்லீம் லீக்கின் கோபத்திற்குக் காரணமாயிற்று.

தீவிரதேசிய அமைப்புகளின் காலம்

1940க்குப் பிறகு இந்தியாவில் கம்யூனிஸ்டு கட்சி, வர்த்தக அமைப்புகள் பெண்கள் அமைப்புகள் விவசாய அமைப்புகள், தலித் அமைப்புகள் போன்றவை தோன்றலாயிற்று இந்த அமைப்புகள் ஏழைகள், விவசாயிகள், தொழிலாளர்கள், மலைவாழ்மக்கள், தலித்துக்கள் போன்றோரை ஆங்கிலேய அரசுக்கு எதிராக போராடச் செய்தது மட்டும் இன்றி தொழில் அதிபர்கள், உயர்சாதி நில பிரபுக்கள், வட்டிக்கு பணம் கொடுப்பவர்கள் போன்றவர்களுக்கு எதிராகவும் போராட வைத்தது. சுதந்திர இந்தியாவில் ஏழைகள், தாழ்த்தப்பட்டோர், தொழிலாளர்கள் போன்றவர்களின் நலன்கள் காக்கப்படும் என இந்த அமைப்புக்களின் தலைவர்கள் எண்ணினர். அதுவரை உயர்சாதி மக்களால் வழிநடத்தப்பட்ட தேசிய இயக்கம், இந்த இயக்கங்களின் துவக்கத்தால் மேலும் வலுப்பெற்றது. இந்தியாவின் கிழக்குப் பகுதியிலுள்ள ஏழைகளும், தொழிலாளர்களும் ஆர்வத்துடன் சுதந்திரப்போராட்டத்தில் பங்கு பெற்றனர். மலபார் மற்றும் தெபாகா பகுதியிலுள்ள குத்தகைதாரர்கள், வெட்டி சாதியினர், தெலங்கானா பகுதியின் விவசாய அடிமைகள் போன்றோர் இப்போராட்டத்தில் ஆர்வத்துடன் பங்கு பெற்றனர். இந்திய சுதந்திரத்திற்காக போராடிக்கொண்டிருந்த காங்கிரஸ் கட்சி இது போன்ற போராட்டங்களை முன்னின்று நடத்தவில்லை. அனைத்திந்திய கிசான் சபை என்ற விவசாய அமைப்பும், அனைத்திந்திய மாணவர்கள் அமைப்பும் இப்போராட்டங்களை முன்னின்று நடத்தின. இது போன்ற அமைப்புகள் பல்வேறு போராட்டங்களை நடத்தியதன் விளைவாகவே ஆங்கிலேயர்கள் இந்தியாவுக்கு சுதந்திரம் தரவும், இந்தியாவை விட்டு வெளியேறவும் முன்வந்தனர்.

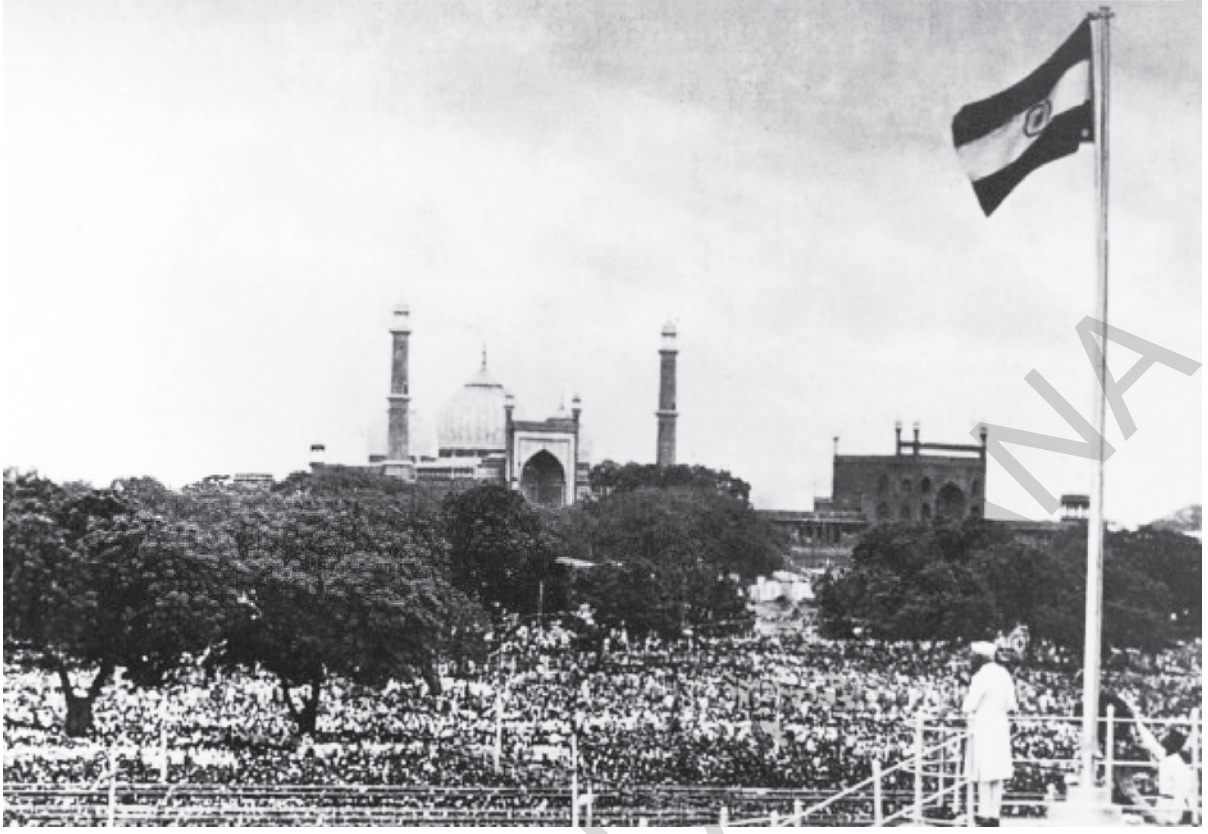

படம் 11B.3 : சுதந்திரத்திற்குப்பிறகு செங்கோட்டையில் உரை நிகழ்த்தும் ஜவஹர்லால் நேரு அவர்கள்

1930ஆம் ஆண்டு காலகட்டத்தில் முஸ்லீம்களின் ஆதரவை காங்கிரஸ் கட்சி பெறத்தவறியதன் வாயிலாக முஸ்லீம் லீக் மேலும் வலுப்பெற்றது. 1940ஆம் ஆண்டில் காங்கிரஸ் இயக்கத்தின் பெரிய தலைவர்கள் எல்லாம் சிறையில் இருந்த காலத்திலும், முஸ்லீம் லீக் தன்னை வலுப்படுத்திக்கொண்டது. 1945ஆண்டு, இரண்டாம் உலகப்போரின் இறுதிக்கட்டத்தில் பிரிட்டிஷ் அரசாங்கம், இந்திய சுதந்திரத்திற்காக முஸ்லீம் லீக் மற்றும் காங்கிரஸ் இயக்கங்களை அழைத்து பேச்சுவார்த்தை நடத்தியது. இந்திய முஸ்லீம்களின் அங்கீகாரம் பெற்ற அமைப்பாக முஸ்லீம் லீக் தன்னை அறிவித்துக்கொண்டதால் இப்பேச்சுவார்த்தை தோல்வியில் முடிந்தது. முஸ்லீம்களின் பிரதிநிதியாக முஸ்லீம் லீக்கை காங்கிரஸ் இயக்கம் அங்கீகரிக்கவில்லை. ஏனென்றால் முஸ்லீம்களில் பெரும்பாலானோர் காங்கிரஸ் இயக்கத்தை ஆதரிப்பவர்களாக இருந்தனர். 1946ஆம் ஆண்டு, மாகாணங்களுக்கான தேர்தல்கள் மறுபடியும் நடத்தப்பட்டன. பொதுத் தொகுதிகளில் காங்கிரஸ் இயக்கம் வெற்றி பெற்றது. ஆனால்

முஸ்லீம்களுக்கான தனித்தொகுதிகளில் முஸ்லீம் லீக் வெற்றிபெற்றது. வெற்றி பெற்ற முஸ்லீம் லீக் பாகிஸ்தான் கோரிக்கையை வலியுறுத்தியது. 1946ஆம் ஆண்டு பிரிட்டிஷ் அமைச்சரவை மூவர் குழு ஒன்றை அமைத்தது. (ஸ்ட்ராபோர்ட் கிரிப்ஸ், பெதிக் லாரன்ஸ், அலெக்ஸாண்டர்). இந்திய மக்களின் சுதந்திர இந்தியா என்ற கோரிக்கையை பரிசீலிப்பதும், சுதந்திர இந்தியாவுக்கான அரசியல் வடிவமைப்பை ஆராய்வதும் இக்குழுவின் முக்கியநோக்கமாக இருந்தது. ஒன்றுபட்ட இந்தியாவையும், மாநிலங்களின் கூட்டாட்சியையும் வலியுறுத்திய இக்குழு, முஸ்லீம்கள் பெரும்பான்மையாக வசிக்கும் பகுதிகளுக்கு தன்னாட்சி தர சிபாரிசு செய்தது. ஆனால் இக்குழுவின் ஆய்வறிக்கையை, முஸ்லீம் லீக்கும், காங்கிரஸ் இயக்கமும் ஏற்றுக்கொள்ளவில்லை. நாட்டுப்பிரிவினை தவிர்க்க முடியாது என்பது உறுதியாகிவிட்டது.

1946ஆம் ஆண்டு பிரிட்டிஷ் அமைச்சரவைக்குழு இந்தியகூட்டாட்சி மற்றும் மாநிலங்களுக்குத் தன்னாட்சி என்ற தன் பரிந்துரையை மையப்படுத்திக் கூடியது.

இப்பரிந்துரையை ஏற்கனவே நிராகரித்த முஸ்லீம் லீக், பாகிஸ்தான் கோரிக்கைக்காக போராட்டம் நடத்த முடிவு செய்தது. 1946ஆம் ஆண்டு ஆகஸ்டு 16ஆம் நாளை, நேரடித் தாக்குதல் நாளாக அறிவித்தது. கல்கத்தாவில் அன்று தொடங்கிய வன்முறை பல நாட்கள் நீடித்தது. இந்த வன்முறையில் ஆயிரக்கணக்கான மக்கள் உயிரிழந்தனர். 1947ஆம் ஆண்டு மார்ச் மாதம் இறுதிக்குள் இந்த வன்முறை, வட இந்தியாவின் பல பகுதிகளுக்கும் பரவியது.

1947ஆம் ஆண்டு, இந்திய வைஸ்ராயாக நியமிக்கப்பட்ட மவுண்ட்பேட்டன், முஸ்லீம் லீக் மற்றும் காங்கிரஸ் இயக்கங்களுக்கு இடையேயான வேற்றுமைகளை நீக்குவதில் தோல்வியடைந்தார். இதன் விளைவாக, முஸ்லீம் மக்கள் பெரும்பான்மையாக வாழும் பகுதிகள் பாகிஸ்தான் எனவும், இந்துக்கள் பெரும்பான்மையாக வாழும் பகுதி இந்தியா எனவும் நாட்டை இரண்டாக பிரிப்பது என ஒப்புக்கொள்ளப்பட்டது. இந்தியா 1947ஆம் ஆண்டு ஆகஸ்டு மாதம் 15ஆம் நாள் சுதந்திரம் பெற்றது. அதே சமயத்தில் பாகிஸ்தான் ஆகஸ்டு 14ஆம் நாளை அதன்

சுதந்திர நாளாகக் கொண்டாடியது.

நாட்டுப்பிரிவினைக்கு பிறகு நடைபெற்ற வன்முறையில் ஏராளமான மக்கள் உயிரிழக்க நேரிட்டது. பல பெண்கள் வன்கொடுமைகளுக்கு ஆளாக நேரிட்டது. லட்சக்கணக்கான மக்கள் வீடுகளை விட்டு வெளியேறும் நிலை ஏற்பட்டது. பல குடும்பங்கள் வெளிநாடுகளில் அகதிகளாக தஞ்சம் புகுந்தனர். ஆகவே அன்றைய நாட்டுப்பிரிவினை இன்பமும், துன்பமும் சேர்ந்த கலவையாக விளங்கியது.

முக்கியச் சொற்கள்

1. தேசியம்
2. மதச்சார்பின்மை
3. தீவிரவாதி
4. தீவிரதேசியவாதி
5. ஒத்துழையாமை இயக்கம்
6. சட்டமறுப்பு இயக்கம்
7. துணைக்கண்டம்
8. இனப்பாகுபாடு
9. மாகாணச்சட்டமன்றம்
10. அகிம்சை
11. சத்தியாகிரகம்

உனது கற்றலை மேம்படுத்துதல்

1. வெவ்வேறு இயக்கங்களில் காந்தியடிகளின் பங்களிப்பை பட்டியலிடுக.(AS3)

இயக்கம்	காந்தியடிகளின் பங்களிப்பு

2. சுதந்திரப் போராட்டத்தின் போது ஆங்கிலேய அரசு, மக்களின் எந்த உரிமைகளைப் பறித்தது? அவற்றிற்கு எதிராக தொடங்கப்பட்ட இயக்கம் எது?(AS1)
3. தன் இலக்கை அடைவதில், உப்பு சத்தியாகிரகம் பெற்ற வெற்றியை மதிப்பீடு செய்யுங்கள்.(AS2)
4. கீழ்க்கண்டவற்றுள் தேசிய இயக்கத்தின் பகுதியாக கருதப்படுவது எது.(AS1)
 - a. அந்நியத்துணி விற்கப்படும் கடைகளுக்கு எதிரே ஆர்பாட்டம் நடத்துவது
 - b. துணிகளை தயார் செய்ய கையால் நூல் நூற்றல்
 - c. இறக்குமதி செய்யப்பட்ட துணிகளை எரித்தல்
 - d. கதர் ஆடை அணிதல்
 - e. மேற்கூறிய அனைத்தும்

5. நாட்டு பிரிவினைக்கு வழிவகுத்த பல்வேறு நிகழ்வுகள் யாவை?(AS1)
6. 1922-1929 வரை நிகழ்வுகள் என்ற பாடப் பகுதியின் முதல் பத்தியைப் படித்து, ஒத்துழையாமை இயக்க காலத்தில் நடைபெற்ற வன்முறையை அடுத்து போராட்டத்தை விலக்கிக் கொண்டார். காந்தியடிகளின் இம்முடிவை நீங்கள் எவ்வாறு ஆதரிக்கிறீர்களா?(AS2)
7. வெள்ளையனே வெளியேறு இயக்கத்தைப்பற்றி சிறுகுறிப்பு வரைக.(AS1)
8. 1885 லிருந்து 1947 வரையிலான சுதந்திரப் போராட்டத்தின் நிகழ்வுகளைப் பற்றிய காலநிலைப் பட்டியலை தயாரிக்கவும்.(AS3)
9. எண்ணற்ற தியாகிகளின் முயற்சியால் பெறப்பட்ட சுதந்திரத்தின் பலன்கள் இன்று அனைவருக்கும் கிடைத்தனவா? இதன் மீது உங்களுடைய கருத்தைத் தெரிவி.(AS6)

ஐதராபாத் சமஸ்தானத்தில் சுதந்திர போராட்டம்

தென் இந்தியாவில் பிரிட்டிஷ் கட்டுப்பாட்டுக்குள் இருந்த முக்கிய சமஸ்தானங்களில் ஐதராபாத் சமஸ்தானமும் ஒன்று. அது நிஜாம் மன்னர்களின் ஆட்சியின் கீழ் இருந்தது. நிஜாம்கள், ஆங்கிலேய வைஸ்ராய்களுக்குக் கட்டுப்பட்டு, ஆங்கிலேயர்கள் வகுத்த கொள்கைகளைக் கடைபிடித்து வந்தனர். இது போன்ற

சமஸ்தானங்களின் நிர்வாகத்தில் தலையிடுவதற்கும், கொள்கைகளை மேற்பார்வை இடுவதற்கும் 'ரெசிடென்ட்கள்' என்ற அதிகாரிகள் ஆங்கிலேய வைஸ்ராய்களால் நியமிக்கப்பட்டனர்.

இப்பாடத்தில் ஆங்கிலேய நிஜாம் ஆட்சியில் மக்களின் நிலைப்பற்றியும், சுதந்திர போராட்டத்தில் அவர்களின் பங்கு

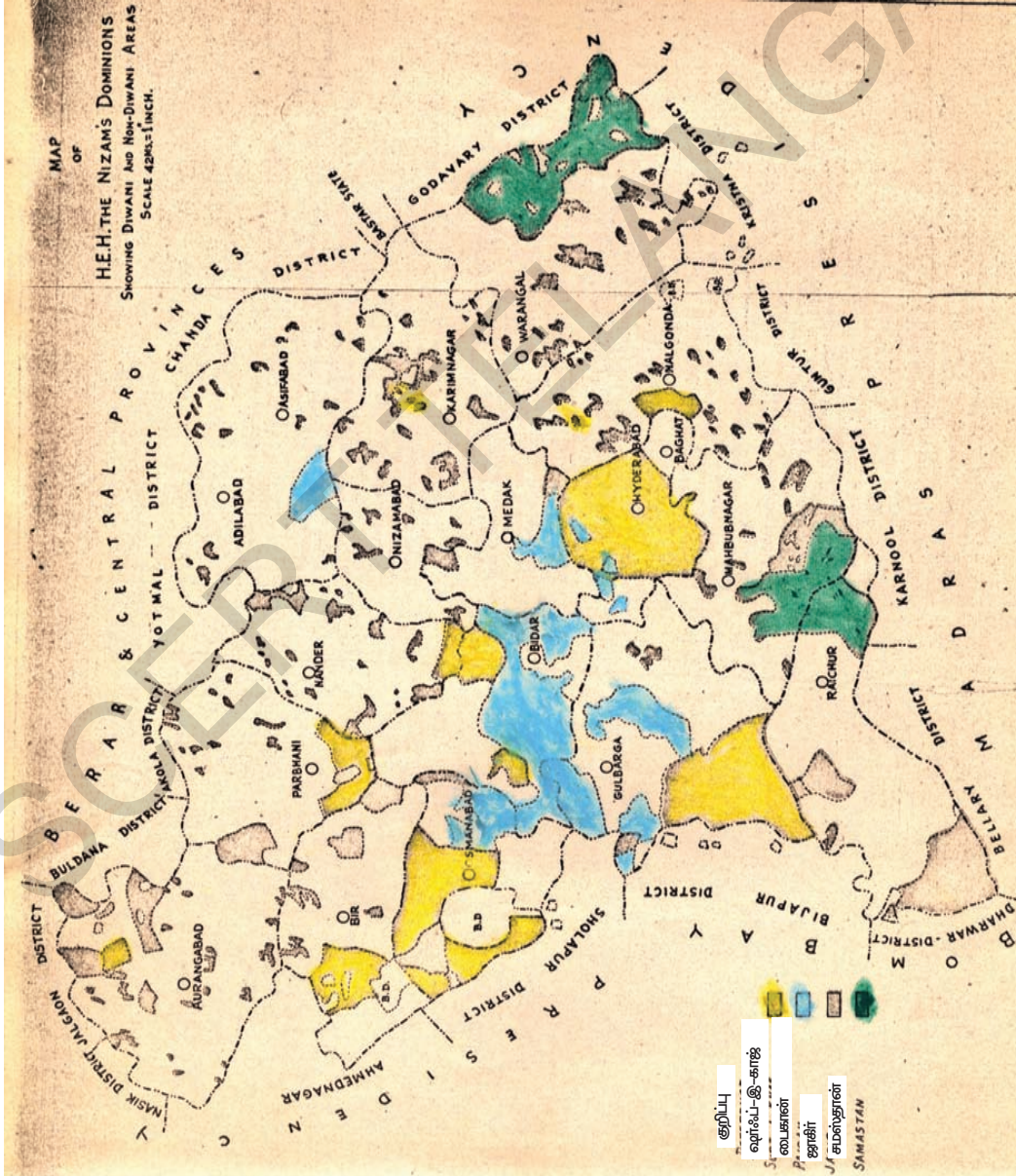

படம் 12.1 திவான்களின் கட்டுப்பாட்டில் உள்ள மற்றும் திவான்களின் கட்டுப்பாட்டில் இல்லாத ஐதராபாத் சமஸ்தானத்தின் படம்.

பற்றியும் நாம் அறிந்துகொள்வோம். ஐதராபாத் சமஸ்தானம், மராத்தி, கன்னடம், தெலுங்கு, உருது போன்ற மொழிகளைப் பேசும் மக்கள் வசித்த பகுதிகளை உள்ளடக்கியதாகும். இப்பாடத்தில் நாம் தெலுங்கு மற்றும் உருது மொழி பேசும் தெலங்கானா மாவட்ட மக்களின் சுதந்திர போராட்டத்தை பற்றி தெரிந்துக் கொள்வோம்.

சுதந்திர போராட்ட துவக்கக் காலம்

1888ஆம் ஆண்டு, அக்டோபர் மாதம் ஐதராபாத்தில் கூடிய நாட்டுப்பற்று மிக்க மக்களை அடங்கிய சிறுகுழு, தேசிய காங்கிரஸ் பற்றிய பதாகைகளை கையில் ஏந்தி கையேடுகளையும், வினியோகித்தது. படிப்பறிவு மிக்க பலர் காங்கிரஸ் இயக்கத்தால் கவரப்பட்டனர். ஐதராபாத்தை சேர்ந்த முல்லா அப்துல்கையூம் காங்கிரஸ் இயக்கத்தின் ஆதரவாளராக விளங்கினார். காங்கிரஸ் மாநாடுகள் பலவற்றில் கலந்துக் கொண்ட அவர், முஸ்லீம்களும் இயக்கத்தில் இணைய வேண்டும் என்று அழைப்பு விடுத்தார். நிஜாம் சமஸ்தானத்தில் அரசுக் குடும்பங்களுக்கு அளிக்கப்பட்டிருந்த சலுகைகளை அவர் எதிர்த்தார். மக்களின் சமூக, பொருளாதார அறிவாற்றல் மேம்பாட்டுக்காக அஞ்சுமன்-இ-மாவராப் என்ற அமைப்பை ஏற்படுத்தினார். தேசிய சுதந்திரப் போராட்டத்தை மையப்படுத்தி, ஐதராபாத் டெலிகிராப், டெக்கன் ஸ்டான்டார்டு, முஸ்லீம்-இ-சபீக் போன்ற செய்தித்தாள்கள் ஐதராபாத் சமஸ்தானத்திலிருந்து வெளிவந்தன.



முல்லா அப்துல் கையூம்

சாதர்காட் மெதடிஸ்ட் எபிஸ்கோபல், என்ற தேவாலயத்தைச் சேர்ந்த கிருஸ்தவ மதபோதகர்கள் காங்கிரஸ் இயக்கத்துக்கு ஆதரவு அளித்தனர். இவ்விதமாக ஐதராபாத்தில் காங்கிரஸ் மக்களின்

ஆதரவைப்பெற்ற இயக்கமாகத் திகழ்ந்தது. சுதந்திரம், முன்னேற்றம், அரசாங்க அமைப்புகளில் மக்களின் பங்களிப்பு போன்றவற்றில் காங்கிரஸ் இயக்கம் மக்களிடையே விழிப்புணர்வு ஏற்படுத்திய வண்ணம் இருந்தது.

1892ஆம் ஆண்டு ஐதராபாத்தில் ஆரீய சமாஜம் தோற்றுவிக்கப்பட்டது. ஆக்கப்பூர்வமான பணிகளில் மக்களுக்கு பயிற்சி அளிக்கவும், மக்களிடையே சமூக மத விழிப்புணர்வை ஏற்படுத்தவும் ஆர்ய சமாஜம் பாடுபட்டது. ஐதராபாத்தில், இந்திய சுதந்திர போராட்டத்தை முன்னின்று நடத்த பல தலைவர்களை இந்த அமைப்பு உருவாக்கியது.

சமஸ்தானத்தில் நிலபிரபுக்கள் முறை

நிஜாம்கள், முகலாய பேரரசர்களின் கீழ் பணிபுரிந்த மாகாண ஆளுநர்கள் ஆவர். பரம்பரை வழியாக பதவி வகித்த ஜாகிர்தார்கள், சிறிய அரசர்கள் போன்றவர்களின் துணையோடு நிஜாம்கள் ஆட்சி செய்து வந்தனர். நூற்றுக்கணக்கான கிராமங்களைத் தங்கள் கட்டுப்பாட்டில் வைத்திருந்த ஜாகிர்கள், அக்கிராமங்களில் வரிவசூலிக்கும் பொறுப்பையும் ஏற்றிருந்தனர். சமஸ்தானத்தின் எஞ்சிய பகுதிகள் துரைகள் உதவியுடன் நிஜாம்களால் நேரடியாக ஆளப்பட்டன.

அரசர்கள், தங்கள் விருப்பம் போல் ஆட்சி செய்யும் பழைய மன்னர் ஆட்சி முறையையே நிஜாம்கள் விரும்பினர். மக்களாட்சி நடைமுறைகளான உள்ளாட்சி மன்றங்கள், சட்டமன்றங்கள் போன்ற அமைப்புகள் செயல்பட நிஜாம்கள் அனுமதிக்கவில்லை. காங்கிரஸ் இயக்கத்தின் சுதந்திர போராட்டத்தை எதிர்த்த நிஜாம்கள் ஐதராபாத் சமஸ்தானத்தில் காங்கிரஸ் இயக்கத்தின் செயல்பாடுகளைக் கட்டுப்படுத்த பிரமன்கள் எனப்படும் அரசாணைகளை நிறைவேற்றினர். போலீசார் மற்றும் ஒற்றர்களின் துணையுடன் மக்களின் அன்றாட செயல்பாடுகளை உன்னிப்பாக கவனித்தனர்.

மொழியும், மதமும்

ஐதராபாத் சமஸ்தானத்தை ஆண்ட நிஜாம் மன்னர்கள், தக்காண உருது மொழி பேசும் முஸ்லீம்களாக இருந்தனர். ஆனால் அவர்கள் ஆட்சி செய்த பகுதியில் வாழ்ந்த மக்களான பெரும்பான்மை ஹிந்துக்கள் தெலுங்கு, கன்னடம் மற்றும் மராத்தி போன்ற மொழிகளை பேசுவவர்களாக இருந்தனர். உருது மொழி அதிகார மொழியாக இருந்தது. உயர் அதிகாரிகளில் 90% பேர் முஸ்லீம்களாக இருந்தனர். துவக்கக் கல்வியிலிருந்து, பல்கலைக்கழக கல்வி வரை உருது மொழி பயிற்று மொழியாக இருந்தது. தொழில்நுட்பம் தொடர்பாக கிடைத்த அனைத்து புத்தகங்களும் உருது மொழியில் மொழிபெயர்க்கப்பட்டவைகளாக இருந்தன.

நிஜாம்கள், தங்கள் பகுதிகளில் பள்ளிகளை நிறுவுவதில், மந்த நிலையில் செயல்பட்டனர். ஜாகிர்தார்களில் பலர் தங்கள் பகுதிகளில் பள்ளிகள் நிறுவப்படுவதை எதிர்த்தனர். நிஜாம் எதிர்ப்பு உணர்வுகளுக்கு தனியார் பள்ளிகள் மையமாகிவிடும் என்று நிஜாம்கள் பயந்தனர். தெலுங்கு பயிற்று மொழியாக கொண்ட பள்ளிகள் நிறுவப்படுவதை நிஜாம்கள் எதிர்த்தனர். அப்பள்ளிகளில் படித்த தெலுங்கு வழி மாணவர்களுக்கு உஸ்மானியா பல்கலைக் கழகத்தில் படிக்க அனுமதி மறுத்தனர். அதன்

விளைவாக 1941ஆம் ஆண்டில் கல்வி கற்றவர்களின் எண்ணிக்கை 9.3% ஆக இருந்தது (பெண்களின் படிப்பறிவு சதவீதம் 4.3% ஆக மட்டுமே இருந்தது) இதற்கு மாறாக திருவிதாங்கூர் சமஸ்தானத்தில் 47.7%, பரோடா சமஸ்தானத்தில் 23% மைசூர் சமஸ்தானத்தில் 12.2% மக்கள் படிப்பறிவு பெற்றவர்களாக இருந்தனர்.

- ஐதராபாத் சமஸ்தானத்தில் வாழ்ந்த மக்களின் பிரச்சனைகளுக்கும், ஆங்கிலேய ஆட்சியின் கீழ் வாழ்ந்த மக்களின் பிரச்சனைகளுக்கும் வேறுபாடுகள் உள்ளன என்று நீங்கள் நினைக்கின்றீர்களா?
- மக்களாட்சியின் பால் ஆங்கிலேயர்களின் அணுகு முறைக்கும், நிஜாம்களின் அணுகு முறைக்கும் எவையேனும் வேறுபாடுகள் உள்ளனவா?

கடைசி நிஜாம் (1911-1948) :

ஐதராபாத் மாநிலத்தின் கடைசி ஆட்சியாளரான மிர் உஸ்மான் அ-கான், பிரிட்டிஷ் அரசாங்கம் மூலம் நவீன நிர்வாக முறையை புகுத்த முயற்சித்தார். காலனித்துவ ஆட்சியாளர்கள் தங்கள் தேவைக்காக விவசாயம் மற்றும் தொழில் துறையை வளர்ச்சியடைய செய்வார். புகழ்பெற்ற



படம் 12.1 கலைக்கல்லூரி உஸ்மானியா பல்கலைக்கழகம்

பொறியாளரான சர். M. விஸ்வேஸ்வரய்யா நீர்தேக்கங்கள் பெரிய நீர்பாசன திட்டங்களை நிஜம் சாகர், அ-சாகர் போன்ற அணைக்கட்டுகளுக்கு திட்டம் தீட்டினார்.

நிஜம் தனி ரயில்வே, சாலை போக்குவரத்து, விமான போக்குவரத்து, மின் துறைகளை அறிமுகப்படுத்தினர் தொழிற்சாலையின் வளர்ச்சிக்காக தொழிலாளர் நலநிதி 1 கோடி மூலதனத்துடன் உருவாக்கப்பட்டது சிங்கரேனி காலாஸ், நிஜம் சக்கரை ஆலை, அஜம் ஜாஹி மில்ஸ், சிர்பூர் காகித தொழிற்சாலை போன்றவை முக்கிய நிஜம் தொழிற்சாலை போன்றவை முக்கிய நிஜம் தொழிற்சாலைகளாகும். மேற்கண்ட தொழிற்சாலைகள் மாநில அரசின் பொருளாதாரத்தில் முக்கிய பங்காற்றின மற்றும் ஐதராபாத் மாநிலத்தின் பலபேருக்கு வேலைவாய்ப்பை அறிந்தது.

நிஜம் 1941ஆம் ஆண்டு ஐதராபாத் ஸ்டேட் பேங்க் (தற்போது ஸ்டேட் பேங்க் ஆப் இந்தியா) ஏற்படுத்தினார் இது ஐதராபாத் மாநிலத்தின் மத்திய வங்கியாகவும், ஐதராபாத் மாநில நாணயமான உஸ்மானிய சிக்காவையும் நிர்வகித்தது. சுயமான பணமதிப்பை கொண்ட ஒரே மாநிலமாக ஐதராபாத் திகழ்ந்தது. ஐதராபாத் நாணயம் இந்திய நாணயத்திலிருந்து வேறுபட்டிருந்தது.

பல முக்கிய பொது அமைப்புகளான உஸ்மானியா பொது மருத்துவமனை, உஸ்மானியா பல்கலைக்கழகம், உயர்நீதிமன்றம், மத்திய மாநில நூலகம், யுனானி மருத்துவமனை, ஜீப்ளி ஹால், டவுன் ஹால் எனப்படும் தற்போதைய சட்டமன்ற வளாகம், ஐதராபாத் மியூசியம் எனப்படும் மாநில மியூசியம், டில்-யில் உள்ள ஹைதராபாத் வீடு போன்றவை இவர் காலத்தில் கட்டப்பட்டது. வரலாற்று நினைவுச் சின்னங்களை பாதுகாக்க 1914ஆம் ஆண்டு தொல்-யல் துறை ஏற்படுத்தப்பட்டது. இந்த வளர்ச்சி ஐதராபாத்தில் காலனி அரசியல் சூழ்நிலைகளை ஏற்படுத்தியது. ஆனால் நடுத்தர மக்களின் வளர்ச்சிக்கு உதவியது புதிய அரசியல் எண்ணத்தை ஏற்படுத்தியது.

மிர் உஸ்மான் அ-கான் 1947 இந்தியா சுதந்திரமடைந்த பிறகும் ஐதராபாத் ஒரு சுதந்திர அரசாக விளங்க வேண்டும் என்ற லட்சியம் கொண்டிருந்தார். மாநில மக்களின் விருப்பத்திற்கிணங்க ஐதராபாத் சுதந்திர இந்தியாவின் ஒரு பகுதியானது. நாம் தற்போது எப்படி அவர்களின் விருப்பங்கள் நிறைவேறியது என பார்க்கலாம்.

ஆந்திர ஜன சங்கம்

20ஆம் நூற்றாண்டின் துவக்கத்தில், ஆந்திரப் பகுதியில் பல புத்தகங்கள் தெலுங்கு மொழியில் வெளியிடப்பட்டன. நகரங்களிலும், கிராமங்களிலும் பல நூல் நிலையங்கள் ஏற்படுத்தப்பட்டன. நாயனி வெங்கடரங்காராவ், ராவிசெட்டி ரங்கா ராவ் போன்றோர் துணையுடன் 1901ஆம் ஆண்டு கொம்மராஜ் லட்சுமண் ராவால் துவக்கப்பட்ட “ஸ்ரீகிருஷ்ணதேவராயர் ஆந்திர பாஷா நிலையம்” என்ற நூல் வெளியீட்டு அமைப்பு இன்றுவரை தொடர்ந்து செயல்பட்டு வருகிறது. ஆனாலும் ஐதராபாத் சமஸ்தானத்தில் தெலுங்கு மொழி தொடர்ந்து புறக்கணிக்கப்பட்டு வந்தது.

1921ஆம் ஆண்டு, ஐதராபாத்தில் விவேகவர்தினி கல்லூரியில் நடைபெற்ற கூட்டம் ஒன்றில் தெலுங்கு மொழியில் தீர்மானம் கொண்டுவந்த ஒருவர் அவமதிக்கப்பட்டார். இச்சம்பவம் தெலுங்கு மொழி பேசும் மக்களை பெரிதும் வருத்தமடையச் செய்தது. தெலுங்கு மொழிக்கு மரியாதையை பெற்றுத்தர, பல போராட்டங்களை முன்னின்று நடத்த மக்கள் தயாராயினர்.

1924ஆம் ஆண்டு மாடபாடி அனுமந்தராவ், தெலுங்கு மொழி ஆர்வலர்கள் பலருடன் இணைந்து ஆந்திர ஜன சங்கம் என்ற அமைப்பை ஏற்படுத்தினார். நூல் நிலையங்களை துவக்குவதும், மாணவர்களையும், தெலுங்கு மொழி அறிஞர்களை ஊக்குவிப்பதும், தெலுங்கு மொழி கைப் பிரதிகளை சேகரித்து நூல்களாக வெளியிடுவதும் இந்த அமைப்பின் முக்கிய நோக்கங்களாக இருந்தன. தங்கள் அமைப்பின் மூலம் சிறு புத்தகங்களை அவர்கள் வெளியிட்டனர். பல கிராமங்களில் நூல் நிலையங்களை ஏற்படுத்த கூட்டங்களை நடத்தினர். சிறு விவசாயிகள், வியாபாரிகள், தொழிலாளர்கள், ஏழைகள் போன்றவர்களின்

பிரச்சனைகளை மையமாக்கக்கொண்டு சிறு புத்தகங்களை அவர்கள் வெளியிட்டனர். அவர்களால் துவக்கப்பட்ட சுமார் 4000 பள்ளிகள் நிஜம் அரசின் எதிர்ப்பால் மூடப்பட்டன. பெண்கள், மாணவர்கள், பாடகர்கள் போன்றோரின் பெருமளவு ஆதரவால் இந்த அமைப்பின் செயல்பாடுகள் தீவிரமடைந்தன.



- உங்கள் பகுதியில் என்ன மொழிகள் பேசப்படுகின்றன?
- நமது மாநிலத்தில் உள்ள பள்ளி மற்றும் கல்லூரிகளில் தற்போது எந்தெந்த மொழிகள் பயிற்று மொழிகளாக உள்ளன?
- ஒருவரின் தாய் மொழியில் அனைத்தும் கற்பிக்கப்படும் என்று நீங்கள் நினைக்கின்றீர்களா?
- தாய் மொழிகளில் புத்தகங்களை வெளியிடுவது மிக முக்கியமானது என நீங்கள் ஏன் நினைக்கின்றீர்கள்?

படம் 12.2: அதிலாபாத் மாவட்டம் கேசலாபூரில் நடந்த நிஜமின் நீதிமன்ற கூட்டத்தில் கலந்துக்கொண்ட மக்களுடன் உரையாடும் ஆங்கிலேய அதிகாரி. இப்படம் 1947ஆம் ஆண்டு ஹைமந்த் டோர்ப் என்பரால் எடுக்கப்பட்டது.

ஆந்திர மகாசபையும் நூல் நிலைய இயக்கமும்

பல்வேறு அமைப்புகளைச் சேர்ந்த தலைவர்கள், ஒரு பெரிய அமைப்பை ஏற்படுத்த ஒன்றுபட்டனர். அவர்களால் 1930ஆம் ஆண்டு ஆந்திரமகாசபை என்ற அமைப்பு தோற்றுவிக்கப்பட்டது. மாடபாடி அனுமந்தராவ், ரவி நாராயண ரெட்டி போன்றோர் இந்த அமைப்பை தோற்றுவிப்பதில் முக்கிய பங்கு வகித்தவர்கள் ஆவர். மக்கள் கல்வி கற்கத் தேவையான வசதிகளை ஏற்படுத்தித் தருவதே ஆந்திர மகா சபையின் முக்கிய நோக்கமாக இருந்தது. மக்களின் துயரங்களை நீக்கவும், பள்ளிகளை ஏற்படுத்தவும் அரசிடம் கோரிக்கை மனுக்களை கொடுத்தனர். 1935ஆம் ஆண்டு நடைபெற்ற அதன் வருடாந்திர மாநாட்டில் கீழ்காணும் கோரிக்கைகளை வலியுறுத்தினர்.

1. கட்டாய ஆரம்பக் கல்வியை நடைமுறைப்படுத்துவது.
2. தாய்மொழியை (தெலுங்கு) பயிற்று மொழியாக்குவது.
3. ஜாகிர்தார் கட்டுப்பாட்டு பகுதிகளில் மக்களின் உரிமைகளைப் பாதுகாப்பது.
4. குழந்தை திருமணங்களை தடை செய்வது.
5. உள்ளாட்சி அமைப்புகளை ஏற்படுத்துவது.
6. தீண்டாமையை நீக்குவது, தீண்டத் தகாதவர்களுக்கு சமுதாயத்தில் தகுந்த மரியாதை அளிப்பது.

மேற்கண்டவற்றில் கல்வி சீர்திருத்தங்களுடன், சமுதாய சீர்திருத்தங்களும் இணைந்திருப்பது நமக்குப் புரிகின்றது. ஆந்திர மகா சபையின் செயல்பாடுகள் தெலங்கானாவின் மூலை முடுக்குகளில் எல்லாம் விரிவுபடுத்தப்பட்டன. பல குக்கிராமங்களில் நூல் நிலையங்கள் மற்றும் கலாச்சார மையங்கள் ஏற்படுத்தப்பட்டன. அந்த மையங்கள் செய்தித்தாள்களில் வரும் செய்திகளைக் கேடறிவதற்கும், படிக்க கற்றுக் கொள்வதற்கும், நாட்டின் நடப்பு நிகழ்வுகளை அறிவதற்கும், நிஜம் அரசு மற்றும் துரைகளால் பாதிக்கப்பட்ட விவசாயிகள், தொழிலாளர்கள் போன்றோர் தங்கள் பிரச்சனைகளை

விவாதிப்பதற்கும் பெரிதும் உதவின. அந்த மையங்களில் இரவு நேர வகுப்புகளும், சமூக சீர்திருத்தவாதிகளின் புத்தகங்களையும், காந்தியடிகள், நேரு போன்ற தேசிய தலைவர்களின் புத்தகங்களையும் விரும்பி படித்தனர். கோல்கொண்டா புத்திரிக்கை என்ற செய்தித்தாளின் ஆசிரியரான சுரவரம் பிரதாப்ரெட்டி மக்களிடையே தேசிய உணர்ச்சியை தட்டி எழுப்புவதில் பெரும் பங்கு வகித்தார். கோலாஜி நாராயணராவ், தாசரதி கிருஷ்ணமாச்சாரியார், தாசரதி ரங்காச்சாரியார் போன்ற கல்வியாளர்கள் ஐதராபாத் சமஸ்தான சுதந்திரத்திற்கு போராடிய முக்கிய தலைவர்கள் ஆவர்.

போராட்டத்தில் அதிக அளவு பங்கேற்ற மக்கள், ஆந்திர மகாசபை கல்வி மட்டுமின்றி தங்களின் சமூக பொருளாதார பிரச்சனைகளையும் தீர்க்கும் என்று நம்பினர். ஆந்திர மகாசபையின் மையங்கள், தீவிர தேசிய உணர்வுகளுக்கு அடித்தளமாக விளங்கியதால், நிஜாம் அரசு அந்த மையங்களின் செயல்பாடுகளை நசுக்கத் தொடங்கியது. 1940ஆம் ஆண்டின் இறுதிக்குள், ஆந்திர மகாசபையில் பல கம்யூனிஸ்டுகள் இணைந்தனர். அவர்கள், கிராமப்புறங்களில் இருந்த வெட்டி என்னும் முறை, நில சீர்திருத்தங்கள், துரைகளின் அடக்குமுறைகள் போன்ற சமுதாய பிரச்சனைகளை முடிவுக்கு கொண்டுவருமாறு வலியுறுத்தினர். ஆனால் ஆந்திர மகா சபையின் பழைய தலைமுறை தலைவர்கள், கல்வி சீர்திருத்தங்களை மட்டுமே அந்த அமைப்பு செயல்படுத்த வேண்டும் என விரும்பினர். அதே நேரத்தில் தீவிர தேசிய சிந்தனை உடைய தலைவர்கள் ஆந்திர மகாசபையின் தலைமை பொறுப்பை ஏற்றதால், இப்போராட்டம் விவசாயிகளின் பிரச்சனைகளை மையப்படுத்தி சென்றது.

- உங்கள் கிராமத்தில் பொது நூலகம் உள்ளதா?
- நீங்கள் நூல் நிலையங்களுக்கு சென்று இருந்தால், அங்கே நடக்கும் நிகழ்வுகளை உங்கள் நண்பர்களிடம் விவரிக்கவும்.
- நூல் நிலையங்கள் நிஜாம் மற்றும் நிலப்பிரபுக்கள் முறை எதிர்ப்பு மையங்களாக ஏன் மாறின?
- தெலுங்கு மொழியை பயிற்று

மொழியாக கொண்ட பள்ளிகள் தொடங்கப்படுவதற்கு நிஜாம்களும், ஜாகிர்தார்களும் ஏன் அனுமதிக்கவில்லை?

ஐதராபாத் சமஸ்தான காங்கிரஸ்

பிரிட்டிஷ் இந்தியாவில் மட்டுமே செயல்பட்ட இந்திய தேசிய காங்கிரஸ், இந்திய சமஸ்தானங்களில் சரிவர இயங்கவில்லை. ஆனால் சாதாரண குடிமக்கள் இந்த சமஸ்தானங்களில் பெரும் கொடுமைகளையும், அநீதிகளையும் அனுபவித்து வந்தனர். அவர்கள் இந்திய பெருஞ்சுதந்திரப்போராட்டத்தில் பங்கேற்க விரும்பினர். சமஸ்தானங்களில் தேசிய வாதிகள் சமஸ்தான காங்கிரஸ்களை நிறுவி மக்களின் உரிமைகளுக்காக போராடினர்.

நிஜாம் சமஸ்தானத்தில், காங்கிரஸ் இயக்கத்துக்கும், சுதந்திர போராட்டத்திற்கும் இருந்த அமோக ஆதரவைக்கண்ட நிஜாம், 1938ஆம் ஆண்டு வந்தே மாதரம் பாடலை தடை செய்தார்.

இச்செயல் மக்களிடையே பெருங் கொந்தளிப்பை ஏற்படுத்தியது. இதற்கு எதிரான பெரும் போராட்டத்தில் ஏராளமான பள்ளி கல்லூரி மாணவர்கள் பங்கேற்றனர். இப்போராட்டத்தையடுத்து பல பள்ளி, கல்லூரிகளை நிஜாம் நிரந்தரமாக மூடினார். இதன் விளைவாக பல மாணவர்கள் வேறு பகுதிகளுக்கு இடம் பெயர்ந்து கல்விகற்க நேரிட்டது.

இப்போராட்டத்தில் இளைஞர்களின் அமோக பங்களிப்பை அறிந்த ஐதராபாத் சமஸ்தான தேசியவாதிகள், 1938ஆம் ஆண்டு ஐதராபாத் சமஸ்தான காங்கிரஸ் இயக்கத்தை நிறுவினர். அதன் முக்கிய தலைவராக ராமானந்த தீர்த்தர் விளங்கினார். B.



சுவாமி ராமானந்த தீர்த்தர்



மாடபாடி அனுமந்தராவ்

ராமகிருஷ்ணராவ், ஜமலாபுரம் கேசவராவ், K.V.ரங்காரெட்டி, J.V.நரசிங்கராவ் போன்ற இளைய தலைவர்களும் இயக்கத்தின் முன்னோடிகளாக செயல்பட்டனர். சமஸ்தான காங்கிரஸ் தலைவர்களாக விளங்கிய டாக்டர். M.சென்னாரெட்டி அவர்கள், பிற்காலத்தில் ஆந்திர முதல் அமைச்சராகவும், P.V.நரசிம்மராவ் அவர்கள் இந்திய பிரதமராகவும் விளங்கினர். ஐதராபாத் சமஸ்தான காங்கிரஸ் மக்களின் அடிப்படை உரிமைகளை வலியுறுத்தியது. பேச்சுரிமை, செய்தித்தாள்கள், மத உணர்வலங்கள், இயக்கங்கள் மீது கட்டுப்பாடுகள் விதிக்கும் ஆணைகளை விலக்கிக் கொள்ள வேண்டும் என அவர்கள் விரும்பினர். சமஸ்தானத்திற்கான சட்டங்கள், நிஜாம் மன்னரால் இயற்றப்படக் கூடாது என்றும், தேர்ந்தெடுக்கப்பட்ட பிரதிநிதிகளால் மட்டுமே இயற்றப்படவேண்டும் என்றும் அவர்கள் வலியுறுத்தினர்.

பிரிட்டிஷ் இந்தியாவில் 1942ஆம் ஆண்டு வெள்ளையனே வெளியேறு இயக்கம் துவக்கப்பட்டவுடன் அதற்கு இணையான சத்தியாகிரகப் போராட்டம் ஐதராபாத்திலும் நடைபெற்றது. அப்போராட்டம் தடைசெய்யப்பட்டு, பல தலைவர்கள் சிறையில் அடைக்கப்பட்டனர். 1946ஆம் ஆண்டு இந்திய சுதந்திரம் தவிர்க்க முடியாது என்பதை உணர்ந்த ஐதராபாத் சமஸ்தான காங்கிரஸ், நிஜாம் ஆட்சிக்கு முடிவுகட்டும் நோக்கத்துடன் ஐதராபாத் சமஸ்தானத்தை இந்திய குடியரசுடன் இணைக்கபெரும் போராட்டத்தைத் துவக்கியது.

- வந்தே மாதரம் பற்றிய விவரங்களை மேலும் தெரிந்துக் கொள்ளுங்கள்.
- சுவாமி ராமானந்த தீர்த்தரின் வாழ்க்கை வரலாற்றைத் தெரிந்துக் கொள்ளுங்கள்.

தெலங்காணா ஆயுதப்போராட்டம் (1946-51)

நீங்கள் இந்நூலின் 10வது பாடத்தில் துரைகள் பற்றியும் ஜாகிர்தார்கள் பற்றியும் கற்றறிந்தீர்கள். தெலுங்கானா பகுதி

கொண்டா லக்ஷ்மன் பாபுஜி சாதீ ரீதியான கிராமப்புற பாகுபாடுகளுக்கு எதிராக ஒரு தலைவராக பிரபலமடையத் தொடங்கினார். நிஜாமாபாத்தின் அன்னார் தாலுக்காவில் உள்ள வெட்டி சுரண்டல் அவரது கவனத்தை ஒரு தொழிற்சாலை / சாதி அடிப்படையிலான உழைப்பு / பொருள் பிரத்தெடுத்தல் ஆகியவற்றின் யதாரத்திற்கு ஈர்த்தது. பாபுஜி நிஜாமின் ஆட்சி மற்றும் பயிற்சியளிக்கப்பட்ட மக்கள், குண்டுகளை எறிந்து, நிஜாமை அகற்றும் பொருட்டு கூணர் அவர் ஒரு வக்கீல் ஆவார். விசானு ராமசந்திர ரெட்டிக்கு எதிராக பல்வேறு வழக்களின் பாதிக்கப்பட்டவர்களுக்கு பாதுகாப்பளித்தார். ஜனநாயக ரீதியாக மக்களுடைய உரிமைகளுக்காகப் போராடுகின்ற அளவிற்கு அவர் கம்யூனிஸ்டுகளுடன் மிக நெருக்கமானவர். அவரது வாழ்க்கை ஜனநாயக இணை இணைப்பிற்கான பல்வேறு அரசியல் போக்குகளின் ஒன்றிணைவு பற்றிய செய்தியாகும்.



கொண்டா லக்ஷ்மன் பாபுஜி

விவசாயிகள் மற்றும் தொழிற்சார்ந்த சாதியினர் எதிர்கொண்ட பிரச்சனைகளை நினைத்துப் பாருங்கள்.

1929ஆம் ஆண்டு நல்கொண்டா, பில்ல மாரி, கரீம்நகர் போன்ற பகுதிகளில் விவசாய சங்கங்கள் தோன்றின. இவற்றின் முக்கிய நோக்கம் பட்டேல்கள், பட்டவாரிகள், தேஷ்முக்கள் போன்றோரின் சுரண்டலுக்கு எதிராக போராடுவதாக இருந்தது. ஆந்திர மகாசபை இப்பகுதிகளில் சுறுசுறுப்பாக செயல்பட்டு பல நூல்தலைவர்களையும், இரவு பள்ளிகளையும் ஏற்படுத்தியது. 1946ஆம் ஆண்டின் இறுதிக்குள், ஆந்திர மகாசபை மற்றும் விவசாய சங்கங்களின் தலைமையை கம்யூனிஸ்டுகள் பிடித்தனர். உழவர்களுக்கே நிலம் என்ற கோரிக்கையை முன்வைத்த அவர்கள் வெட்டி என்ற முறையை முடிவுக்குக் கொண்டுவர போராடினர். ஆந்திர மகாசபையின் செயல்பாடுகள் நல்கொண்டா, கரீம்நகர், வரங்கள் போன்ற மாவட்டங்களுக்கும் விரிவடைந்தன. ஆந்திர மகாசபை கிராம

நிலையில் சங்கம் என்ற கிளை அமைப்புகளை ஏற்படுத்தியது. கம்யூனிஸ்டு கட்சி இச்சங்கங்களுக்கு தலைமை வகித்தது. விவசாயிகளின் முக்கிய பிரச்சனைகளாக நில பிரபுக்களின் நில ஆக்கிரமிப்பு, அதிக அளவிளான நிலவரி, நில குத்தகைதாரர்களின் வெளியேற்றம், வெட்டி என்ற முறை போன்றவற்றிற்காக போராட்டம் நடத்தின. சிறு நிலங்கள் உடைய விவசாயிகள், நில பிரபுக்கள், தொழிற்சார்ந்த சாதியினர் போன்றோரையும் ஒன்றிணைத்து நிஜாம் மற்றும் ஜாகிர்தார்களுக்கு எதிராக போராட்ட முடிவு எடுக்கப்பட்டது.

அந்நாட்களில் நில பிரபுக்கள் சிறு விவசாயிகளின் நிலங்களை ஆக்கிரமித்துக்கொண்டு. அந்நிலங்களை அதிக குத்தகை பெற்றுக்கொண்டு வேறு குத்தகைதார்களுக்கு குத்தகைக்கு விட்டனர்.

இச்செயல்களுக்கு எதிராக விவசாய சங்கங்கள் கடுமையாக போராடின. விஸ்னூரி ராமசந்திரா ரெட்டி என்ற கொடிய ஜமீந்தார், ஜலம்மா என்ற பெண் சலவைத் தொழிலாளியின் நிலத்தை வலுக்கட்டாயமாக ஆக்கிரமிக்க முயற்சித்தார்.

இம்முயற்சி விவசாய சங்கத்தின் தலையீட்டால் வெற்றிகரமாக முறியடிக்கப்பட்டது. இதற்கு பதிலடி கொடுக்கும்

வகையில் ஜமீந்தார் சாடிவெண்டி கிராமத்தில் நடந்த விவசாயிகளின் ஆர்ப்பாட்ட பேரணியின் மீது துப்பாக்கி சூடு நடத்தினார். இத்தாக்குதலில் தொட்டி கொமரய்யா என்பவர் 1946ஆம் ஆண்டு உயிரிழந்தார். புகழ்பெற்ற தெலங்கானா ஆயுத போராட்டத்திற்கு இச்சம்பவம் வித்திட்டது. ஒவ்வொரு கிராமத்திலும் சங்கம்

ஆரம்பிக்கப்பட்டு பேரணி மற்றும் ஆர்ப்பாட்டங்களில் தொட்டி கொமரய்யாவின் பாடல்கள் பாடப்பட்டன. இச்சங்கங்கள் வெட்டி மற்றும் நில ஆக்கிரமிப்பு போன்றவற்றை முடிவுக்கு கொண்டு வந்தன. துரைகளும், நிஜாமும் இப்போராட்டங்களை இரும்புக்கரம் கொண்டு ஒடுக்க முயன்றனர். இதனால்



தொட்டி கொமரய்யா

கோபமுற்ற சங்கம் ஆயுதப்போராளிகளின் குழுக்களை உருவாக்கின. இப்போராளி குழுக்கள் ஜமீன்தார்களை விரட்டியடித்தன. கிராம பஞ்சாயத்துக்கள் மூலம் தங்கள் ஆட்சியை நிலை நிறுத்தின.

கிராமங்களை பாதுகாக்க கொரியல்லா குழுக்களும், கிராமத்தினரின் பிரச்சனைகளை தீர்க்க கிராம ராஜ்ஜிய கமிட்டிகளும் உருவாக்கப்பட்டன. போராட்டத்தின் கருத்துக்களை பாடல்கள் மூலம் மக்களுக்கு விளக்க கலாச்சார குழுக்கள் ஏற்படுத்தப்பட்டன.

நல்லா நரசிம்மலு பெரும்பாலும்

வெட்டி தொழிலாளர்களிடம் இருந்து மக்கள் ஆட்சேர்ப்பு, மக்கள் இயக்கம் கையில் குழுக்கள் அமைக்க, அணிவகுப்புகளின் வழிகாட்டுதல்-ன் கீழ், சங்கங்கங்கள் இணை அரசாங்கங்கள் மற்றும் மக்கள் நீதிமன்றங்கள் நிறுவப்பட்டன. இவ்வகையில் நல்கொண்டா மற்றும் வாரங்கல் மாவட்டங்கள் நைஜம் ஆட்சியல் இருந்து உடைத்து, சங்கம் ஆட்சியை நிறுவின.



நல்லா நரசிம்மலு

குடிமக்கள் வெளியேற்றப்படுதல், வாடகைக்கு குறைக்கப்பட்டது. தொழிலாளர்கள் சம்பள உயர்வு மற்றும் நில உரிமையாளர்களின் அதிக நிலங்கள் கிராம அலுவலர்கள் மற்றும் பணம் கடன் வழங்குபவர்களுக்கு மறுபதிப்பு செய்யப்பட்டன மற்றும் நில உரிமையாளர்கள் மற்றும் வியாபாரிகளால் சேகரிக்கப்பட்ட தானியங்களைப் பறிமுதல் செய்தனர். ஹைதராபாதை சுதந்திர இந்தியாவுடன் இணைப்பதைக் கோரி ஒரு பரந்த எதிர்ப்பு-நிஜம் மற்றும் நிலப்பிரபுத்துவ எதிர்ப்பு போராட்டமாக இந்த இயக்கமானது மாற்றப்பட்டது. இயக்கத்தின் நோக்கம் பல்வேறு பிரிவுகளை ஒருங்கிணைத்து, தெலுங்கானாவை மற்ற தெலுங்கு பேசும் பிராந்தியங்களுடன் பரந்த ஆந்திராவை உருவாக்குவதற்கு கோரிக்கை எழுப்பப்பட்டது.

முஸ்லீம் ஆர்வலர்கள் தீவிரமான

ஹைதராபாத் அரசு மற்றும் நிஜாம் ஆட்சியின் முஸ்லீம் ஆதிக்கத்தை பாதுகாக்கும் ஒரு அமைப்பான இட்டேஹதுல் மஸ்-மினை உருவாக்கினார். அவர்கள் ரஸகாரர்கள் என்றழைக்கப்பட்ட தொண்டர்கள் ஒரு சக்தியை அமைத்தனர். அவர்கள் முதல் மாநிலத்தில் ஜனநாயக அரசியல் அமைப்புக்காக போராடும் முஸ்லீம் அறிவுஜீவிகள் தாக்கினார். ஜனநாயக அரசியல் கட்சிகளுக்கு எதிராக போராடுவதற்கும் இனவாத தாக்குதல்களை பரப்புவதற்கும் ஆயுதங்களை அவர்கள் வாங்கினார். அவர்கள் தெலுங்கானா மற்றும் கம்யூனிஸ்ட் போராளிகளின் விவசாயிகள் சங்கங்களுடனும் போராடத் தொடங்கினார் இதைப் பார்த்து உயர்குடிக்கள் மற்றும் தோராக்களால் ஆதரிக்கப்பட்டது. கம்யூனிஸ்டுகள் வழிநடத்தப்பட்ட விவசாயிகளுக்கும் தோராக்களால் ஆதரிக்கப்பட்ட ரஜகாரர்களுக்கும் இடையே ஒரு கடுமையான போராட்டம் இருந்தது. இந்தியா சுதந்திரம் அடைந்த பிறகு, ஹைதராபாத் இந்திய ஒன்றியத்திற்குள் ஒருங்கிணைக்கப்பட்ட அரசியல் இயக்கத்தைத் தாக்குவதற்குத் தொடங்கியது. ஹைதராபாத் இந்தியாவில் சுதந்திரமாக இருப்பதால் அவர்கள் பீதிகளை உருவாக்கி கிராமங்களைத் தாக்கினார்.

ரஸாகர்ஸ் பொது மக்களிடையே பயம், மனநோய் உருவாக்க பெண்கள் பணய கைதிகளாக எடுத்து, கிராமங்களை எரித்தனர். ஒரு சம்பவத்தில், வாரங்கல் கோட்டையில் தேசியக்கொடியை உயர்த்திப் பிடிக்கும்போது பாட்டினி மோகி-யா எனப்படும் ஒரு நபர் ரஸாகர் கும்பாலால் கொல்லப்பட்டார். ரஸாகர்ள் இனவாத வேற்றுமை மற்றொரு சம்பவம். பிரான்பள்ளி கிராமத்தில் சித்திப்பேட்டை மாவட்டத்தில் பெரும் எண்ணிக்கையிலான மக்கள் சுட்டு கொல்லப்பட்டனர்.

நிஜாம், இப்பிரச்சனையில் தலையிடாமல் பார்வையாளராகவே இருந்தார். 1948ஆம் ஆண்டு, சுதந்திர இந்திய அரசாங்கம், ராணுவ நடவடிக்கையின் மூலம் ஜதராபாத் சமஸ்தானத்தை தன்னுடன் இணைத்துக்கொண்டது. இணைப்புக்குப் பிறகும் நில சீர்திருத்தங்களை அமுல்படுத்தவும், துரைகளின் பிடியிலிருந்து விவசாயிகளைக் காக்கவும் தெலங்கானா ஆயுதப்போராட்டம் தொடர்ந்து நடந்தது. ஆனால் இப்போராட்டம் இந்திய ராணுவத்தால் நசுக்கப்பட்டது. 1950ஆம் ஆண்டுக்குள் இப்போராட்டம் படிப்படியாக குறைந்து விட்டது.



ரவி நாராயண் ரெட்டி

ரவி நாராயண் ரெட்டி 1936 ஆம் ஆண்டு நிஜாம் மற்றும் முன்மொழியப்பட்ட அசியலமைப்பு சீர்திருத்தங்களுக்கு எதிராக ஒரு இயக்கத்தில் பங்குபெற்ற ஒரு முக்கிய தலைவராக இருந்தார். அவர் ஆந்திர மஹாசபாவை இடது அரசியலை நோக்கி திருப்புதலில் கருவியாக இருந்தார் மற்றும் தெலுங்கானா விவசாயிகள் போராட்டத்தில் முக்கிய பங்கைக் கொண்டிருந்தார். அவர் இந்தியாவின் கம்யூனிஸ்ட் கட்சியின் ஹைதராபாத் கிளையில் ஒரு நிறுவன உறுப்பினராகவும், தெலுங்கானா சுதந்திர போராட்டத்தின் தலைவராகவும் இருந்தார். அவர் நிஜாம் அரசாங்கத்தை அகற்றுவதற்காக ஜனநாயக இயக்கத்துடன் விவசாயிகளுடன் போராடினார்.

ஹைதராபாத் நகர அறிவுசார் வட்டாரங்களில் ஆரம்பகால தீவிரவாதிகளில் மூகாம்பா மோஹினுதின் ஆவார். அவர் ஒஸ்மானியா பல்கலைக்கழக ஆசிரியர்கள் மற்றும் மாணவர்கள் உருவாக்கப்பட்ட தோழர்கள் சங்கம் உறுப்பினர். அவர் ஹைதராபாத்தில் CPI இன் செயலாளராகவும், ஹைதராபாத் நகராட்சி மற்றும் பிராகா கருவிகள் தொழிற்சங்கங்களுடன் வில்லலாக்கள் போராட்டங்களைக் கட்டுப்படுத்தினார்.



முக்தம் மொஹநுத்தீன்

1917ம் ஆண்டு சந்து பட்டா கிராமத்தில் பிறந்த சூர்யபேட்டை மாவட்டத்தில் பிறந்தார். அவர் இந்திய தேசியவாதத்துடன் தொடர்பு கொண்டு சீர்திருத்த இயக்கங்களில் சேர்ந்தார். அவர் தெலுங்கானாவில் மக்கள் இயக்கத்தை தட்டியெழுப்ப நிலத்தடிக்குச் செல்ல முற்பட்டவர். அவர் தொழிலாளர்களை நியமித்து கிராமப்புறங்களில் கம்யூனிஸ்ட் கட்சியை ஸ்தாபித்தார். அவர் வெட்டியின் மீது பல சிறுபுத்தகங்களை எழுதினார். ஆயுத போராட்டத்திற்கான வழி வகுக்கும் ஆந்திர மஹா சபாவுக்குள் போர்க்குணமிக்க நிலைப்பாட்டை அவர் எடுத்துள்ளார். நிலப்பிரபுத்துவ எதிர்ப்புக்கு எதிரான தெலுங்கானா மக்கள் இயக்கம் 1946 ஆம் ஆண்டு துவங்கியது என்று பொதுவாக நம்பப்படுவதை விடவும் மிகவும் ஆரம்பிக்கப்பட்டது என்று அவர் வலுவாக வாதிட்டார்.

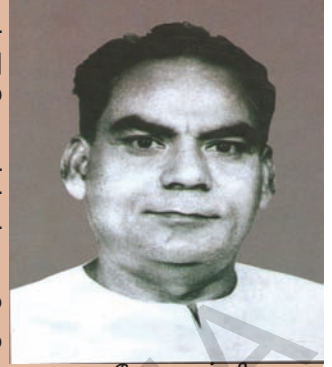

தேவுபள்ளி
வெங்கடேஸ்வர ராவ்

ஷைக் பண்டிகி போராட்டம் மக்கள் எழுச்சியை சுட்டிக்காட்டுகிறது. அவரது நிலத்தில் பண்டாஜிவின் பங்கு அவரது சகோதரர் (அப்பாஸ் அ-) சவால் விட்டது. அவர் விசுனு ராமச்சந்திர ரெட்டி (சுனூரு தேஷ்முக்) ஆதரவாளராக இருந்தார். அவர் தனது சகோதரர் அப்பாஸ் அ-யை உணக்குவித்தபோது இது விசுனூருதேஷ்முக் தோல்வி என்று உணர்ந்தார். எனவே அவர் அமைதியற்றவராக ஆனார். சுனூரு தேஷ்முக்கின் குண்டுகள் பண்டாஜி கொல்லப்பட்டனர். இந்த சம்பவம் சுற்றியுள்ள கிராமங்களின் மக்களை கோபப்படுத்தியது. கிராமவாசிகள் அவருக்கு நினைவுச்சின்னத்தை கட்டியெழுப்பினர். பண்டாஜி மக்கள் போராட்டத்திற்கான சின்னமாக மாறியதுடன், மக்கள் இயக்கங்கள் கிராமங்களில் வலுவாக வளர்ந்தன. அந்த நாட்களில், நில உரிமையாளர்கள் சிறிய விவசாயிகளை வெளியேற்றினர் மற்றும் அவர்களது நிலங்களை எடுத்துக்கொள்வது, அதிக வாடகைக்கும், வாடகைக்கு புதிய குடியிருப்பாளர்களுக்கு வழங்கப்பட்டது. சங்குமர்கள் எதிர்த்து போராட செயல் இருந்தனர்.

அருட்லா ராமசந்திர ரெட்டி தனது மாணவர் வாழ்க்கையில் தனது புரட்சிகரமனப்பான்மையைக் காட்டினார். ஓஸ்மானியா பல்கலைக் கழகத்தில் அவரது மாணவர் நாட்களில், அவர் ஆந்திர மஹா சபா, மாநில மாநாடு மற்றும் ஆரிய சமாஜின் அரசியல் நடவடிக்கைகளில் பங்கேற்றார் நிஜாம் அரசாங்கம் வலுக்கட்டாயமாக வரிகளை சேகரித்து, டோராஸ் பயிர்களை கைப்பற்றியபோது, அவர் அத்தகைய முயற்சிகளை எதிர்த்தார். அவர் அரிசி ஆலைகள் மீது தாக்குதல்களை நடத்தினார், புவனகிரி, முன்டாராய், ஜானோவா உள்ள உணவு தானியங்களை கொள்ளையிட்டார் மற்றும் தேவைக்குத் தேவையான உணவு தானியங்களை வழங்கினார் கடிவேண்டி மற்றும் பாலக்குர்த்தி சுற்றியிருக்கும் சங்கங்களை ஒழுங்குபடுத்துவதில் அவர் கருவியாக இருந்தார்.



1930ல் உப்பு சத்தியாக்ஷிரகத்தில் பங்குபெற்ற முந்தைய தேசியவாத தலைவர்களில் ஒருவரான பதம்யெல்லா ரெட்டி ஆவார். ஹைதராபாத்தில் ஹரிஜன் உயர்மட்ட திட்டத்தை அவர் எடுத்துக்கொண்டார். பின்னர், அவர் ஒரு முக்கிய கம்யூனிச தலைவராக ஆனார் மற்றும் தெலுங்கானா ஆயுத போராட்டத்தில் பணியாற்றினார். இதுசாரி சிந்தனையால் பீம்ரெட்டி நரசிம்ம ரெட்டியின் தாக்கத்தால் ஒரு கம்யூனிஸ்ட் ஆனார். அவர் நிலப்புரப்புக்கள் மற்றும் அரசாங்க அதிகாரிகளுக்கு எதிராக எதிர்ப்பு வெட்டி போராட்டங்களை ஏற்பாடு செய்தார். அவர் ஒரு நிலத்தடி ஆர்வலராக பணியாற்றி, ஒரு தலைவராக ஆனார். பொம்பகன்டி தர்மபிகார் ஒரு மாணவராக அரசியல் நடவடிக்கையில் இணைத்தார். ஏழைக் குழந்தைகளுக்கு சூர்யபேட்டையில் ஒரு விடுதி ஏற்பாடு செய்தார். நல்கொண்டா மாவட்டத்தில் ஒரு முக்கிய கம்யூனிஸ்ட் தலைவர் ஆனார்.

- தெலங்கானா ஆயுதப் போராட்டத்தில் ஆந்திர மகா சபையின் பங்கு என்னவாக இருக்கும் என்று நீங்கள் நினைக்கின்றீர்கள்?
- விவசாயிகளின் குறைகளை களைவது மட்டுமே தெலங்கானா ஆயுதப்போராட்டத்தின் நோக்கமா அல்லது வேறு எவையேனும் நோக்கங்கள் உள்ளனவா?
- இந்துக்களாக இருந்த துரைகள் ரஜகர்களுக்கு ஏன் உதவினர்?

இந்தியாவுடன் இணைப்பு

1947ஆம் ஆண்டு இந்தியா சுதந்திரம் பெற்றவுடன், அப்போதைய ஐதராபாத் நிஜாமாக இருந்த உஸ்மான் அலிகான், ஐதராபாத் தனிநாடாக தொடர விரும்பினார். ஆனால் சாதாரண மக்களும், ராமானந்த தீர்த்தர் தலைமையில் செயல்பட்ட ஐதராபாத் சமஸ்தான காங்கிரஸ் இயக்கமும் ஐதராபாத் இந்துக்கள் இணைக்க விரும்பினர். ரஜகர்கள் அவர்களையும் தாக்கினர். இக்கொடுஞ்செயல்களை முடிவுக்கு கொண்டு வர நினைத்த இந்திய அரசாங்கம், தன் ராணுவப் படைகளை அனுப்பி 1948ஆம் ஆண்டு, ஐதராபாத் சமஸ்தானத்தை இந்திய யூனியனுடன்



படம் 12.4: உஸ்மான் அலிகானுடன் சர்தார் வல்லபாய் படடேல்

இணைத்துக்கொண்டது. மக்களாட்சி அமைப்புகள் அமுலுக்கு வரும்வரை அப்பதவியிலேயே நீடிக்குமாறு நிஜாமை இந்திய அரசாங்கம் கேட்டுக்கொண்டது. நில பிரபுக்கள் முறையை தடை செய்யவும், மக்களாட்சி முறையிலான தேர்தலுக்கான ஆயுத்த பணிகளைச் செய்யவும் நிஜாம் பணிக்கப்பட்டார்.



பூர்குல ராமகிருஷ்ணராவ்

● இணைப்புக்கு பிறகும், நிஜாமுக்கு அதிகாரம் அளிக்கப்பட்டது குறித்து நீங்கள் என்ன நினைக்கின்றீர்கள்?

● நில பிரபுக்கள் முறையை ஒழிக்க பிரம்மாண்கள் என்ற அரசாணைகளை நிறைவேற்ற நிஜாம் ஏன் ஒப்புக்கொண்டார் என நினைக்கின்றீர்கள்?

- நிஜாம் ஆட்சி 1950ஆம் ஆண்டு ஜனவரி 26ஆம் நாள் ஏன் முடிவுக்கு வந்தது என்று நீங்கள் நினைக்கின்றீர்கள்?

1950ஆம் ஆண்டு ஜனவரி 26ஆம் நாள் இந்திய அரசியல் சட்டம் நடைமுறைக்கு வந்த நாளில் நிஜாம் ஆட்சி முடிவுக்கு வந்தது. ஆனாலும் ஐதராபாத் சமஸ்தானத்தின் ராஜ்ய பிரபுக் என்ற தலைமை பதவியில் நீடித்து வந்த உஸ்மான் அலிகான் இந்திய அதிகாரிகளின் அறிவுரைப்படியே செயல்பட்டு வந்தார். 1952ஆம் ஆண்டு ஐதராபாத் சமஸ்தானத்தில் தேர்தல் நடத்தப்பட்டு, மக்களால் தேர்ந்தெடுக்கப்பட்ட அரசாங்கம் ஆட்சியமைத்தது. பூர்குல ராமகிருஷ்ணராவ் ஐதராபாத்தின் முதல் முதல்அமைச்சரானார். 1956ஆம் ஆண்டு வரை நிஜாம் ராஜபிரபுக் என்ற தலைமைப்பதவியில் தொடர்ந்தார். தெலங்கானா மாவட்டங்களை ஆந்திரப் பகுதிகளுடன் இணைப்பதற்கான விவாதம் நடத்தப்பட்டது. தெலங்கானா மக்களின்

நலன்களை காக்க பெரியோர்கள் ஒப்பந்தம் என்ற ஒப்பந்தம் இயற்றப்பட்டதால், தெலங்கானா பகுதிகளை, ஆந்திர பகுதிகளுடன் இணைக்க தெலங்கானா தலைவர்கள் ஒப்புக்கொண்டனர். ராஜபிரமுகு என்ற தலைமைப் பதவி நீக்கப்பட்டு இந்திய குடியரசு தலைவரால் நியமிக்கப்பட்ட ஆளுனர் என்ற பதவி நடைமுறைக்கு வந்தது. இதன் மூலம் 230 ஆண்டுகால ஐதராபாத் சமஸ்தானத்தின் நிஜாம் ஆட்சி முடிவுக்கு வந்தது.

தெலங்கானா போராட்டத்தில் பெண்கள்

நிஜாம்கள் மற்றும் துரைகளின் ஆட்சியில் பெண்கள் அதிக அளவு பாதிப்புக்கு உள்ளாயினர். நில பிரபுக்களுக்காக உழைப்பது மட்டுமின்றி, தங்களுக்கு கிடைக்கும் சிறிதளவு வருவாயில் தங்கள் குடும்பத்தையும் காப்பாற்ற வேண்டிய கட்டாயம் அவர்களுக்கு இருந்தது. பெண்களில் பலர் நில பிரபுக்களிடம் கொத்தடிமைகளாக இருந்தனர். திருமணம் செய்துக்கொள்ள, அவர்கள் அனுமதிக்கப்படவில்லை. பிரபுக்கள் அப்பெண்களை பிற பிரபுக்களுக்கு வரதட்சணை பெண்களாக அளித்தனர். இதுபோன்ற பெண்கள், ஆந்திர மகா சபையால் நடத்தப்பட்ட இரவுப்பள்ளிகளில் பயின்று கம்யூனிஸ்டு கட்சியில் சேர முடிவு



படம் 12.5: பெண் கொரில்லா குழு

கூற்றுப்படியே நாம் தெரிந்துக்கொள்வோம்.

“என் பெயர் கமலம்மா. மானுகோட்டை தாலுக்காவின் ஒரு ஊரில் நான் பிறந்தேன். எங்கள் குடும்பம் கொத்தடிமை குடும்பங்களில் ஒன்றாக இருந்தது. என் தாய் நிலப்பிரபுக்கள் வீட்டில் கொத்தடிமையாக இருந்தார். எனக்கு பதினைந்து வயது இருக்கும் போது எனது தந்தை இறந்துவிட்டார். அச்சமயத்தில் தான் தெலங்கானா போராட்டம் துவங்கியது. துரையின் மகளுக்கு பணி செய்ய என் தங்கை துரை வீட்டுக்கு அனுப்பப்பட்டாள். என் கணவரும் அங்கேயே பணியாற்றினார். என் கணவரை துரை அடிக்கடி அடித்து துன்புறுத்துவார். துயரமான கொத்தடிமை வாழ்க்கையில் நாங்கள் பசுக்களை மேய்க்க வேண்டும், சாணம் எடுக்கவேண்டும், பிற வேலைகளையும் செய்ய வேண்டும். என் கணவரை நிலப்பிரபுக்கள் அடியாளாகப் பயன்படுத்திக் கொண்டனர். நில பிரபுக்களின் கொடுமைகளைத் தாங்க முடியாமல் போராட்டத்தில் எங்களை இணைத்துக் கொண்டோம்.

முதலில் என் அண்ணன் போராட்டக்குழு ஒன்றின் தலைவரானார். நானும், என் கணவரும் கம்யூனிஸ்டு கட்சியில் சேர்ந்தோம். நான் பாடல்களைப் பாடிக்கொண்டு ஒரு ஊரிலிருந்து மற்றொரு ஊருக்குச் செல்வேன். காடுகளில் பணியாற்றிய நான், மலைவாழ் பெண்களுக்கு உதவிய வண்ணம் இருந்தேன். மருத்துவ மையத்தில் பணியாற்றிய நான் முதலுதவி செய்யவும், ஊசிபோடவும் தெரிந்துக் கொண்டேன். காட்டில் இருக்கும் போதே எனக்கு முதல் ஆண் குழந்தை பிறந்தது. அச்சமயத்தில் என்னுடன் இருந்த ஒரு தோழர், “பையனின் அழகைச்சத்தம் நாம் பிடிபட ஏதுவாகும். பையனை யாருக்காவது கொடுத்துவிடு அல்லது எங்கேயாவது விட்டுவிடு” என்றார். இரண்டு நாட்கள் நடைப்பயணத்திற்குப் பிறகு ஒரு நிலக்கரி தொழிலாளியிடம் அக்குழந்தையை விட்டுச்சென்றேன். அதற்குப் பிறகு என் உடலும், மனமும் என் வசம் இல்லை. கண்களிலிருந்து கண்ணீர் பூமியில் ஆறுபோல் பாய்ந்தது”.

முக்கியச் சொற்கள்

- | | | |
|--------------------------------|-----------------------------|------------------------|
| 1. பிரிமான்கள் | 2. வெட்டி | 3. நில பிரபுக்கள் முறை |
| 4. கப்பம் கட்டும் சிற்றரசர்கள் | 5. சட்டப்பூர்வ உரிமைகள் | 6.கொரில்லாக்குழு |
| 7. ஜாகிர்தார்கள் | 8. பிரதிநிதித்துவ அரசாங்கம் | |

உனது கற்றலை மேம்படுத்துக

1. மற்ற சமஸ்தானங்களைக் காட்டிலும் ஐதராபாத் சமஸ்தானத்தின் படிப்பறிவு சதவீதம் குறைந்து காணப்படுவதன் காரணம் என்ன என்று நீங்கள் நினைக்கின்றீர்கள்?(AS1)
2. கல்வியை மேம்படுத்துவதில், ஆந்திர மகாசபையின் செயல்பாடுகளை விவரிக்கவும்.(AS1)
3. ஐதராபாத் சமஸ்தான காங்கிரஸ் இயக்கத்தின் கோரிக்கைகள் என்ன? அவற்றில் எத்தனை 1948ஆம் ஆண்டுக்குள் நிறைவேற்றப்பட்டன?(AS1)
4. நிஜாம் ஆட்சியை முடிவுக்கு கொண்டு வருவதற்கு தெலங்கான ஆயுதப் போராட்டம் உதவியது என்று நீங்கள் நினைக்கிறீர்களா? காரணங்களைக் கூறுக.(AS1)
5. சமஸ்தானத்தில் நில பிரபுக்கள் முறை என்ற தலைப்பில் உள்ள பத்திகளைப் படிக்கவும். படித்து கீழ்கண்டவற்றிற்கு விடையளிக்கவும்.(AS2)
நீங்கள் நிஜாம்களின் நில பிரபுக்கள் முறையை ஆதரிக்கின்றீர்களா அல்லது இல்லையா? ஏன்?
6. ஆட்சியாளர்களுக்கு எதிராக கடந்த காலங்களில் பல போராட்டங்கள் நடைபெற்றன. அது போன்ற போராட்டங்கள் தற்காலங்களில் நடைபெறுகின்றனவா? ஆம் எனில் அவை என்ன?(AS4)
7. உங்கள் பகுதியில் நூல் நிலையத்தைப் பற்றி அறிய நூல்நிலைய அதிகாரியை என்னென்ன வினாக்களை கேட்பீர்கள் என்பதை எழுது.(AS4)
8. இந்திய வரைபடத்தில் முன்பு நிஜாம் ஆட்சி எல்லைக்குள் இருந்த கீழ்காணும் இடங்களை குறிக்கவும்.(AS5)
(அ) ஓளரங்காபாத் (ஆ) வரங்கல் (இ) ராய்ச்கூர் (ஈ) குல்பர்க்கா (உ) ஐதராபாத்
9. தெலங்காணா ஆயுதப் போராட்டத்தில் பங்கேற்ற தலைவர்களின் படங்களை சேகரிக்கவும்.(AS3)

சில நூற்றாண்டுகளாக நம் நாட்டின் பல்வேறு பகுதிகள் அரசர் மற்றும் அரசியர் ஆட்சியின் கீழ் இருந்தன. எனினும் நம் தலைவர்கள் ஆங்கிலேயர் ஆட்சியை எதிர்த்து போரிட்ட போது அவர்கள் தங்களுடைய எதிர்கால இந்திய அரசு மக்களாட்சி அரசாக இருக்க வேண்டும் என்று விரும்பினார்களேயன்றி முடியாட்சியாக இருக்க வேண்டும் என்று விரும்பவில்லை. அவர்கள் தேர்ந்தெடுக்கப்பட்ட பிரதிநிதிகளைக் கொண்டு இந்தியா மக்களால் ஆளப்படவேண்டும் என்று விரும்பினர்.

- விடுதலைக்காகப் போராடிய தலைவர்கள், இந்தியா அரசர்களாலும் அரசியர்களாலும் ஆளப்படுவதை ஏன் விரும்பவில்லை? இந்தியா ஆங்கிலேய ஆட்சியிலிருந்து விடுதலை பெற்ற போது நம் நாடு எவ்வாறு ஆளப்படவேண்டும் என்னும் கொள்கைகளையும், வழிமுறைகளையும் கொண்ட அடிப்படை விதிமுறைகள் முடிவு செய்யப்பட்டன. இவை இந்திய அரசியல் அமைப்புச் சட்ட நூலில் எழுதப்பட்டன.

அரசியலமைப்புச் சட்டம் என்பது ஒரு நாடு எவ்வாறு ஆட்சி செய்யப்பட வேண்டும் என்பதைப் பற்றிய விதிகளின் தொகுப்பாகும். சட்டங்களை இயற்றுதல் அல்லது மாற்றுதல், அரசாங்கத்தை எவ்வாறு அமைப்பது, குடிமக்களின் பங்கு என்ன போன்ற விதிகளின் தொகுப்பு. அனைத்திற்கும் மேலாக அரசியலமைப்புச் சட்டம் நாடு எவ்விதமான இலக்குகளை அடைய முயற்சிக்க வேண்டும் என்பதை முன்வைக்கிறது.

- நாட்டிற்கான ஐந்து குறிக்கோள்களை வடிவமைக்க உன்னிடமும் உன் சகவகுப்பினரிடமும் கேட்டால் அவை என்ன குறிக்கோள்களாக இருக்கும்?

- தேசிய இயக்கத்தின் தலைவர்கள் நம் நாடு அரசர்களாலும் அரசியர்களாலும் ஆளப்படுவதை ஏன் விரும்பவில்லை?

இந்திய அரசியலமைப்புச் சட்டத்தை உருவாக்குதல்

இந்திய அரசியலமைப்புச் சட்டம் மிகவும் கடினமான சூழ்நிலைகளில் உருவாக்கப்பட்டது. நம் நாடு சுமார் 200 ஆண்டுகள் இங்கிலாந்தின் கட்டுப்பாட்டிற்குள் இருந்தது. நம் நாட்டின் நிறுவனங்கள் அனைத்தும் ஆங்கிலேயருக்குப் பயன்படும்படி உருவாக்கப்பட்டன. வகுப்பு வாதங்களால் நம் நாடு பிரிந்திருந்தது. நாட்டின் ஒரு பகுதி அரசர்களால் ஆளப்பட்டது. (ஐதராபாத்தில் நிஜாமைப் போல்). சமூக மற்றும் கலாச்சார வேற்றுமை மட்டுமின்றி ஏழை மற்றும் பணக்காரர், உயர்ந்த சாதி மற்றும் தாழ்ந்த சாதி, ஆண் மற்றும் பெண் ஆகியோரிடமும் மிகப்பெரிய வேற்றுமைகள் இருந்தன. தலைவர்கள் நாட்டை ஒற்றுமைபடுத்துவதில் அதிக அக்கறை செலுத்தி அதை மேலும் பிரியாதவாறு செய்தனர்.



सत्यमेव जयते

இதன் பொருள் யாதெனில், அனைத்து வேறுபட்ட மக்களும் நாட்டை நிர்வகிப்பதில் திறமையான பங்கினை மேற்கொள்ள வேண்டும் என்பதை உணர வேண்டும் என்பதே ஆகும். நம் தேசிய இயக்கத்தின் நோக்கம் அன்னியர் ஆட்சியை எதிர்த்துப் போராடுவது மட்டுமல்ல, அது நம் சமுதாயத்தின் சமயின்மைகள், சுரண்டல் மற்றும் பிரிவினைகளை முடிவுக்குக் கொண்டுவருவதற்கான முயற்சியாகவும் இருந்தது. கல்வியும் எழுத்தறிவும் மிகவும் குறைவாக இருந்தது.

தீவிரமான வறுமை இருந்தது. மேலும் லட்சக்கணக்கான மக்கள் பஞ்சத்தாலும், கொள்ளை நோய்களாலும் இறந்தனர். அடிப்படைத் தேவைகளான உணவு தானியங்களுக்குக் கூட நம் நாடு, வெளி நாடுகளின் மீது ஆதாரப்பட்டிருந்தது. எனவே எதிர்கால சமுதாயம் தொலை நோக்குப் பார்வையை அமைக்க வேண்டியிருந்தது. அதை அடைய ஒரு சட்ட அமைப்பும் உருவாக்க வேண்டிய நிலை ஏற்பட்டிருந்தது.

- விடுதலைப் போராட்ட காலத்தில் யாரெல்லாம் இருந்தனர், அக்காலத்தின் சூழ்நிலைகள் எவ்வாறு இருந்தன மற்றும் அவர்கள் நாட்டின் எதிர்காலத்தைப் பற்றி என்ன நினைத்தனர் என்பதை உங்கள் தாத்தா பாட்டிகளிடமோ அல்லது மிகவும் வயதான சுற்றத்தார்களிடமோ கேட்டு அறிக.

விடுதலைக்குப்பின் ஒரு சிறந்த சமுதாயத்தை எவ்வாறு உருவாக்குவது என்பதில் நம் நாட்டு தலைவர்களுக்குள் வேறுபட்ட கருத்துகள் நிலவின. இருப்பினும் விடுதலை பெற்ற இந்தியா மக்களாட்சிக் கொள்கைகளுக்குத் தகுந்தவாறு ஆளப்பட வேண்டும் என்று பெரும்பாலான தலைவர்கள் ஒப்புக்கொண்டனர். அதில்

i. சட்டத்தின் முன் ஒவ்வொருவரும் சமம். அனைவருக்கும் சில அடிப்படை உரிமைகள் வழங்கப்படும்.

ii. வயதுவந்தோர் அனைவருக்கும் வாக்குரிமை என்னும் தத்துவத்தின் அடிப்படையில் பொதுத் தேர்தல்கள் மூலம் அரசாங்கம் உருவாக்கப்படும் அல்லது பாலின, சாதி, மதம், கல்வி அல்லது சொத்து வேறுபாடின்றி வயது வந்த ஒவ்வொரு குடிமகனுக்கும் தேர்தல்களில் வாக்களிக்க உரிமை வழங்கப்படும்.

படம் 13.1: ஒவ்வொன்றும் இந்தியா ஜனவரி 26ம் தேதி குடியரசு தினத்தைக் கொண்டாடுகிறது. அந்தக் கொண்டாட்டங்களின் போது அணிவகுத்துச் செல்லும் தேசிய மாணவர் படையினரின் புகைப்படம்.



அரசியலமைப்புச் சட்டத்தின் முந்தைய வரைவுகள்

விடுதலைக்கு முன்பே கூட 1928ல் மோதிலால் நேருவும், மற்ற எட்டு இந்திய தேசிய காங்கிரஸ் தலைவர்களும் இந்தியாவிற்காக ஒரு அரசியலமைப்புச் சட்டத்தை வரைந்தனர். 1931ல் கராச்சியில் நடந்த இந்திய தேசிய காங்கிரஸ் மாநாட்டில் விடுதலை பெற்ற இந்தியாவின் அரசியலமைப்புச் சட்டம் எவ்வாறு இருக்க வேண்டும் என்பது குறித்த ஒரு தீர்மானம் கொண்டுவரப்பட்டது. இந்த இரு ஆவணங்களும் வயதுவந்தோர் அனைவருக்கும் வாக்குரிமை, சுதந்திர மற்றும் சமத்துவ உரிமை, மற்றும் சிறுபான்மையினத்தவரின் உரிமைகளைப் பாதுகாத்தல் போன்றவற்றை வலியுறுத்தின.

- விடுதலை பெற்ற காலத்தில் நம் சமுதாயத்தில் இருந்த சமமின்மைகள் மற்றும் பிரிவினைவாதங்கள் சிலவற்றைப் பட்டியலிடுக.
- இங்கு சில கூற்றுக்கள் இணைகளாக அமைக்கப்பட்டுள்ளன. ஆனால் அவற்றில் சில தவறான தகவல்களைக் கொண்டுள்ளன. அவற்றைத் திருத்துக.
 - அ) அரசியலமைப்புச் சட்டத்தின் மாதிரி வரைவு + மோதிலால் நேரு
 - ஆ) எழுத்தறிவற்ற மக்கள் வாக்களிக்கக் கூடாது என்று தலைவர்கள் கருதினர் + வயது வந்தோர் அனைவருக்கும் வாக்குரிமை.
 - இ) மாகாண சட்டமன்றம் + அரசியலமைப்பு சட்டம், சில ஆங்கிலேயரின் சட்டங்களை ஏற்றுக்கொண்டது.
 - ஈ) பிரிவினை + பேரளவில் மக்கள் கொல்லப்பட்டு, குடிபெயரவும் கட்டாயப்படுத்தினர்.



படம் 13.2 அரசியல் நிர்ணய சபைத் தலைவரான டாக்டர் இராஜேந்திரப் பிரசாத்தும் சட்டவரைவுக் குழுத் தலைவரான டாக்டர் B. R. அம்பேத்கரும் ஒருவரை ஒருவர் வாழ்த்திக் கொள்கின்றனர்.

உ) பெண்களின் ஓட்டுரிமை மீது கட்டுப்பாடு+ இந்தியாவில் சமூக சீர்திருத்தத்திற்கு வாக்குறுதியளித்தல்.

- நம் அரசியல் அமைப்புச் சட்டத்தை வடிவமைப்பதில் ஊக்கமளிப்பு மற்றும் சிந்தனைகளின் ஆதாரமாக விளங்கியவை யாவை?

முதலாவதாக, அரசியலமைப்பை உருவாக்கிய தலைவர்களுக்கு முதலில் ஊக்கமளிப்பவையாக இருந்தவை யாதெனின், பல்வேறு இனத்தைச் சேர்ந்த இந்திய மக்களால் நடத்தப்பட்ட போராட்டமும் வாழ்வதற்கு நல்லதொரு உலகத்தை உருவாக்க அவர்கள் மேற்கொண்ட விடாமுயற்சியுமே ஆகும். இந்த அனைத்து வேறுபட்ட இனமக்கள் தங்களின் சாதனைகளை அடைய விரும்பும் இடமாக இந்தியாவை உருவாக்குவதில் துணைபுரிவது தங்களின் புனிதமான கடமை என்பது அவர்களுக்குத் தெரிந்திருந்தது. மகாத்மா காந்தியடிகள் மற்றும் தலைவர்களின் சிந்தனைகளும் அவர்களை பெருமளவில் மாற்றியது.

இரண்டாவதாக, நம் நாட்டிலுள்ள பல தலைவர்களுக்கு பிரெஞ்சுப் புரட்சியின்

கொள்கைகள், பிரிட்டனின் நாடாளுமன்ற மக்களாட்சி முறை மற்றும் அமெரிக்காவின் உரிமை மசோதா ஆகியவை பெரிதும் ஊக்கமளித்தன.

ரஷ்யா மற்றும் சீனாவின் பொதுவுடைமைப் புரட்சிகள் நம் தலைவர்களுக்கு சமூக மற்றும் பொருளாதார சமத்துவ அடிப்படையிலான ஒரு அமைப்பை வடிவமைப்பதில் ஊக்கமளித்தன. இக்காரணிகள் அனைத்தும் இந்தியாவிற்கான ஒரு அரசியலமைப்புச் சட்டத்தை உருவாக்குவதில் பெரும் மாற்றத்தை ஏற்படுத்தின.

மூன்றாவதாக, ஆங்கிலேயரும் இந்தியாவில் மக்களாட்சி முறையிலான நிறுவனங்கள் சிலவற்றை அறிமுகப்படுத்தினர். எனினும் தேர்தல்களில் ஒரு குறிப்பிட்ட வகை மக்கள் மட்டுமே வாக்களிக்க முடிந்தது. ஆங்கிலேயர்கள் வலிமையற்ற சட்டசபைகளை அறிமுகப்படுத்தினர். 1937ல் மாகாண சட்டமன்றங்களுக்கும் மந்திரிசபைகளுக்கும் இந்தியா முழுவதும் தேர்தல்கள் நடைபெற்றன. அவை முழுமையான மக்களாட்சி அரசாங்கங்கள் அல்ல. ஆனால் அவை சட்டமியற்றும் நிறுவனங்களில் இந்தியர்கள் பணியாற்றியதால் பெறப்பட்ட அனுபவம் நாட்டிற்கு சொந்தமான நிறுவனங்களை அமைப்பதில் பயனுள்ளவையாக இருந்தது என நிரூபிக்கப்பட்டது. எனவே தான் இந்திய அரசியலமைப்புச் சட்டம் பல்வேறு நிறுவன



சரோஜினிநாயுடு தூர்காபாய் தேஷ்முக்

N.G. ரங்கா

T. பிரகாசம்

விவரங்களையும் வழிமுறைகளையும் ஆங்கிலேயரின் சட்டங்களிலிருந்து பின்பற்றியது.

அரசியலமைப்புச் சட்ட நிர்ணய சபை

அரசியலமைப்புச் சட்டமானது தேர்ந்தெடுக்கப்பட்ட பிரதிநிதிகளைக் கொண்ட சபையான அரசியல் சட்ட நிர்ணய சபையால் வரையப்பட்டது. இந்த அரசியலமைப்புச் சட்ட நிர்ணய சபைக்கான தேர்தல் 1946ம் வருடம் ஜூலை மாதத்தில் நடைபெற்றது. அதன் முதல் கூட்டம் 1946ல் டிசம்பர் மாதம் நடைபெற்றது. 1947ல் நாடு இரண்டாக பிரிந்தபின் அரசியலமைப்புச் சட்ட நிர்ணயசபையும் இந்திய அரசியலமைப்புச்சட்ட நிர்ணய சபையாகவும், பாகிஸ்தான் அரசியலமைப்புச் சட்ட நிர்ணய சபையாகவும் பிரிக்கப்பட்டது. இந்த அரசியலமைப்புச் சட்ட நிர்ணய சபையில் 299 உறுப்பினர்கள் இருந்தனர். இச்சபை அரசியலமைப்புச் சட்டத்தை நவம்பர் 26, 1949ல் ஏற்றுக்கொண்டாலும் அது 1950 ஜனவரி 26 அன்று நடைமுறைக்கு வந்தது. இந்த நாளை சிறப்பிக்க நாம் ஜனவரி 26ம் நாளை ஒவ்வொன்றும் குடியரசு தினமாகக் கொண்டாடுகிறோம்.

இந்த அரசியலமைப்புச் சட்ட நிர்ணய சபை உறுப்பினர்கள் ஆங்கிலேயர்களால் உருவாக்கப்பட்டு நடைமுறையிலிருந்து மாகாண சட்டசபை உறுப்பினர்களால் தேர்ந்தெடுக்கப்பட்டனர். சில உறுப்பினர்கள், நாட்டின் சில பகுதிகளை ஆண்டு வந்த அரசர்களால் நியமிக்கப்பட்டனர். இதன் உறுப்பினர்கள் நாட்டின் அனைத்து பகுதிகளிலிருந்தும் வந்தவர்களாவர். இச்சபையில் இந்திய தேசிய காங்கிரஸ் கட்சியின் உறுப்பினர்கள் அதிகளவில்

இருந்தனர். டாக்டர் B.R. அம்பேத்கர் போன்றவர்கள் பிற கட்சியிலிருந்து மிகக் குறைந்த அளவிலேயே உறுப்பினர்களாய் இருந்தனர். ஒரே கட்சியிலிருந்து பல உறுப்பினர்கள் இருந்தாலும் பல பிரச்சனைகளில் அவர்களின் கருத்துகள் மிகவும் வேறுபட்டவையாக இருந்தன. பெண் உறுப்பினர்களின் எண்ணிக்கை வெறும் 15 பேர் மட்டுமே. திருமதி. தூர்காபாய் தேஷ்முக் அவர்களில் ஒருவர்.

- அரசர்கள் அரசியலமைப்புச் சட்ட நிர்ணய சபை, உறுப்பினர்களை நியமிக்க மட்டுமே அனுமதிக்கப்பட்டது ஏன்?
- மிகக் குறைவான பெண் உறுப்பினர்கள் மட்டுமே இருந்ததற்கான காரணம் என்ன? அதிக உறுப்பினர்களாக பெண்கள் இருந்திருந்தால் சிறப்பாக இருந்திருக்குமா?

முதலில் சில அடிப்படைக் கொள்கைகள் முடிவு செய்யப்பட்டு ஒப்புக்கொள்ளப்பட்டன. இந்தியா ஒரு இறையாண்மை கொண்ட குடியரசு. அதாவது இந்தியாவிற்குள் பல மாநிலங்களும் அவற்றிற்கு தன்னிச்சையான அதிகாரங்களும் இருக்கும். இந்தியா ஒரு மக்களாட்சி நாடாக இருக்கும். அது அனைத்துக் குடிமக்களுக்கும் நீதி, சமத்துவம் மற்றும் சுதந்திரத்தை வழங்கும். சிறுபான்மையினர், பழங்குடியினர் மற்றும் தாழ்த்தப்பட்ட வகுப்பினரின் நலன்கள் பாதுகாக்கப்படும். மேலும் இந்தியா உலக அமைதிக்காகவும் மனித இனத்தின் நலத்திற்காகவும் பாடுபடும்.



படம் 13.5 : அரசியலமைப்புச் சட்ட நிர்ணய சபை உறுப்பினர்கள் அனைவரும் கையொப்பம் இட்டனர். அரசியலமைப்புச் சட்டத்தில் நேரு அவர்கள் கையெழுத்திடுவதைக் காணலாம்.

இதை உணர்வு சாராத் தீர்மானம் என்பர். இது நம் நாட்டின் முதல் பிரதம மந்திரியான ஜவஹர்லால் நேருவால் கொண்டு வரப்பட்டது. இவை அரசியலமைப்புச் சட்ட வரைவுக்கு வழிகாட்டும் கொள்கைகளாக அமைந்தன.

பிறகு டாக்டர் B.R. அம்பேத்கரின் தலைமையிலான சட்டவரைவுக்குழு ஒரு அரசியலமைப்புச் சட்ட வரைவினை உருவாக்கி விவாதத்திற்காக வைத்தது. அரசியலமைப்புச் சட்ட வரைவின் மேல் முழு அளவிலான விவாதம், ஒவ்வொரு பிரிவும் பலமுறை வாசிக்கப்பட்டு, நடத்தப்பட்டது. சட்ட வரைவின் அனைத்து முக்கிய பிரிவுகளும் பல்வேறு கோணங்களில் ஆராய்ந்து தீவிரமாக விவாதிக்கப்பட்டது. பிறகு, வாக்கெடுப்பு நடத்தப்பட்டு அதிக வாக்குடன் இறுதி

முடிவுகள் எடுக்கப்பட்டன. இச்சட்ட வரைவிற்கு இரண்டாயிரத்திற்கும் மேலான திருத்தங்கள் ஏற்றுக்கொள்ளப்பட்டன. உறுப்பினர்கள் மூன்று ஆண்டுகளில் 114 நாட்கள் தீவிரமாக கலந்தாலோசித்தனர். அரசியல் சட்ட நிர்ணய சபையில் பேசப்பட்ட ஒவ்வொரு வார்த்தையும் பதிவு செய்யப்பட்டு பாதுகாக்கப்பட்டன. இவை அரசியலமைப்புச் சட்ட நிர்ணய சபையின் விவாதங்கள் என்று அழைக்கப்பட்டன.

- உணர்வு சாராத் தீர்மானத்தின் வழிகாட்டும் கொள்கைகளில் எது மிகவும் முக்கியமானது? அதற்கு நீ தரும் காரணம் யாது? பிற மாணவர்கள் இதைப்பற்றி கருத்து வேற்றுமை கொண்டுள்ளனரா?

கனவும் வாக்குறுதியும்

நம் அரசியலமைப்புச் சட்டம் எதைப் பற்றிய முழுமையான தத்துவம் என்பதை நாம் முதலில் புரிந்து கொள்ள வேண்டும். நம் அரசியலமைப்புச் சட்டத்தைப் பற்றி சில முக்கியத் தலைவர்களின் கருத்துக்களைப் பற்றி நாம் படிப்பதன் மூலம் அறிந்துக் கொள்ளலாம். ஆனால் அரசியல் அமைப்புச் சட்டத்தின் தத்துவத்தையும், அது என்ன கூறுகிறது என்பதைப் பற்றியும் படிப்பது மிகவும் முக்கியமானது. இதைப் பற்றி அரசியலமைப்புச் சட்ட முகப்புரை கூறுகிறது.

அரசியலமைப்புச் சட்டத்தை உருவாக்கியவர்களின் பட்டியலிலிருந்து

ஒருவரின் பெயர் காணப்படாததை நீங்கள் அறியலாம். அவரே மகாத்மா காந்தி. அவர் அரசியலமைப்புச் சட்ட நிர்ணய சபையின் உறுப்பினரல்லர். இருப்பினும் பல உறுப்பினர்கள் அவருடைய தொலை நோக்குப் பார்வையைப் பின்பற்றினர். அவர் பல ஆண்டுகளுக்கு முன் 1931ம் ஆண்டில் தன்னுடைய மாத இதழான இளைய இந்தியாவில் எழுதும் போது அரசியலமைப்புச் சட்டம் என்ன செய்ய வேண்டும் என்பதைக் குறிப்பிட்டுள்ளார்.

அனைத்து விதமான அடிமைத்

தனத்திலிருந்தும், ஆதரவுகளிலிருந்தும் இந்தியாவை விடுவிக்கக் கூடிய ஒரு அரசியலமைப்புச் சட்டத்தை உருவாக்க நான் கடினமாக உழைப்பேன். ஏழைகள் இந்தியாவைத் தங்களருடைய நாடு என்றும், அதில் அவர்களுடைய குரல் ஓங்கும் என்றும் உணரும்படியான ஓர் நாட்டை உருவாக்கப் பாடுபடுவேன்; அனைத்து வகுப்பினரும் முழுமையான ஒற்றுமையுடன் வாழும் ஓர் இந்தியாவை உருவாக்கவும் உழைப்பேன். அது போன்ற இந்தியாவில் தீண்டாமைக்கோ அல்லது போதை மருந்துக்கு அடிமையாவதற்கோ இடமில்லை. ஆண்களுக்கு என்ன உரிமைகள் உள்ளனவோ அதே உரிமைகள் பெண்களுக்கும் உண்டு. வேறெதிலும் எனக்கு நிறைவு ஏற்படாது.

- மகாத்மா காந்தியடிகள்

அரசியலமைப்புச் சட்டத்தை உருவாக்குவதில் முக்கிய பங்காற்றிய டாக்டர் B.R.அம்பேத்கர் சமமின்மையற்ற இந்தியாவை கனவு கண்டார். ஆனால் அவர் இந்த சமமின்மைகளைப் போக்குவதில் வேறுபட்ட கருத்தினைக் கொண்டிருந்தார். அரசியல் சட்ட நிர்ணய சபையின் இறுதிகட்ட பேச்சில் அவருடைய கவலையை மிகவும் தெளிவாகக் குறிப்பிட்டார்.

1950 ஜனவரி 26ல் நாம் முரண்பாடுகள் நிறைந்த வாழ்க்கையில் நுழைய விருக்கிறோம். அரசியலில் நமக்கு சமத்துவம் இருக்கும். சமூக மற்றும் பொருளாதார வாழ்வில் நமக்கு சமமின்மைகள் இருக்கும். அரசியலில் நாம் ஒரு மனிதன் ஒரு வாக்கு, மற்றும் ஒரு வாக்கு ஒரு மதிப்பு என்னும் கொள்கையை ஆதரிப்போம். நம் சமுதாய மற்றும் பொருளாதார வாழ்க்கையில் நம் சமுதாய மற்றும் பொருளாதார அமைப்பின் காரணமாக நாம் ஒரு மனிதன், ஒரு மதிப்பு என்னும் கொள்கையை மறுத்துக்கொண்டே வருவோம். இந்த முரண்பாடுகள் கொண்ட வாழ்க்கையில் எவ்வளவு காலம் நாம் வாழப்போகிறோம்? நம் சமுதாய மற்றும் பொருளாதார வாழ்க்கையின் சமத்துவத்தை எவ்வளவு காலம் தொடர்ந்து மறுக்கப் போகிறோம்? நாம் நீண்ட காலம் அதை தொடர்ந்து மறுத்தால் நமது அரசியல் மக்களாட்சியை அழித்துவிட்டுதான் அவ்வாறு செய்ய முடியும்.

- டாக்டர் B.R. அம்பேத்கர்.

இறுதியாக ஜவகர்லால் நேரு 1947ம் வருடம் ஆகஸ்டு 15 அன்று நள்ளிரவில் அரசியல் சட்ட நிர்ணய சபையில் ஆற்றிய புகழ்மிக்க பேச்சைப் பார்ப்போமாக.

அந்த எதிர்காலம் சுகமானதோ அல்லது

ஓய்வெடுத்துக்கொள்வதோ அல்ல. ஆனால் நாம் இதுவரை எடுத்துக்கொண்ட உறுதிமொழிகளை நிறைவேற்றிக்கொள்ள அயராது முயற்சிப்பதாகும். அதுபோன்ற ஒரு உறுதிமொழியை நாம் இப்பொழுது எடுத்துக்கொள்ள வேண்டும். இந்தியாவிற்கான சேவை என்பது மில்லியன் கணக்கான மக்களுக்கான சேவை. அதன் பொருள் வறுமையை ஒழிப்பது, அறியாமை மற்றும் நோயையும், வாய்ப்புகளில் சமமின்மையையும் முடிவுக்கு கொண்டு வருவதாகும். நம் சந்ததியின் மிகப்பெரிய மனிதரின் எதிர்கால விருப்பம் என்னவென்றால் ஒவ்வொருவரின் கண்களிலும் இருந்து வரும் கண்ணீரைத் துடைப்பதே ஆகும். அது நம்மால் முடியாவிட்டாலும் கண்ணீரும் வருத்தமும் எவ்வளவு காலம் நீடிக்கிறதோ அவ்வளவு காலம் நம் கடமையும் ஓயாது.

- ஜவகர்லால் நேரு.

மேற்கண்ட மூன்று மேற்கோள்களையும் கவனத்துடன் படி.

- இம்மூன்று மேற்கோள்களிலும் பொதுவான ஓர் எண்ணம் உள்ளதா?
- அந்த பொதுவான எண்ணத்தை வெளிப்படுத்துவதில் அவர்களின் வழிமுறைகளில் காணப்படும் வேற்றுமைகள் யாவை?

அரசியலமைப்புச் சட்ட முகப்புரை விடுதலைப் போராட்டத்திற்கு ஊக்கமளித்த மற்றும் வழிகாட்டிய மதிப்புகளையும் இந்திய மக்களாட்சியின் அடித்தளத்தையும் உள்ளடக்கியது. இந்த மதிப்புகள் இந்திய அரசியலமைப்புச் சட்டத்தின் முகப்புரையிலும் புதிக்கப்பட்டுள்ளன. முகப்புரை என்பது அதன் அடிப்படைக்கொள்கையையும் நோக்கங்களையும் கொண்ட ஒரு சுருக்கமான கூற்றாகும். இந்திய அரசியலமைப்புச் சட்டத்தின் அனைத்து பிரிவுகளுக்கும் அவை வழி காட்டுகின்றன.

நமது அரசியலமைப்புச் சட்டத்தின் முகப்புரையை கவனத்துடன் படித்து அதன் முக்கிய சொற்களின் பொருளைப் புரிந்துகொள்வோமாக. இங்கு குறிப்பிட்டுள்ள ஒவ்வொரு சொல்லுக்கும் தரப்பட்டுள்ள எடுத்துக்காட்டுகளை நினைத்துப் பார்.

நீ இதை கவனத்துடன் படித்தால் இங்கு ஒரு அடிப்படை வாக்கியம் உள்ளதைக் காணலாம்.

**இந்தியாவின் மக்களாகிய
நாங்கள் இந்தியாவை
இறையாண்மை கொண்ட
சோஷலிஸ, மதச்சார்பற்ற
மக்களாட்சி குடியரசாக
அமைக்க உள்ளார்வமுடன்
அனைத்துக் குடிமக்களுக்கும்
நீதி : சமூக, பொருளாளர்,
அரசியல்
சுதந்திரம் : எண்ணம்,
வெளிப்படுத்துதல், நம்பிக்கை,
வழிபாடு,
சமத்துவம் : நீலை மற்றும்
வாய்ப்பு
சகோதரத்துவம் :
தனிமனிதரிடம் ஏற்படுத்துதல்
மற்றும் தேச ஒற்றுமை
மற்றும் ஒருமைப்பாட்டை
ஏற்படுத்துதலுக்காக
நம்முடைய அரசியலமைப்பு
சட்டத்தின் 1949 நவம்பர்,
26ம் நாளாகிய இன்று இதன்
மூலம் இந்திய அரசியலமைப்பு
சட்டத்தினை ஏற்று,
சட்டமியற்றி, எங்களுக்கு
நாங்களே
அளித்துக்கொள்கின்றோம்.**

இந்திய மக்களாகிய நாங்கள் இந்தியாவை குடியரசாக அமைக்க உள்ளார்வமுடன் அனைத்துக் குடிமக்களுக்கும் நீதி, சுதந்திரம், சமத்துவம் மற்றும் சகோதரத்துவத்தை ஏற்படுத்த இந்திய அரசியலமைப்புச் சட்டத்தினை எங்களுக்கு நாங்களே அளித்துக் கொள்கிறோம்.

- இந்திய மக்கள் இரண்டு நோக்கங்களை அடைய முடிவு செய்தனர். அவை யாவை?
- இந்த நோக்கங்களை அடைய அவர்கள் என்ன செய்தனர்?

இந்திய மக்களாகிய நாங்கள் இந்திய அரசியலமைப்புச் சட்டம் பல்வேறு நாடுகளின் அரசியலமைப்புச் சட்டங்களிலிருந்து பெறப்பட்டு அவர்களுடைய பிரதிநிதிகளின் மூலமாக இயற்றப்பட்டது. இது ஒரு அரசராலோ அல்லது எந்த ஒரு வெளிநாட்டினராலோ அளிக்கப்படவில்லை. இது நம் குடியரசின் மக்களாட்சித் தன்மையை விளக்கிக் கூறுகிறது.

குடியரசு:

தேர்ந்தெடுக்கப்பட்ட நபர் நாட்டின் தலைவராவார். இப்பதவி வாரிசுரிமைப்படி வராது.

இறையாண்மை: உள்நாட்டு, வெளிநாட்டு விவகாரங்களில் முடிவுகள் எடுப்பதற்கும் சட்டங்கள் செய்வதற்கும் இந்தியாவிற்கு முழு உரிமை உண்டு. வெளிநாட்டவர் யாரும் இந்தியாவிற்காக சட்டமியற்றும் அதிகாரத்தை பெறமாட்டார்கள்.

சோஷலிஸம்: தம் உழைப்பின் மூலம் மக்களனைவரும் சொத்தினை கையாளுவர். அதை அனைவரும் சமமாக பகிர்ந்துகொள்ள வேண்டும். அனைத்து விதமான சமமின்மைகளையும் குறைக்கவும், முடிவுக்கு கொண்டுவரவும் நாடு பாடுபடுகிறது.

மதசார்பற்ற தன்மை : எந்த மதத்தின் அடிப்படையிலும் அரசு இயங்காது. எந்த மதத்தை கடைபிடிப்பதற்கும், கடைபிடிக்காமல் போகவும் ஒவ்வொரு குடிமகனுக்கும் உரிமை உள்ளது. அரசாங்கம் எந்த ஒரு மதத்திற்கும் முக்கியத்துவம் தராது.

மக்களாட்சி : இது மக்களனைவருக்கும் சமமான உரிமைகள் கொண்ட அரசாங்க முறை. சட்டங்களை இயற்றவும், அரசை இயக்கவும், மக்கள் தங்களின் பிரதிநிதிகளை தேர்ந்தெடுத்துக் கொள்வர். மக்கள் பிரதிநிதிகள் மக்களுக்கு பதிலளிக்கக்கூடியவர்களாக இருப்பர்.

நீதி : ஒவ்வொரு குடிமகனுக்கும் அவரவர் உரிமை கிடைக்க வேண்டும். அவர்களுக்கு என்ன சேர வேண்டும் என்பதை முடிவெடுப்பதில் அவர்களின் பிறப்பு (குலம், சாதி, மதம், பாலினம்) நம்பிக்கைகள் (மதம், அரசியல் போன்றவை) சொத்து (செல்வந்தர் அல்லது ஏழை), தகுதிகளையொட்டி பிரிவினையைக் காட்டமாட்டார்கள். எனினும் வரலாற்றுப்படி (சாதி அல்லது பாலின, வகுப்புவாதப் பிரிவினை) அநீதிக்குள்ளான மக்களின் பாதுகாப்பிற்கும் அரசாங்கம் சிறப்பு நடவடிக்கைகளை எடுக்கலாம்.

சமத்துவம் : நம் அரசியலமைப்புச் சட்டம் அனைத்து அம்சங்களிலும் (எடுத்துக்காட்டாக வருவாய், சொத்து போன்றவை) சமத்துவத்தை அளிக்கவில்லை என்றாலும் அனைவருக்கும் ஒரே நிலை இருக்கும்படிச் செய்கிறது. இதன் பொருள் ஒவ்வொருவருக்கும் ஒரே விதமான சட்டங்கள் பொருந்தும். இரண்டாவதாக அது வாய்ப்புகளில் சமத்துவத்தை உறுதியாக்கியது. இதன் பொருள் அரசாங்க வாய்ப்புகள் அனைத்தும் சாதி, மத வேறுபாடின்றி அனைவருக்கும் கிடைக்கும். ஒரு பதவிக்கு சிறப்பான தகுதிகள் தேவைப்படும்போது அத்தகுதிகளும் அனைவருக்கும் சமமாக கிடைக்கும்படிச் செய்வர்.

சுதந்திரம் : குடிமக்கள் அவர்கள் சிந்திப்பதிலும், பின்பற்றும் மதம் அல்லது மதத்தைப் பின்பற்றாமல் போவதிலும், தம் எண்ணங்களை வெளிப்படுத்தும் முறை அல்லது எண்ணங்களை செயலாக்குவதிலும் அனைவரும் ஒன்றுபட்டு சங்கங்கள் அல்லது குழுக்களாக ஏற்படவும் அனைவருக்கும் சுதந்திரம் உள்ளது. எதன் மீதும் காரணங்களில்லாமல் கட்டுப்பாடுகள் இராது.

சகோதரத்துவம் : மக்கள் அனைவரிடத்திலும் ஒற்றுமை, சகோதரத்துவத்தை வளர்க்க வேண்டும். சக குடிமக்களை அயலவராகக் கருதாமல் அவர்களை இழிவுபடுத்தாமல் இருக்க வேண்டும்.

முகப்புரை மட்டுமின்றி நம் அரசியலமைப்புச் சட்டத்தில் அரசின் வழிகாட்டும் நெறிமுறைகள் என்னும் பிரிவும் உள்ளது. இது இந்திய அரசாங்கத்தின்முன் சில குறிப்பிட்ட கடமைகளை முன்வைத்தது. எடுத்துக்காட்டாக, அனைவருக்கும் எழுத்தறிவு, கல்வி, சுற்றுப்புறப் பாதுகாப்பு, வருமான சமமின்மைகளைக் குறைத்தல் முதலியன. இந்த நெறிமுறைகள் அரசாங்கத்திற்கு வழிகாட்டிகளாக உள்ளன. ஆனால் அரசாங்கங்கள் இவற்றைப் பின்பற்றாமல் போனாலும் நாம் அதை எதிர்த்து நீதிமன்றங்களில் வழக்குத் தொடர முடியாது.

இந்த குறிக்கோள்கள் மக்கள் அனைவருக்கும் வழங்க அரசியலமைப்புச் சட்டத்தில் குடிமக்கள் அனைவருக்கும் பொருந்தக்கூடிய அடிப்படை உரிமைகள் என்னும் பாடம் உள்ளது. இவை பற்றி நீங்கள் 9ஆம் வகுப்பில் படிப்பீர்கள். வழிகாட்டும் நெறிமுறைகள் போல் அன்றி இந்த அடிப்படை உரிமைகள் கிடைக்காதபோது அல்லது அவற்றிற்கு களங்கம் ஏற்பட்டபோது நீதிமன்றங்களின் உதவியை நாடலாம்.

அரசாங்க அமைப்பு : நம்முடைய அரசியலமைப்புச் சட்டம் மேற்கூறிய நோக்கங்கள் மற்றும் மதிப்புகளுக்குத் தகுந்தவாறு நாட்டை ஆட்சி செய்ய நிறுவன ஏற்பாடுகளையும் வழங்கியுள்ளது.

இது பாராளுமன்ற அரசாங்க முறையை நமக்கு வழங்குகிறது. மக்கள் பிரதிநிதிகளைக் கொண்ட பாராளுமன்றம் சட்டங்களை இயற்றுகிறது. இந்தச் சட்டங்களை பாராளுமன்ற உறுப்பினர்களைக் கொண்டு ஏற்படுத்தப்பட்ட அரசாங்கம் நடைமுறைப்படுத்துகிறது.

இது பாராளுமன்றத்திற்குப் பொறுப்பு வகிக்கும். நாட்டின் ஆட்சியை பிரதம மந்திரி தலைமையிலான மந்திரி சபை நடத்தும். முழு அரசாங்கத்திற்கும் குடியரசுத்தலைவர் தலைவராக இருப்பார். (இதைப்பற்றி அடுத்த பாடத்தில் விவரமாகக் கற்கலாம்)

- சட்டங்களை இயற்ற தேர்ந்தெடுக்கப்பட்ட பாராளுமன்றம் ஏன் தேவை? அவை கற்றறிந்த வழக்கறிஞர்களாலும், நீதிபதிகளாலும் ஏன் இயற்றப் படுவதில்லை?
- பிரதம மந்திரி மற்றும் அவரது மந்திரி சபையும், அவர்களின் முடிவுகள் மற்றும் செயல்களை பாராளுமன்றத்தால் அங்கீகரிக்கப்பட்டு, பாராளுமன்ற உறுப்பினர்களால் எழுப்பப்படும் வினாக்களுக்கு ஏன் பதில் கூறவேண்டும்? அவர்கள் குடியரசுத்

தலைவருக்கு மட்டும் பதில் கூறுபவர்களாக இருந்தால் சிறப்பாக இருக்குமா?

இரண்டாவதாக, நம் நாடு கூட்டாட்சி அமைப்பைக் கொண்டுள்ளது. முழு நாடும் சிறிய மாநிலங்களின் கூட்டமைப்பாகக் கருதப்படுகிறது. இது மத்திய மாநில அரசுகளாக பிரிக்கப்பட்டுள்ளன. மத்திய அரசு பாராளுமன்றத்திற்கும், மாநில அரசுகள் மாநில சட்டமன்றங்களுக்கும் பொறுப்பு வகிக்கின்றன. எடுத்துக்காட்டாக, மத்திய அரசு இராணுவம், இரயில்வேத்துறைகளுக்கான சட்டங்களை இயற்றி, அவற்றைக் கட்டுப்படுத்துகிறது. மாநில அரசுகள், காவல், சாலைப்போக்குவரத்து, பள்ளிகள் போன்றவற்றிற்குத் தொடர்பான சட்டங்களை இயற்றுகின்றன.

பாராளுமன்றத்தில் லோக்சபை, இராஜ்யசபை என்னும் இரண்டு சபைகள் உள்ளன. லோக்சபை உறுப்பினர்களை இந்திய மக்களனைவரும் நேரடியாக தேர்ந்தெடுப்பர். இராஜ்ய சபை உறுப்பினர்களை மாநில சட்டமன்ற உறுப்பினர்கள் தேர்ந்தெடுக்கின்றனர். இவ்வாறு மத்திய அரசு சட்டங்களை இயற்றுவதில் மாநிலங்களின் பங்கும் உள்ளது.

- சில நாடுகளில் வேறுபட்ட அமைப்புகள் உள்ளன. நாடு முழுமைக்கும், மாநில அரசாங்கங்கள் அனைத்திற்கும் மத்திய அரசு மட்டுமே சட்டங்களை இயற்றும். இதுபோன்ற முறை இந்தியாவிற்கு ஏற்றது எனக் கருதுகிறீர்களா? வகுப்பறையில் இதைக் குறித்து விவாதிக்கவும்.

மூன்றாவதாக, நம் நாட்டில் மக்களாட்சி மூன்று நிலைகளில் உள்ளது. நாட்டளவில் பாராளுமன்றமும், மாநில அளவில் சட்டமன்றங்களும் மாவட்ட அளவில் பஞ்சாயத்

ராஜ் அமைப்பும் உள்ளன.

நாட்டின் விவகாரங்களில் மக்கள் பங்கு கொள்ள அதிகபட்ச வாய்ப்புகளை ஏற்படுத்த இந்த முறையை வடிவமைத்தனர்.

நான்காவதாக, அரசியலமைப்புச் சட்டத்தைப் பாதுகாப்பதற்கு சில தனிப்பட்ட அமைப்புகளுக்கு அரசியலமைப்புச் சட்டத்தில் இடமளிக்கப்பட்டுள்ளது. இதில் நீதித்துறை, அரசுச்செலவுகளை மேற்பார்வையிடும் கணக்குத் தணிக்கை அதிகாரி, சுதந்திரமாக தேர்தலை நடத்தும் தேர்வாணையம் ஆகியவை உள்ளன. இவை அரசாங்கத்துடன் தொடர்பு இல்லாமல் தன்னிச்சையாக செயல்பட்டு குடியரசுத்தலைவருக்கு நேரடியாக அறிக்கையை சமர்ப்பிக்க வேண்டும்.

- மத்திய, மாநில அரசுகளின் நீதிமன்றங்களும் நீதிபதிகளும் ஏன் சுதந்திரமாக இயங்க வேண்டும் என்பதை விவரி.
- தேர்தல் ஆணையம் சுய அதிகாரம் கொண்டதாக ஏன் இருக்க வேண்டும்?

இறுதியாக, அரசியலமைப்புச்சட்டம் என்பது உயிரோட்டமுள்ள, மாறிக்கொண்டே வரும் ஆவணமாகும். அதை வடிவமைத்தவர்கள் அது சமுதாயத்தின் மாற்றங்களுக்கும், மக்களின் தேவைகளுக்கும் ஏற்றவாறு இருக்க வேண்டும் என்று கருதினர். அதை புனிதமானது, நிலையானது மாற்ற வாய்ப்பற்றது எனக் கருதவில்லை. எனவே அதில் காலத்திற்கேற்ப மாற்றங்களை செய்ய வசதிகளையும் ஏற்படுத்தினர். இந்த மாற்றங்களை அரசியலமைப்புச் சட்ட திருத்தம் என்பர். அரசியலமைப்புச் சட்டத்தை திருத்தும் முறையினை அதிலேயே கூறப்பட்டுள்ளது. 2011ஆம் ஆண்டு வரை நம் அரசியலமைப்புச் சட்டம் 97 முறை திருத்தப்பட்டுள்ளது.

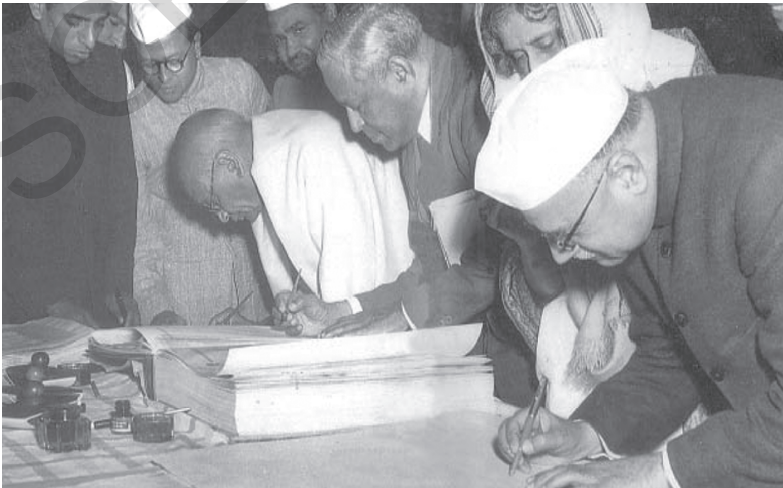

படம் 13.5: கீழ்க்காணும் நபர்களை இப்புக்கைப்படம் காட்டுகிறது (வலமிருந்து இடமாக): ஜெயராம்தாஸ் தொலத்தாரம் - உணவு மற்றும் விவசாய மந்திரி; இராஜ்குமாரி அமிரித் கெளர் - நலத்துறை அமைச்சர்; டாக்டர் ஜான் மத்தாய் - நிதி அமைச்சர்; சர்தார் வல்லபாய் பட்டேல், துணைப்பிரதம மந்திரி மற்றும் அவருக்குப் பின்னால் ஜகஜீவன்ராம் - தொழிலாளத்துறை அமைச்சர்.

முக்கியச் சொற்கள்

1. முடியாட்சி	2. பிரதிநிதி	3. பிரிவினை
4. சுய அதிகாரம்	5. அரசியலமைப்புச்சட்டம்	6. இறையாண்மை
7. கூட்டாட்சி முறை	8. தற்காலிகமான	9. வரைவு
10. குடியரசு	11. மதசார்பின்மை	12. சகோதரத்துவம்
13. சட்டத்திருத்தம்.		

உனது கற்றலை மேம்படுத்துக

1. தமனபுரத்தை பூசாரிகளும், மந்திரிகளும் வடிவமைத்த விதிகளின் அடிப்படையில் ஒரு அரசன் ஆட்சி செய்கிறான். அவன் தன் அரசை 16 மாகாணங்களாக பிரித்து ஒவ்வொரு மாகாணத்திற்கும் தன் அதிகாரிகளை ஆட்சியாளர்களாக நியமித்தான். இதை மக்களாட்சி நாடு என்று கூற முடியுமா? இது அரசியலமைப்பு முறையிலான நாடா? உன் பதில்களுக்கு காரணங்களைக் கூறு.(AS1)
2. கீழே தரப்பட்டுள்ள வாக்கியங்களில் சரியானது எது?(AS1)

அ. மக்களுக்கும், அரசாங்கத்திற்குமிடையே உள்ள உறவுகளை அரசியலமைப்புச் சட்டம் தீர்மானிக்கிறது.

ஆ. மக்களாட்சி நாடுகள் பொதுவாக அரசியலமைப்புச் சட்டத்தைக் கொண்டிருக்கும்.

இ. இந்தியா போன்ற வேற்றுமைகள் நிறைந்த நாட்டிற்கு அரசியலமைப்புச் சட்டத்தை உருவாக்குவது எளிதல்ல.

ஈ. மேற்கூறிய அனைத்தும் சரி.
3. ஜவகர்லால் நேரு அவர்களின் கூற்றிலிருந்து தரப்பட்ட பகுதியை மீண்டும் ஒருமுறை படித்து கீழ்க்காணும் வினாக்களுக்கு விடையளி : (AS2)

அ. இந்திய அரசியலமைப்புச் சட்டத்தை உருவாக்கியவர்கள் என்ன உறுதி மொழிகளை எடுக்க வேண்டுமென அவர் விரும்பினார்?

ஆ. ஒவ்வொருவரின் கண்ணீர்த் துளிகளைத் துடைக்க வேண்டும் என்பது நம் சந்ததியின் சிறந்த மனிதரின் கனவாகும். அவர் இங்கு யாரைக் குறிப்பிடுகிறார்?
4. அரசியலமைப்புச் சட்ட முகப்புரையில் கூறப்பட்டுள்ள முக்கிய கருத்துகள் யாவை?(AS1)
5. சட்டத்தின் முன் அனைவரும் சமம் இதனை எடுத்துக்காட்டுகளுடன் விவரிக்கவும்.(AS1)
6. பின்வருவனவற்றில் சரியான கூற்றைத் தேர்ந்தெடுக்கவும்: (AS1)

அ. அரசியலமைப்புச் சட்டம் சட்டமன்ற அவைகளின் அதிகாரங்களை வரையறுக்கின்றது.

ஆ. அரசியலமைப்புச் சட்டத்தை எச்சுழ்நிலையிலும் மாற்ற முடியாது.

இ. முகப்புரையில் உள்ள குறிக்கோள்கள் அரசியல் அமைப்புகளில் பிரதிபலிக்கின்றன.

ஈ. நாடு முழுவதற்கும் சட்டங்கள் மத்திய அரசால் இயற்றப்படுகின்றன.
7. சமநீதி எந்தெந்த சமயங்களில் காணப்படுகின்றது என்பதை எடுத்துக் காட்டுகளுடன் விவரி.(AS6)

செயல்திட்டம் : இந்தியா, அமெரிக்கா மற்றும் தென்னாப்பிரிக்க நாடுகளின் முகப்புரைகளை ஒப்பிடுக.

- அ. மூன்று நாடுகளுக்கும் உள்ள பொதுவான குறிக்கோள்களை பட்டியலிடுக.
- ஆ. முகப்புரையில் உள்ள ஏதேனும் ஒரு வேறுபாட்டை குறிப்பிடுக.
- இ. முற்காலத்தை குறிப்பிடும் முகப்புரை எந்த நாட்டுடையது?
- ஈ. இறைவனுடைய உதவியை வேண்டாத முகப்புரை எந்த நாட்டுடையது?

அமெரிக்க அரசியலமைப்புச் சட்டத்தின் முகப்புரை

அமெரிக்க மக்களாகிய நாங்கள், நீதி, உள்நாட்டு அமைதி, பொது மக்கள் பாதுகாப்பு, பொதுநலம் பேணுதல் மற்றும் சுதந்திரம் ஆகியவற்றை எங்களுக்கு நாங்களே அளிக்கும் பொருட்டு ஏற்படுத்திக்கொண்டு அமெரிக்காவிற்காக உருவாக்கப்பட்ட மிகவும் சிறப்பான ஐக்கிய அரசியலமைப்புச்சட்டம்.

தென்னாப்பிரிக்க அரசியலமைப்புச் சட்டத்தின் முகப்புரை

தென்னாப்பிரிக்க மக்களாகிய நாங்கள், முற்கால அநீதிகளை கருத்தில்கொண்டு, நீதிக்காக உழைத்தவர்களை பாராட்டி, நமது நாட்டில் அனைவரும் சுதந்திரம் பெறவும், நமது நாட்டின் வளர்ச்சிக்கு பாடுபட்டவர்களை மதித்தும், இந்நாட்டில் வாழ்பவர்கள் அனைவருக்கும் தென்னாப்பிரிக்கா சொந்தம் என்னும் நம்பிக்கையை உண்டி, நமது வேற்றுமைகளை களைந்து நாமே ஒன்றுபட்டு, நாம் அவ்வாறு நேர்மையாக, சுதந்திரமாக தேர்ந்தெடுத்த உறுப்பினர்களைக் கொண்டு, நமது அரசியலமைப்புச் சட்டத்தை முழு அதிகாரமிக்க சட்டப்பூர்வமான குடியரசாக ஏற்றுக்கொண்டு, முற்காலத்தின் வேற்றுமைகளை குறைத்து, ஜனநாயக தத்துவத்தை அடிப்படையாகக் கொண்ட, சமூக நீதி, மனித அடிப்படை உரிமைகள், மக்களுக்கு அதிகாரமுடைய சட்டத்தால், அனைத்து குடிமக்களாலும் சமமாக பாதுகாக்கப்பட்டு, சிறந்த ஜனநாயக சமூகத்தை நிலைநாட்டிடும் ஒரு அரசாங்கத்தை ஏற்படுத்துதல், அனைத்து குடிமக்களின் வாழ்க்கைத் தரத்தை மேம்படுத்துதல், ஒவ்வொருவரின் திறன்களையும் வெளிப்படுத்துதல், மற்றும் ஒரு ஐக்கிய மற்றும் ஜனநாயக தென்னாப்பிரிக்க நாட்டை ஒரு இறையாண்மையுடைய வல்லமை வாய்ந்த ஒரு குடும்ப நாடாக உருவாக உறுதி ஏற்கிறோம்.

இறைவன் நமது மக்களை காப்பாராக!

இறைவன் தென்னாப்பிரிக்காவை ஆசிர்வதிப்பாராக!

அரசியலமைப்புச் சட்டம் பாராளுமன்ற அரசாங்க முறையை தந்துள்ளது. இவ்வகையான அரசாங்கத்தில் பாராளுமன்றம் சட்டம் இயற்றும் மிக உயர்ந்த அமைப்பு ஆகும். கடந்த வருடம் நாம் மாநில அளவில் சட்டம் இயற்றும் அமைப்புகள் குறித்து கற்றுக்கொண்டோம். ஒவ்வொரு மாநிலத்திலும் சட்டமன்ற உறுப்பினர்கள் தங்கள் மாநிலத்திற்கு தேவையான சட்டங்களை இயற்றுகின்றனர் என்பதைக் கண்டோம். ஒவ்வொரு மாநிலமும் தங்களுக்கு ஒதுக்கப்பட்டுள்ள அம்சங்கள் மீது மட்டும் சட்டங்களை இயற்றுகின்றன. சட்ட சபைகளால் இயற்றப்பட்ட சட்டங்கள் மற்றும் கொள்கை முடிவுகளை நடைமுறைப்படுத்த நடைமுறைப்படுத்தும் நிர்வாகிகள் உள்ளனர். இவ்வருடம் நாம் தேசிய அளவில் உள்ள பாராளுமன்றம் அதன் செயல்கள் குறித்து கற்றிட உள்ளோம்.

பாராளுமன்றத்தின் பங்கு :

இந்தியாவில் பல்வேறு தொலைக்காட்சி அலைவரிசைகள் உள்ளன. அவற்றுள் லோக்கசபை தொலைக்காட்சி அலைவரிசையை நாம் காணலாம். இது புதுடில்லியில் உள்ள பாராளுமன்றத்தில் தினசரி நடக்கும் கலந்துரையாடல்களை ஒளிபரப்பு செய்கிறது. இந்த தொலைக்காட்சி அலைவரிசையை சிறிது நேரம் தினமும் கவனித்து பாருங்கள். பாராளுமன்றத்தின் செயல்கள் குறித்து புரிந்து கொள்ளுங்கள்.

நமது இந்திய பாராளுமன்றம் பல முக்கியமான செயல்களை கொண்டிருக்கிறது. அவற்றுள் மிகவும் முக்கியமானது நாடு முழுவதற்கும் தேவையான சட்டங்களை இயற்றுவது ஆகும். நாடு முழுவதற்கும் தேவையான கொள்கைகளை தீர்மானிக்கிறது. காடுகளை எவ்வாறு பயன்படுத்துவது, இயற்கை வளங்களான சுரங்கங்கள் பற்றியும், கல்வி குறித்தும், அயல் நாடுகளுடன் நமது தொடர்புகள் குறித்தும், தொழிற்சாலைகள் மற்றும் விவசாயம் பற்றியும் கொள்கை முடிவுகளை எடுக்கிறது. மத்திய மற்றும் மாநில அரசாங்கங்கள் பாராளுமன்ற கொள்கை முடிவுகளுக்கு ஏற்றவாறு திட்டங்களை நடைமுறைப்படுத்த வேண்டுமென்று எதிர்பார்க்கப்படுகிறது. எடுத்துக்காட்டாக பாராளுமன்றம் 1986ஆம் ஆண்டு தேசிய கல்விக் கொள்கையை அறிவித்தது. இக்கொள்கை தான் இப்போது வரை கல்விக்கு தொடர்பான திட்டங்களுக்கு வழிகாட்டியாக விளங்குகிறது. நாட்டில் உள்ள எல்லா குழந்தைகளும் தரமான கல்வியை பெறுவதை உத்தரவாதம் அளிக்க, இந்திய பாராளுமன்றம் 2009ஆம் ஆண்டு இலவச கட்டாயக் கல்வி உரிமைச் சட்டத்தை நிறைவேற்றியது.

- பாராளுமன்றம் நிறைவேற்றிய சில கொள்கை முடிவுகள் மற்றும் சட்டங்களை குறித்த விவரங்களை கண்டறிந்து சேகரி. உன் வகுப்பறையில் படித்து காட்டி சமர்ப்பித்தீடுக.



பாடம் 14.1: புதுடில்லியில் உள்ள இந்திய பாராளுமன்றம்

நாட்டை ஆளும் மத்திய அரசாங்கம் பாராளுமன்றம் இயற்றிய சட்டங்களை, மக்களின் நல்வாழ்வு மற்றும் மேம்பாட்டிற்காக நடைமுறைப்படுத்துகிறது. அரசாங்கம் தான் செய்யும் செயல்களுக்கு பாராளுமன்றத்தின் அங்கீகாரம் பெற வேண்டும். பாராளுமன்றத்தில் விவாதம் நடக்கும் போது பாராளுமன்ற உறுப்பினர்கள் எந்த விஷயம் குறித்தும் விளக்கம் பெற கேள்வி கேட்கலாம். அரசாங்கம் அதற்கு பதிலளிக்க கடமைப்பட்டுள்ளது. பாராளுமன்றம் அரசாங்கத்தின் ஆண்டு வரவு செலவு திட்டத்திற்கு ஒப்புதல் தருகிறது. ஒவ்வொரு ஆண்டும் அரசாங்கம் ஆண்டு வரவு செலவு திட்டத்தை பாராளுமன்றத்தில் அதன் ஒப்புதலை பெற சமர்ப்பிக்கும்.

- இந்தியா பாராளுமன்ற முறையை பின்பற்றுவதால் ஏற்படும் நன்மைகள் எவை என்று நீங்கள் கருதுகிறீர்கள்?
- பாராளுமன்றம் சட்டங்களை மட்டும் இயற்றவேண்டுமா? அரசாங்கத்தின் செயல்களை கட்டுப்படுத்த கூடாதா? இது குறித்து வகுப்பறையில் கலந்துரையாடு.
- பாராளுமன்றம் அல்லது சட்டப்பேரவைக்கு பொறுப்பு இல்லாத பிற அரசாங்க வகைகள் உள்ளனவா என்பதை கண்டறியவும்.

பாராளுமன்றத்தின் சபைகள்:

பாராளுமன்றத்தில் இரண்டு சபைகள் உள்ளன. அவை லோக்சபை மற்றும் ராஜ்யசபை ஆகும். லோக்சபை உறுப்பினர்கள் மக்களால் நேரிடையாக தேர்ந்தெடுக்கப்படுகின்றனர். ராஜ்யசபை உறுப்பினர்கள் மாநில சட்டமன்ற உறுப்பினர்களால் தேர்ந்தெடுக்கப்படுகின்றனர். ராஜ்யசபையில் அதிகபட்சமாக 250 உறுப்பினர்கள் இருக்கலாம்.

மாநில சட்டமன்றங்கள் மற்றும் யூனியன் பிரதேசங்கள் ராஜ்யசபைக்கு அவற்றின் பிரதிநிதிகளை தேர்ந்தெடுக்கின்றன. மாநில அரசாங்கங்களுக்கும், மத்திய அரசின் சட்டமியற்றுதலுக்கும், இடையே ஏற்படுத்தப்பட்டுள்ள ஒரு தொடர்பு இது எனலாம். ராஜ்யசபை உறுப்பினர்கள் ஆறு ஆண்டுகளுக்கு தேர்ந்தெடுக்கப்படுகின்றனர். ஒவ்வொரு இரண்டு ஆண்டுகளுக்கு ஒருமுறை மூன்றில் ஒரு பங்கு உறுப்பினர்கள் ஓய்வு பெறுவர். அக்கால இடங்களுக்கு புதிய உறுப்பினர்கள் தேர்ந்தெடுக்கப்படுகின்றனர்.

சபைகளின் அதிகாரங்கள் :

அரசியலமைப்புச் சட்டப்படி, பெரும்பாலான விஷயங்களில் லோக்சபை மிக உயர்ந்த அதிகாரத்தை பெற்றுள்ளது. இது எவ்வாறு என்பதை காண்போம்:

1. எந்த ஒரு சாதாரண சட்டமும் இரண்டு அவைகளால் அங்கீகரிக்கப்பட வேண்டும். ஆனால் இரு அவைகளிடையே கருத்து வேறுபாடு இருப்பின், அவற்றின் உறுப்பினர்களின் கூட்டுக் கூட்டத்தில் இறுதிமுடிவு எடுக்கப்படும். லோக்சபை உறுப்பினர்களின் எண்ணிக்கை அதிகமாக இருப்பதால் அதன் கருத்து ஏற்கப்படும்.

2. நிதி விஷயங்களில் லோக்சபை அதிக அதிகாரத்தை கொண்டுள்ளது. அரசாங்கத்தின் வரவு-செலவு திட்டம் அல்லது பணத்தொடர்பு கொண்டச் சட்டத்தை லோக்சபை ஒருமுறை அங்கீகரித்துவிட்டால் ராஜ்யசபை அதை நிராகரிக்க முடியாது.

3. மிக முக்கியமாக, லோக்சபை மந்திரிசபையை கட்டுப்படுத்தும் அதிகாரம் உடையது. லோக்சபையில் பெரும்பான்மை உறுப்பினர்களின் ஆதரவு பெற்ற நபர் பிரதம மந்திரியாக நியமனம் செய்யப்படுகிறார். லோக்சபையின் பெரும்பான்மை உறுப்பினர்கள் மத்திய மந்திரி சபை மீது நம்பிக்கையில்லாத் தீர்மானத்தை உறுதிசெய்தால் பிரதம மந்திரி உட்பட எல்லா மந்திரிகளும் புதவிகளை ராஜினாமா செய்து விலக வேண்டும். ஆனால் ராஜ்யசபைக்கு இந்த அதிகாரம் இல்லை.

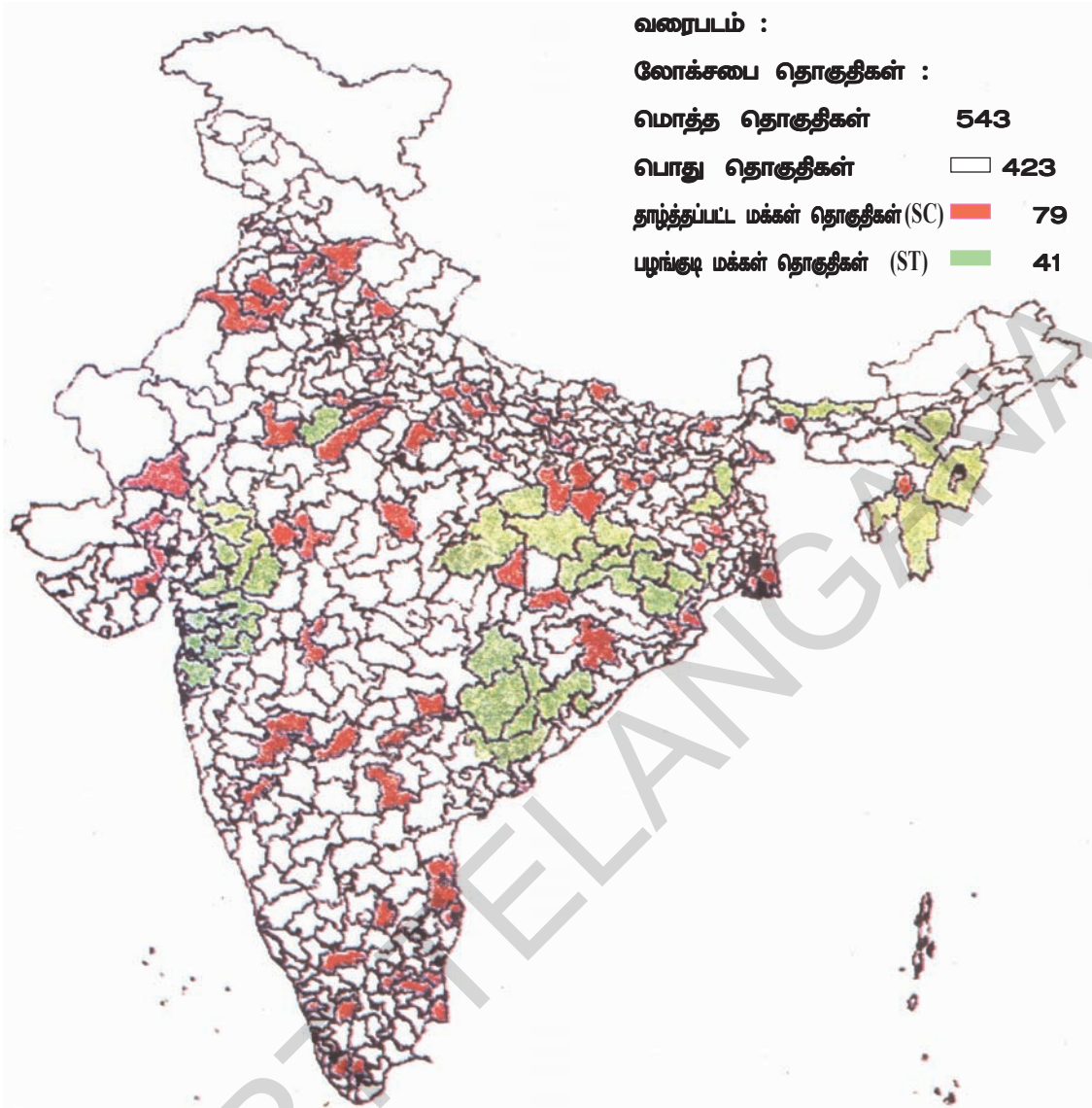

மாநிலம்	லோக்கசபை தொகுதிகள்	மாநிலம்	லோக்கசபை தொகுதிகள்	மாநிலம்	லோக்கசபை தொகுதிகள்
ஆந்திரப்பிரதேசம்	42	ஜம்மு & காஷ்மீர்	6	நாகாலாந்து	1
அருணாச்சலப்பிரதேசம்	2	ஜார்கண்ட்	14	ஒடிசா	21
அஸோம்	14	கர்நாடகம்	28	பஞ்சாப்	13
பீஹார்	40	கேரளா	20	ராஜஸ்தான்	25
சத்தீஸ்கர்	11	மத்தியப்பிரதேசம்	29	சிக்கிம்	1
கோவா	2	மஹாராஷ்டிரா	48	தமிழ்நாடு	39
குஜராத்	26	மணிப்பூர்	2	திரிபுரா	2
ஹரியானா	10	மேகாலயா	2	உத்தரகண்ட்	5
ஹிமாச்சலப்பிரதேசம்	4	மீஜோராம்	1	உத்தரப்பிரதேசம்	80
				மேற்கு வங்காளம்	42
யூனியன் பிரதேசங்கள்					
அந்தமான் நிக்கோபர் தீவுகள்	1	லாடா & டையூ	1	டில்லி	7
சத்தீஸ்கர்	1	லட்சத்தீவுகள்	1	ஜனாதிபதியால் நியமிக்கப்படும்	
தாத்ராநகர் ஹவேலி	1	பாண்டிச்சேரி	1	ஆங்கிலோ இந்தியர்கள்	2

மாநில வாரியாக லோக்கசபை தொகுதிகளைக் காட்டும் அட்டவணை

- ராஜ்யசபை மற்றும் லோக்சபை இடையே அடிப்படை வேறுபாடுகளை நீங்கள் அடையாளம் காண முடிகிறதா?
- ராஜ்யசபையில் பல்வேறு அரசியல் கட்சிகளை சேர்ந்த மிகவும் அறிவுடைய நபர்கள் இருப்பதால், ராஜ்யசபைக்கு அதிக அதிகாரம் தருவது சிறந்தது என்று அக்பர் என்பவர் கருதுகிறார். ஆனால் மும்பை கருத்துப்படி ராஜ்ய சபை உறுப்பினர்கள் நேரிடையாக தேர்ந்தெடுக்கப்படுவது இல்லை. எனவே, அதற்கு அதிக அதிகாரம் தரக்கூடாது என்பதாகும். அவர்களின் கருத்து குறித்து நீ என்ன நினைக்கிறாய்?

லோக்சபைக்கு தேர்தல்கள் :

லோக்சபைக்கு சிறப்பு தகுதிநிலை தரப்பட்டுள்ளது. ஏனெனில் இச்சபை உறுப்பினர்கள் நேரிடையாக மக்களால் தேர்ந்தெடுக்கப்படுகின்றனர். இது எவ்வாறு நடக்கிறது என்பதை காண்போம்.

சாதாரணமாக லோக்சபைக்கு ஐந்து ஆண்டுகளுக்கு ஒருமுறை பொதுத் தேர்தல் நடத்தப்படுகிறது. 18வயது அல்லது அதற்கும் மேற்பட்ட வயதுடையோர் தேர்தலின் போது வாக்களிக்க முடியும். அவர்கள் வாழ்கின்ற தொகுதியின் வாக்காளர் பட்டியலில் தங்களின் பெயர்களை பதிவு செய்திருக்க வேண்டியது அவசியமானது. 25 வயதுடைய நபர் தேர்தலில் போட்டியிட்டு, லோக்சபையின் உறுப்பினர் ஆகும் தகுதி உள்ளது. லோக்சபையில் 545 இடங்கள் உள்ளன.

மாநிலங்களுக்கு யூனியன் பிரதேசங்களும் தொகுதிகளாக பிரிக்கப்பட்டுள்ளன. இவற்றில் இருந்து லோக்சபை உறுப்பினர்கள் தேர்ந்தெடுக்கப்படுகின்றனர். அதிக மக்கள் தொகை கொண்ட மாநிலங்கள், குறைவான மக்கள் தொகை கொண்ட மாநிலங்களை விட அதிகமான தொகுதிகளை கொண்டிருக்கும். இதன்படி உத்திரபிரதேசம் 80 லோக்சபை தொகுதிகளை கொண்டுள்ளது. மேகாலயா மாநிலம் 2 தொகுதிகளை மட்டும் கொண்டுள்ளது. ஆந்திர பிரதேசம் 42 தொகுதிகளையும், சண்டிகர் யூனியன் பிரதேசம் ஒரு தொகுதியையும் கொண்டுள்ளன.

முன்பக்கத்தில் கொடுக்கப்பட்டுள்ள இந்திய வரைபடத்தையும் பட்டியலையும் கவனமாய் பார்த்து கீழ்க்காணும் கேள்விகளுக்கு விடையளி :

- உன் மாநிலத்தின் லோக்சபை தொகுதிகள் மற்றும் ஐந்து அண்டை மாநிலங்களின் தொகுதிகளின் எண்ணிக்கைகள் எவ்வளவு?
- எந்தெந்த மாநிலங்கள் 30 லோக்சபை தொகுதிகளை விட அதிகமாக பெற்றுள்ளன?
- பலமாநிலங்கள் ஏன் அதிகமான தொகுதிகளை பெற்றுள்ளன?
- சில தொகுதிகள் பரப்பளவில் சிறியனவாகவும், சில தொகுதிகள் பெரியனவாகவும் உள்ளன ஏன்? காரணம் கூறுக.
- தாழ்த்தப்பட்டோர் மற்றும் பழங்குடி இனத்தோரின் தொகுதிகள் நாடு முழுவதும் சமமாக பரவியுள்ளதா? அல்லது சில பகுதிகளில் அதிகமாக உள்ளதா?

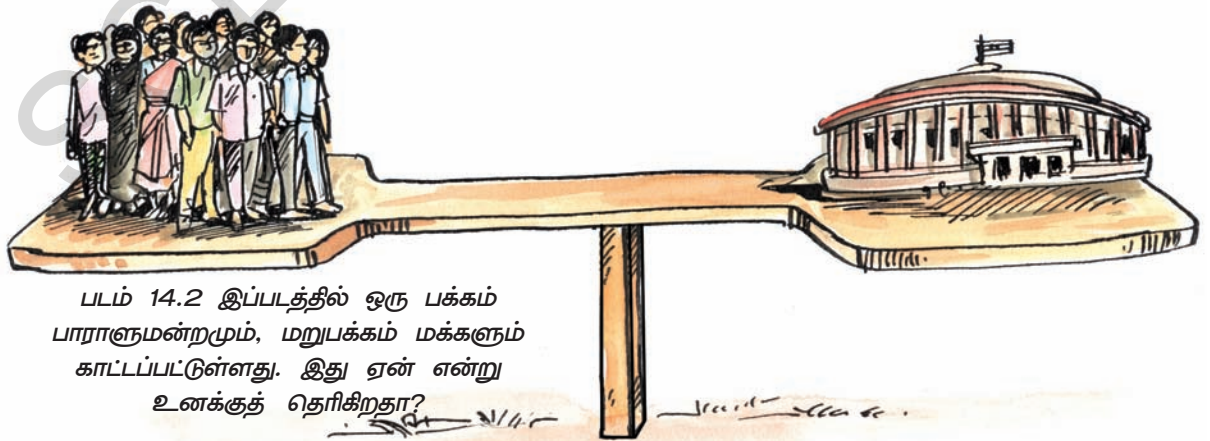

படம் 14.2 இப்படத்தில் ஒரு பக்கம் பாராளுமன்றமும், மறுபக்கம் மக்களும் காட்டப்பட்டுள்ளது. இது ஏன் என்று உனக்குத் தெரிகிறதா?

லோக்சபைக்கு நடந்த முதல் பொதுத்தேர்தல்

தற்போதுள்ள அரசியல் வாழ்க்கையில் தேர்தல்கள் முக்கியமான அம்சம் ஆகும். நம் பிரதிநிதிகளை தேர்ந்தெடுத்து கொள்ளும் வாய்ப்பாக இவை விளங்குகின்றன. இந்தியா போன்ற அதிக மக்கள் தொகை கொண்ட நாட்டில் தேர்தல்களை நடத்துவது மிகப்பெரிய பணியாகும். 1952 ஆண்டில் நடந்த முதல் பொதுத்தேர்தல் குறித்து ஆய்வு செய்து புரிந்து கொள்வோம். அப்போது தேர்தலை நடத்த நான்கு மாதங்கள் ஆனது.

இந்த முதல் தேர்தல் வயது வந்தோருக்கான வாக்குரிமை அடிப்படையில் நடத்தப்பட்டதால், 21வயது அல்லது அதைவிட அதிக வயதானோர் வாக்களிக்கும் உரிமை பெற்றிருந்தனர். அச்சமயத்தில் 17,30,00,000 க்கும் மேற்பட்ட மக்கள் வாக்குரிமை பெற்றிருந்தனர். தேர்தலில் வாக்களித்தல் அவர்களுக்கு கிடைத்த முதல் வாய்ப்பாகும். அவர்களுள் பெரும்பான்மையோர் கிராமங்களில் வாழ்ந்து வந்த கல்வியறிவு இல்லாத மக்களாய் இருந்தனர். மக்கள் இந்த வாய்ப்பை எவ்வாறு பயன்படுத்திக் கொள்வர் என்பது மிகப்பெரும் கேள்விக் குறியாக இருந்தது.

- நீங்கள் அக்காலத்தில் வாழ்ந்தவராய் இருந்திருந்தால் எந்த கருத்தை ஏற்றிருப்பாய்? வயது வந்தோருக்கான வாக்குரிமைப் படி தேர்தல்கள் இந்தியாவில் நடத்துவது ஏற்புடைய நல்லமுறை என்று நீ கருதுகிறாயா? காரணங்களைத் தருக.

சுதந்திரமான மற்றும் நியாயமான முறையில் தேர்தலை நடத்திட தேர்தல் கமிஷன் அமைக்கப்பட்டது. முதல் பொதுத் தேர்தலை நடத்துவது, போதுமான ஏற்பாடுகள் செய்வது என்பது ஒரு மிகப்பெரிய மற்றும் சிக்கலான பணியாகும்.

தேர்தலில் போட்டியிட்டவர்கள் அரசியல் கட்சியை சேர்ந்தவர்களாகவும் சுயேட்சைகளாகவும் இருந்தனர். தேர்தலில் போட்டியிடும் வேட்பாளர்களுக்கு தேர்தல் ஆணையம் சின்னங்களை ஒதுக்கித் தந்தது. அச்சின்னங்கள் வாக்குப் பெட்டிகள் மீது ஒட்டப்பட்டன. வாக்காளர்கள் அவர்களின் வாக்குச் சீட்டுகளை, வாக்களிக்க விரும்பும் வேட்பாளரின் பெட்டியில் போட வேண்டியிருந்தது. வாக்களிப்பதை ரகசியமாக வைத்திருக்க மறைக்கும் திரைகள்

அமைக்கப்பட்டன.

நாடு முழுவதும் 2,24,000 வாக்குச்சுவாடிகள் அமைக்கப்பட்டன. 25,00,000க்கும் மேற்பட்ட உருக்கு இரும்பாலான வாக்குப் பெட்டிகள் தயாரிக்கப்பட்டன. ஏறாத்தாழ 62,00,00,000 வாக்குச்சீட்டுகள் அச்சடிக்கப்பட்டன. பத்து லட்சம் அதிகாரிகள் வாக்குப்பதிவை மேற்பார்வை செய்தனர். நாடுமுழுவதும் 17,500 வேட்பாளர்கள் தேர்தலில் போட்டியிட்டனர். இறுதியில் 489 நபர்கள் முதல் லோக்சபைக்கு தேர்ந்தெடுக்கப்பட்டனர். இத்தேர்தல் சுதந்திரமான, நேர்மையான நடுநிலையான மற்றும் ஒழுங்கான முறையில் நடத்தப்பட்டது. மிகச்சிறிய அளவில் வன்முறைகள் நடந்தன.

முதலாவது பொதுத் தேர்தலில் வாக்களிக்கும் புதிய வாய்ப்பிற்கு மக்கள் பிரம்மாண்டமான அளவில் பங்கேற்றனர். மக்கள் வாக்களிப்பதில் முழுமனதுடன் பங்கேற்றனர். அவர்களின் வாக்கு பரிசாக அளிக்கப்பட்ட உடைமை என்பதை முழுவதும் அறிந்திருந்தனர். பல இடங்களில் மக்கள் தேர்தலை பண்டிகையாகவும், பொது விழாவாகவும் கொண்டாடினர்.

அவர்கள் திருவிழாவின் போது அணிகின்ற ஆடைகளை அணிந்தனர். பெண்கள் அவர்களுடைய வெள்ளி ஆபரணங்களை அணிந்தனர். ஏழை மற்றும் கல்வியறிவு இல்லாத மக்கள் தங்களின் வாக்குரிமையை கவனமாய் பதிவு செய்வதில் திறமையை வெளிப்படுத்தினர். வாக்களிக்கும் முறைகள் சிக்கலானவையாக இருப்பினும், ஆர்வத்துடன் பங்கேற்று வாக்களித்தனர்.

நகர்ப்புறங்களிலும், கிராமப்புறங்களிலும் அதிக அளவில் வாக்குப்பதிவில் பங்கேற்றனர். தாழ்த்தப்பட்டவர்களும் ஆதிவாசிகளும் மிக அதிகமான அளவில் பங்கேற்றனர். மற்றொரு குறிப்பிடத்தக்க அம்சம் என்னவென்றால் பெண்கள் பெருமளவு பங்கேற்று வாக்குப்பதிவு செய்தனர். தகுதியுடைய பெண் வாக்காளர்களில் 40% பேர் தங்கள் வாக்குகளை பதிவு செய்தனர். பர்தா முறை போன்ற கட்டுப்பாடுகள் கொண்டிருந்த அக்காலத்தில் வெளியிடங்களில் பங்கேற்காமல் இருந்த பெரும்பாலான மக்கள் சுதந்திரமாக பங்கேற்றது அதிக அளவு சிந்திக்கவும், பாராட்டும் படியாகவும் இருந்தது.

இத்தேர்தலின் மிக முக்கியமான அம்சம்

என்னவென்றால், உலகின் எந்த ஒரு நாட்டிலும் அதுவரை எல்லா மக்களும் குறிப்பாக பெண்களும், கல்வியறிவு இல்லாவர்களும், ஏழைகளும் பங்கேற்கும்படியான தேர்தல் நடத்தப்படவில்லை. நமது நாட்டில் பெருமளவு மக்கள் பங்கேற்ற பொதுத் தேர்தல் நடத்தப்பட்டது. தகுதியுடைய வாக்காளர்களில் 46% பேர் வாக்குரிமையை பயன்படுத்தினர்.

- உங்கள் தொகுதியின் லோக்கலை உறுப்பினர் யார்? உங்கள் மாநிலத்தின் இதர பாராளுமன்ற உறுப்பினர்கள் அல்லது அண்டை மாநிலத்தின் பாராளுமன்ற உறுப்பினர்களில் சிலரின் பெயர்களை எழுதுக.
- அப்பாராளுமன்ற உறுப்பினர்கள் எந்தெந்த அரசியல் கட்சியை சேர்ந்தவர்கள் என்பதை கண்டறிந்து எழுதவும்.
- கீழ்க்கண்டவற்றின் அர்த்தங்களை உங்கள் வகுப்பு ஆசிரியருடன் கலந்துரையாடு:

வேட்பாளர், வேட்பாளர் தொகுதி,

வாக்குச்சீட்டு, மின்னணு வாக்குப் பதிவு இயந்திரம், தேர்தல் பிரச்சாரம், வாக்களிக்கும் முறை, வாக்காளர் பட்டியல்,

சுதந்திரமான நியாயமான தேர்தல்,

தற்போதுள்ள அரசியல் கட்சிகள் பயன்படுத்தும் சின்னங்களை கண்டறிந்து எழுதுக.

- முதல் பொதுத் தேர்தல் ஏன் பெரிய அளவில் சிக்கலானதாக இருந்தது?
- தற்காலத்தில் தேர்தல்கள் எவ்வாறு நடத்தப்படுகின்றன என்பதை உங்கள் ஆசிரியர் மற்றும் பெற்றோர்களுடன் கலந்துரையாடுக.
- முதலாவது பொது தேர்தலுக்கும், தற்போது நடக்கும் தேர்தலுக்கும் இடையே வாக்குப் பெட்டி, போன்றவற்றில் உள்ள வேறுபாடுகளை குறித்து எழுதுக.
- வாக்குப் பதிவு ஏன் ரசகியமாக இருக்க வேண்டும்?



படம் 14.3: மின்னணு வாக்குப்பதிவு இயந்திரம்

சுதந்திரமான மற்றும் நியாயமான தேர்தலை நடத்துவதில் உள்ள சவால்கள் :

பொதுத் தேர்தல்கள் வாக்காளர்களுக்கு கிடைத்திடும் சீரிய வாய்ப்பாகும். ஒவ்வொரு வாக்காளரும், பல்வேறு வேட்பாளர்கள் குறித்தும் தெரிந்து கொள்வர். எந்தெந்த கொள்கைகளை தொடர வேண்டும், யாருடைய கொள்கைக்கு அதிக முன்னுரிமை தரவேண்டும், மக்களின் நலன்காக்கும்படி பாராளுமன்றத்தில் யார் சிறந்த முறையில் பிரதிநிதித்துவம் செய்ய முடியும் என்பனவற்றை முடிவு செய்வார். எந்த ஒரு வாக்காளரும் பிறருடைய நிர்ப்பந்தங்களுக்கு உள்ளாகக்கூடாது. கணவன் அல்லது முதலாளி அல்லது மதத்தலைவர் பரிந்துரைத்த வேட்பாளருக்கு வாக்களிக்கக் கூடாது. வாக்களிக்க பணம் கொடுத்தவருக்கு சார்பாக வாக்களிக்க கூடாது. ஒவ்வொரு வாக்காளரும் சுதந்திரமாக ஆலோசித்து வாக்களிக்க வேண்டும். இருப்பினும் நடைமுறையில் மக்கள் சாதி அல்லது மதம் அல்லது பணம் அல்லது அன்பளிப்பு ஆகியவற்றின் அடிப்படையில் வாக்களித்து வருகின்றனர். பல சமயங்களில் உள்ளூர் ஆதிக்கம் உடையோர் மக்களை பயமுறுத்தி ஒரு குறிப்பிட்ட வேட்பாளருக்கு வாக்களிக்க செய்கின்றனர். சில சமயங்களில் ஆட்சியில் இருக்கும் அரசியல் கட்சிகள் நிர்வாகத்தை கொண்டு வாக்காளர்களை ஆதிக்கம் செய்கின்றனர். தற்காலத்தில் தேர்தல் ஆணையம் மிகக் கடுமையான நடைமுறைகளை அமுல்படுத்தி மேற்கண்ட சட்டத்திற்கு முரண்பாடான செயல்களை

கட்டுப்படுத்தி வருகிறது. இதன் நடைமுறை விதிகள் சிலவற்றை கண்டறியுங்கள்.

முதலாவது பொதுத் தேர்தலுக்கு பிறகு பல தேர்தல்கள் நடத்தப்பட்டுள்ளன. கீழே தரப்பட்டுள்ள பட்டியல் ஒவ்வொரு தேர்தலிலும் வாக்களித்த மக்களின் சதவீதத்தை காட்டுகிறது.

- இதுவரை எத்தனை லோக்கை தேர்தல்கள் நடத்தப்பட்டுள்ளன?
- தேர்தலில் வாக்களித்தோரின் சதவீதத்தை நாம் ஏன் பரிசீலிக்க வேண்டும்? அது நமக்கு எதை கூறுகிறது?
- தகுதியுடைய வாக்காளர்களில் பலர் ஏன் வாக்களிப்பது இல்லை. இதன் காரணங்களைப் பற்றி கலந்துரையாடு.
- முதல் பொதுத் தேர்தலின் போது பல்வேறு மக்கள் தெரியபடுத்திய கருத்துக்கள் யாவை?

பட்டியல்: லோக்கைக்கு 1952 முதல் 2009 வரை நடந்த பொதுத் தேர்தலில் வாக்களித்தோரின் பட்டியலை கவனத்துடன் பரிசீலனை செய்துக.

லோக்கை தேர்தல் நடந்த ஆண்டு	வாக்களித்தோரின் சதவீதம்
1952	46 %
1957	48 %
1962	55 %
1967	61 %
1971	55 %
1977	60 %
1980	57 %
1985	64 %
1989	62 %
1991	56 %
1996	58 %
1998	62 %
1999	59 %
2004	58 %
2009	58 %
2014	66.4 %

2009ஆம் ஆண்டு லோக்கை தேர்தல் பற்றி சில கவாரசியமான தகவல்கள்

பாராளுமன்ற தொகுதிகளின் எண்ணிக்கை	543
மொத்த வாக்காளர்கள் எண்ணிக்கை	71,69,85,101
போட்டியிட்ட மொத்த வேட்பாளர்கள்	8,070
போட்டியிட்ட ஆண் வேட்பாளர்கள் (93.1 %)	7,514
போட்டியிட்ட பெண் வேட்பாளர்கள் (6.9 %)	556
அமைக்கப்பட்ட மொத்த வாக்குச்சாவடிகள் எண்ணிக்கை	8,34,919
பணியமர்த்தப்பட்ட கண்காணிப்பாளர்கள் எண்ணிக்கை	1,39,284
பணியமர்த்தப்பட்ட வாக்குப் பதிவு பணியாளர்கள்	46,90,575
பணியமர்த்தப்பட்ட ஒளிப்பதிவாளர்கள் எண்ணிக்கை	74,729
பணியமர்த்தப்பட்ட புகைப்படகருவிகள் எண்ணிக்கை	40,599
பணியில் ஈடுபடுத்தப்பட்ட சிறப்பு ரயில் வண்டிகள்	119
பணியில் ஈடுபடுத்தப்பட்ட ஹெலிகாப்டர்கள் எண்ணிக்கை	55

- ஒரு தகவல் சேகரிப்பு ஆய்வு 1996ஆம் தேர்தலின் போது கல்வியறிவு இல்லாத மற்றும் ஏழை வாக்காளர்கள் 61% பேர் வாக்களித்தனர். ஆனால் பட்டதாரி வாக்காளர்கள் 53% பேர் மட்டும் வாக்களித்தனர். இந்த வேற்றுமைக்கு காரணங்கள் எவை என்பது குறித்து கலந்துரையாடு

எல்லா சட்டங்களும் பாராளுமன்றத்தில் மட்டும் இயற்றப்படுவதில்லை. நாம் இது குறித்து இங்கு பரிசீலித்து பார்ப்போம் :

மத்திய பட்டியல் : இந்த பட்டியலில் உள்ள அம்சங்கள் மீது பாராளுமன்றம் மட்டும் சட்டங்கள் இயற்ற முடியும். பாராளுமன்றத்தால் மட்டும் இயற்றப்படும் அம்சங்கள் பல உள்ளன. இச்சட்டங்கள் நாடு முழுவதற்கும் உரிய சட்டங்கள் ஆகும். எடுத்துக்காட்டாக நமது நாடு ரூபாயை பொதுவான பணமாக கொண்டுள்ளது. எனவே பணம் மற்றும் வங்கிகள் சம்பந்தப்பட்ட சட்டங்களை பாராளுமன்றம் மட்டும் தான் இயற்றுகிறது. அதை போன்றே, அஞ்சல் மற்றும் தொலைத்தொடர்பு அமைப்பு சம்பந்தப்பட்ட பொதுவான விதிமுறைகள் மற்றும் சட்டங்கள் நாடு முழுமைக்கும் தேவைப்படுகிறது. பாராளுமன்றத்தின் கட்டுப்பாட்டில் உள்ள மற்றொரு அம்சம், நாட்டின் பாதுகாப்புதுறை ஆகும். ராணுவம் மற்றும் பாதுகாப்பு சம்பந்தப்பட்ட சட்டங்களை பாராளுமன்றம் மட்டும் தான் இயற்ற வேண்டும்.

மாநிலப்பட்டியல் : மாநில சட்டமன்றங்களால் மட்டும் இயற்றப்படும் அம்சங்கள் அடங்கிய பட்டியலை மாநிலப்பட்டியல் என்பர். குறிப்பிட்ட அம்சங்கள் மீது மாநில சட்ட மன்றங்கள் சட்டங்களை இயற்றும் அதிகாரத்தை பெற்றுள்ளன. எனவே, அந்த அம்சங்கள் மீது பல்வேறு மாநிலங்கள், பலதரப்பட்ட சட்டங்களை இயற்றியுள்ளன. எடுத்துக்காட்டாக மாநிலத்திற்குள் விற்கப்படும் மற்றும் வாங்கப்படும் பொருட்கள் மீது விற்பனை வரி விதிக்கப்படுகிறது. இது மாநில அரசாங்கங்களுக்கு கிடைக்கும் வருவாய் ஆகும். ஒவ்வொரு மாநிலமும், தனக்கென்று சொந்தமான விற்பனை வரி சட்டத்தை கொண்டுள்ளது. எனவே, எந்தெந்த பொருட்கள் மீது வரிகள் விதிக்கப்படுகின்றன மற்றும் எவ்வளவு சதவீத வரிகள் விதிக்கப்படுகின்றன என்பதை குறித்த விஷயத்தில் மாநிலங்கள் இடையே வேறுபாடுகள் உள்ளன.

ஒவ்வொரு மாநிலமும் தனது எல்லைக்குள் உகந்த சாலை வசதிகள் மற்றும் தகவல் தொடர்பு வசதிகள் இருக்குமாறு பார்த்து கொள்ள வேண்டும். எனவே, தேசிய நெடுஞ்சாலைகள் தவிர எல்லா சாலைகளையும் அமைத்தல் மற்றும் பராமரித்தல் போன்றவற்றை மாநில அரசுகள் செய்கின்றன. விவசாயம், நீர்பாசனம், காவல்துறை, ஆரோக்கியம் போன்ற அம்சங்கள் மீது சட்டங்கள் இயற்றும் பொறுப்பு மாநில அரசாங்கங்களுக்கு உள்ளது.

பொதுப்பட்டியல் : பாராளுமன்றமும், மாநில சட்டமன்றங்களும் சட்டங்கள் இயற்றக்கூடிய அம்சங்கள் கொண்ட பட்டியலை பொதுப்பட்டியல் என்பர்.

சில குறிப்பிட்ட அம்சங்கள் மீது மத்திய பாராளுமன்றம் மற்றும் மாநில சட்டமன்றங்கள் சட்டங்களை இயற்றமுடியும். எடுத்துக்காட்டாக, கல்விக் கொள்கை சம்பந்தப்பட்ட சட்டங்களை இயற்ற வேண்டிய பொறுப்பு மத்திய அரசுக்கும், மாநில அரசுக்கும் உள்ளது. ஒவ்வொரு மாநிலத்திலும், மத்திய அரசாங்கத்தால் நடத்தப்படும் கேந்திரீய வித்யாலயா அல்லது மத்திய அரசு பள்ளிகளையும், மாநில கல்வித்துறையால் நடத்தப்படும் மாநில அரசு பள்ளிகளையும் நாம் காண முடிகிறது.

தொழிற்சாலைகள், மின்சாரம், தொழிலாளர் நலம் முதலியவை மத்திய அரசும், மாநில அரசுகளும் சட்டங்கள் இயற்றக்கூடிய இதர முக்கிய அம்சங்கள் ஆகும். இருப்பினும், ஒரு அம்சத்தின் மீது மத்திய பாராளுமன்றமும், மாநில சட்ட மன்றமும் சட்டங்கள் இயற்றினால், இரண்டிற்கும் இடையே கருத்து வேறுபாடு அல்லது மோதல் உண்டானால், மத்திய பாராளுமன்றத்தால் உருவாக்கப்பட்ட சட்டத்திற்கு மாநில சட்டமன்றம் இயற்றிய சட்டத்தை விட முன்னுரிமை கிடைக்கும். மத்திய அரசின் சட்டமே அங்கீகாரத்தை பெற்றிடும்.

- கடந்த வருடம் நாம் படித்த சட்டங்கள் குறித்து நினைவுபடுத்திக் கொள்ளுங்கள். பாராளுமன்றம் மற்றும் உனது மாநில சட்டமன்றத்தில் கடைசியாக நடத்த கூட்டத்தில் கலந்தாலோசித்த விவாதிக்கப்பட்ட புது சட்டங்கள் குறித்து கண்டறிந்து கொள்ளுங்கள்.

ஜனாதிபதி மற்றும் துணை ஜனாதிபதி:

நாட்டில் உள்ள எல்லா மாநில சட்டமன்ற உறுப்பினர்கள் மற்றும் பாராளுமன்றத்தின் இரு அவைகளின் உறுப்பினர்களும் சேர்ந்து ஜனாதிபதியை தேர்ந்தெடுக்கின்றனர். துணை ஜனாதிபதி பாராளுமன்றத்தின் இரு அவைகளால் தேர்ந்தெடுக்கப்படுகின்றார். ராஜ்யசபையின் கூட்டங்களை துணை ஜனாதிபதி தலைமையேற்று நடத்துகிறார். அதுமட்டுமின்றி, ஜனாதிபதி இல்லாத போது, அவரது பணிகளை செய்கிறார். பாராளுமன்றத்தின் இரண்டு அவைகளும் ஆமோதித்த மசோதாக்கள், ஜனாதிபதியின் ஒப்புதல் கையொப்பம் பெற்ற பிறகு தான் நடைமுறைக்கு வந்து சட்டங்கள் ஆகின்றன.

மத்திய மந்திரி சபை மற்றும் பிரதம மந்திரி :

பிரதம மந்திரி மற்றும் மத்திய மந்திரிகள் பாராளுமன்றத்தின் லோக்கசபை மற்றும் ராஜ்ய சபை உறுப்பினர்களில் இருந்து தேர்ந்தெடுக்கப்படுகின்றனர். பாராளுமன்றம் சட்டங்களை இயற்றுவது மட்டுமின்றி, சட்டத்தின் படி ஆட்சி செய்யும் உறுப்பினர்களையும் கொடுக்கிறது. எனவேதான், நம் இந்தியா பாராளுமன்ற ஆட்சி முறையை கொண்டுள்ளது. இது இரண்டு தனித்தனியான பணிகளை செய்கிறது. முதலாவது பணி, சட்டங்களை இயற்றுதல், இரண்டாவதாக, இயற்றிய சட்டங்களை நடைமுறைப்படுத்துதல் முதலியவற்றை செய்கிறது. நிறைவேற்றுவோரின் தலைவர் ஜனாதிபதி.

● தவறான வாக்கியங்களை திருத்தாங்கள் :

- 1 ஜனாதிபதி மற்றும் துணை ஜனாதிபதியும் ஒரேவகையான உறுப்பினர்களால் தேர்ந்தெடுக்கப்படுகின்றனர்.
- 2 இந்தியாவில் உள்ள ஒவ்வொரு வாக்காளரும் ஜனாதிபதியை தேர்ந்தெடுக்கின்றனர்.
- 3 ஆந்திரப் பிரதேச மாநில சட்டமன்ற உறுப்பினர்கள் அனைவரும் ஜனாதிபதி தேர்தலில் பங்கேற்கின்றனர்.
- 4 டில்லி மற்றும் பாண்டிச்சேரி பகுதிகளில் உள்ள எல்லா சட்டமன்ற உறுப்பினர்களும், லோக்கசபை மற்றும் ராஜ்யசபை உறுப்பினர்களும், ஜனாதிபதியை தேர்ந்தெடுக்கின்றனர்.

பிரதம மந்திரியும், மத்திய மந்திரிகளும் பலத்துறைகளுக்கு பொறுப்பேற்கின்றனர். இவர்களுக்கென பெருமளவு அரசு ஊழியர்கள் பணியாற்றுகின்றனர். இவ்வாறு பெருமளவு உறுப்பினர்களைக் கொண்ட பாராளுமன்றத்தில் இருந்து சிறிய அளவு எண்ணிக்கை கொண்ட உறுப்பினர்கள் மந்திரிகளாக தேர்ந்தெடுக்கப்படுகின்றனர். இவர்கள் அரசாங்கத்தை நடத்தும் பணியை மேற்கொள்கின்றனர். இது எவ்வாறு செய்யப்படுகிறது என்பதை காண்போம்.

இந்திய அரசாங்கத்தின் முடிவுகள் இந்திய ஜனாதிபதியின் பெயரால் செய்யப்படுகின்றன.



படம் : 14.4: குடியரசு தினத்தன்று இரவு நேரத்தில் ஜனாதிபதி மாளிகையின் தோற்றம்.

கீழே குறிப்பிடப்பட்டவர்களின் தற்போதைய புகைப்படங்களை சேகரித்து, தரப்பட்ட கட்டங்களில் ஒட்டுக.

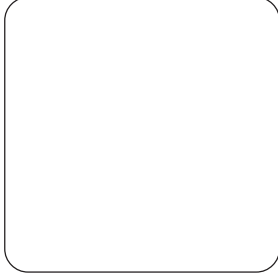

இந்திய ஜனாதிபதி

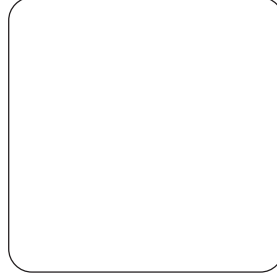

துணை ஜனாதிபதி

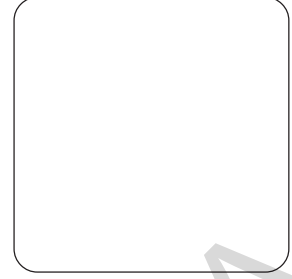

பிரதம மந்திரி

ஜனாதிபதி நாட்டின் பெயரளவு தலைவராக விளங்குகிறார்.

இந்திய ஜனாதிபதி, பிரதம மந்திரி மற்றும் மத்திய மந்திரி சபையின் ஆலோசனைப்படி செயல்படுகிறார்.

மாநில சட்டமன்றம், முதல் மந்திரியை எவ்வாறு தேர்ந்தெடுக்கிறது என்பதை நினைவு படுத்திகொள்ளுங்கள். பிரதம மந்திரியும் அதைப் போலவே லோக்சபை உறுப்பினர்களால் தேர்ந்தெடுக்கப்படுகின்றார். லோக்சபையின் மொத்த இடங்களில் பாதியை விட அதிக இடங்களை கைப்பற்றும் பெரும்பான்மை கட்சி அல்லது கூட்டு கட்சிகளின் தலைவரை ஆட்சி அமைக்குமாறு ஜனாதிபதி அழைப்பு விடுப்பார். பெரும்பான்மை கட்சித் தலைவரை பிரதமராக நியமித்து பதவிப் பிரமாணம் செய்து வைக்கிறார். பிரதம மந்திரி பெரும்பான்மை உறுப்பினர்களின் ஆதரவு பெற்றவராவார். மத்திய மந்திரி சபைக்கான மந்திரிகளை தேர்ந்தெடுத்துக் கொள்கிறார்.

- தற்போது நமது நாட்டின் பிரதம மந்திரியார்? இதற்கு முன் பதவி வகித்த பிரதமர்களின் பெயர்களை கூற முடியுமா?
- தற்போதுள்ள மத்திய அரசாங்கத்தில் உங்கள் மாநிலத்தை சேர்ந்தவர்கள் மந்திரி பதவிகளில் உள்ளனரா? பட்டியலிடுக.
- மத்திய மந்திரி சபையிலுள்ள முக்கிய இலாக்காக்களின் பெயர்களையும், அவற்றின் மந்திரிகளின் பெயர்களையும் பட்டியலிடுக.

மத்திய மந்திரிசபை அரசாங்கத்தின் நிறைவேற்றுவோர் பிரிவாக செயல்படுகிறது. சட்டங்களை நடைமுறைப்படுத்தும் செயலை

செய்கின்றது. சட்டங்களின் படி நாட்டின் நிர்வாகத்தை செயல்படுத்துகிறது. நாட்டின் மேம்பாட்டிற்கான திட்டங்களை தீட்டி நடைமுறைப்படுத்துகிறது.

நாட்டிற்கு தேவையான புதிய சட்டங்கள், கொள்கைகள், பழைய சட்டங்களுக்கு மாற்றங்கள் போன்றவற்றை உருவாக்கி, பாராளுமன்றத்தின் ஒப்புதலை பெறுகிறது. அரசாங்கத்தின் பணிகள் நிதி நிலை, வெளியுறவு விவகாரங்கள், உள்நாட்டு பாதுகாப்பு, ரயில்வேத் துறை, தொழில்துறை, விவசாயம், கல்வி, ஆரோக்கியம் போன்ற பல்வேறு இலாக்காக்களாக பிரிக்கப்பட்டுள்ளன. ஒவ்வொரு இலாக்காவும் ஒரு மூத்த மந்திரியின் தலைமையில் தன் பணிகளை செய்கின்றது. ஒவ்வொரு இலாக்காவிலும் மத்திய மந்திரியை தவிர செயலாளரை தலைமையாகக் கொண்டு அதிக எண்ணிக்கையில் அதிகாரிகள் பணி புரிகின்றனர். இலாக்காவின் செயலாளர் அதன் அன்றாட பணிகளை கையாளுகிறார். இலாக்கா சம்பந்தப்பட்ட பல்வேறு விஷயங்கள் குறித்து குறிப்புகள் மற்றும் உத்தேசித்த திட்டங்களை ஆய்வு செய்து அறிக்கைகளை தயாரிக்கிறார். இதனால் சம்பந்தப்பட்ட மந்திரி அவற்றிற்கான முடிவுகள் எடுக்க முடியும். இம் முடிவுகளை அமுலாக்கும் பொறுப்பும் இலாக்காவில் உள்ள அதிகாரிகளுக்கு உள்ளது.

- கீழே தரப்பட்டுள்ளவற்றில் அரசாங்கம் அமைத்திடுவதில் எது சரியானது? கண்டுபிடி
- ஜனாதிபதியின் ஆதரவு பெற்ற கட்சி அல்லது கூட்டணி கட்சிகள் அரசாங்கத்தை அமைக்கும்.

- அதிக இடங்களை லோக்கப்பையில் பெற்ற தனிக்கட்சி அல்லது கூட்டணிக் கட்சிகள் அரசாங்கத்தை அமைக்கும்.
- மொத்த இடங்களில் பாதியளவைவிட அதிகம் பெற்ற தனிக்கட்சி அல்லது கூட்டணிக் கட்சி அரசாங்கத்தை அமைக்கும்.
- அரசாங்கத்தை அமைக்கும் கட்சியை அல்லது கூட்டணிக் கட்சியை தேர்தல் ஆணையம் தேர்ந்தெடுக்கிறது.
- லோக்கப்பை தேர்தலில் அனைவரையும் விட மிகவும் அதிக வாக்குகளை பெற்று வெற்றி பெற்றவர் பிரதம மந்திரி ஆகமுடியும்.
- கீழே தரப்பட்டுள்ள பட்டியலை கவனமாய் பரிசீலித்து, எந்த கட்சி முதலாவது லோக்கப்பை தேர்தலுக்கு பிறகு ஆட்சி அமைந்திருக்கும் என்பதை கூறுக:

முதலாவது லோக்கப்பை தேர்தல் - 1952	
கட்சியின் பெயர்	வெற்றி இடங்கள்
காங்கிரஸ் கட்சி	364
கம்யூனிஸ்ட் மற்றும் கூட்டணிகட்சிகள்	23
சோஷியலிஸ்டு கட்சி	12
கிஷான் மஜ்தூர் மக்கள் கட்சி	9
ஜனசங்கம் கட்சி	3
ஹிந்து மஹாசபை கட்சி	4
ராமராஜ்ய பரிஷத் கட்சி	3
இதர கட்சிகள்	30
சுயேட்சைகள்	41
மொத்த இடங்கள்	489

முக்கியச் சொற்கள்

1. சட்டமன்றம்
2. லோக்கப்பை
3. ராஜ்யசபை
4. மத்தியமந்திரிசபை
5. மத்தியப்பட்டியல்
6. மாநிலப் பட்டியல்
7. பொதுப்பட்டியல்
8. தேர்தல் ஆணையம்

உனது கற்றலை மேம்படுத்துக

1. முதல் பொதுத் தேர்தலை நடத்த மிகுந்த சிரமங்கள் இருந்தது ஏன்? காரணங்களை பட்டியலிட்டு காட்டுக.(AS1)
2. தேர்தல்கள் சுதந்திரமாகவும், நியாயமானதாகவும் நடத்தப்படவேண்டும், ஏன்? இது குறித்து நீ கருதுவது என்ன?(AS1)
3. விவசாயம், ரயில்வே, கிராம மருத்துவமனைகள், காவல்துறை, அஞ்சல் மற்றும் தொலைத் தொடர்பு, மின்சாரம், தொழிற்சாலைகள் போன்ற அம்சங்களில் எந்த அம்சங்கள் மீது பாராளுமன்றம் மற்றும் மாநில சட்டமன்றங்கள் சட்டம் இயற்ற முடியும்? எந்த அம்சங்கள் மீது இரண்டும் சட்டங்கள் இயற்ற முடியும்?(AS1)
4. பாராளுமன்றத்தின் இரண்டு அவைகளின் பெயர்களை எழுதுக. இவற்றின் பதவிகாலம், உறுப்பினர் எண்ணிக்கை, அதிகாரம், தேர்தல் முறை, ஜனாதிபதி தேர்தலில் வாக்களித்தல் போன்றவற்றை காட்டும் ஒற்றுமை மற்றும் வேற்றுமை பட்டியலை தயாரித்துக் காட்டுக.(AS3)
5. 2009ஆம் ஆண்டு பாராளுமன்ற தேர்தலில் எந்த ஒரு தனிக் கட்சியும் பெரும்பான்மை இடங்களை பெறவில்லை. அரசாங்கம் எவ்வாறு உருவானது? இதுகுறித்து உங்கள் ஆசிரியருடன் கலந்தாலோசித்து ஒரு பத்தி எழுதி காட்டுக.(AS1)
6. நாடு முழுவதற்கும் தேவையான சட்டங்களை இயற்றும் பொறுப்புடைய அமைப்பு எது?(AS1)

7. கீழ்க்காணும் பட்டியலில் சில தகவல்கள் விடப்பட்டுள்ளன. உங்கள் ஆசிரியர்களுடன் கலந்தாலோசித்து காலியிடங்களை நிரப்புக.(AS3)

வ. எண்	புதவிகள்	தேர்ந்தெடுப்பவர்கள்	புதவிகாலம்	தகுதிகள் (குறைந்தபட்ச வயது பிறப்பிடம்)
1.	சட்டமன்ற உறுப்பினர் (MLA)		5 ஆண்டுகள்	
2.	லோக்சபை உறுப்பினர் (MP)			குறைந்த பட்ச வயது தகுதி 25 வயது
3.	ராஜ்யசபை உறுப்பினர் (MP)			
4.	முதலமைச்சர்	மாநில சட்டமன்ற பெரும்பான்மை உறுப்பினர்கள்		மாநிலத்தில் வசிப்பவராக இருக்க வேண்டும்
5.	பிரதம மந்திரி	பாராளுமன்ற பெரும்பான்மை உறுப்பினர்கள்		
6.	ஜனாதிபதி			குறைந்தபட்ச வயது : 35 வயது

8. அரசியல் கட்சிகள் அதிக பெண் வேட்பாளர்களை தேர்தலில் போட்டியிட அனுமதிக்க வேண்டும் என்று நீங்கள் கருதுகிறீர்களா?(AS1)

9. கீழே தரப்பட்டுள்ள ஒரு அறிக்கை இந்தியா மற்றும் இதர நாடுகளின் பாராளுமன்றத்தில் பெண்களின் பிரதிநிதித்துவம் குறித்த ஆய்வு கணிப்பு ஆகும்: (AS3)

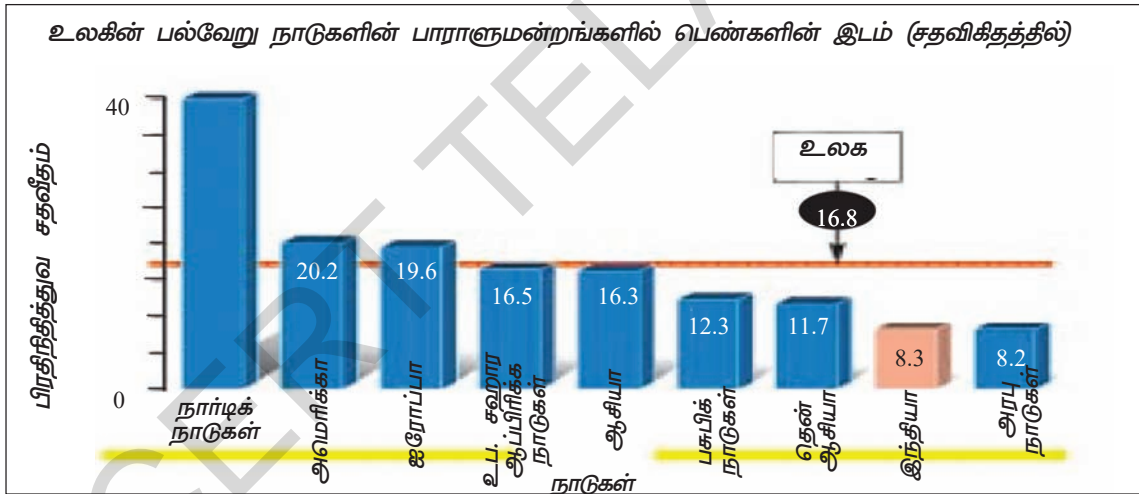

மேலே தரப்பட்டுள்ள தகவலின் அடிப்படையில், கீழ்க்கண்ட அம்சங்கள் குறித்து விவரித்து ஒரு கட்டுரை எழுதுக:

நம் சட்டசபைகளில் பெண்களின் பிரதிநிதித்துவம் போதுமானதாக உள்ளது என்று நீ நினைக்கிறாயா?

பிரதிநிதித்துவம் என்ற எண்ணம் மக்களாட்சி கருத்துக்கு எவ்வாறு முக்கியமானது?

இதற்கு எப்படிப்பட்ட தீர்வை சாதிக்க முடியும்? நீ ஒரு பாராளுமன்ற உறுப்பினராக இருந்தால் இப்பிரச்சனைக்கு தீர்வு காண எவ்வாறு அணுகுவாய்?

சில நாடுகளின் பெண்கள் பிரதிநிதித்துவம், பாராளுமன்றங்களில் அதிகம் இருப்பது எவ்வாறு என்று நீங்கள் கருதுகிறீர்கள்?

செயல் திட்டம் : பாராளுமன்ற கூட்டத்தொடர் நடந்து கொண்டிருக்கும் நாட்களில் வானொலி செய்திகள் கேட்டு பதிவு செய்துகொள் அல்லது தொலைக்காட்சி ஒளி பரப்பை கவனித்திடு அல்லது செய்தித்தாள் படித்து கூட்டத் தொடரின் நிகழ்வுகளை பட்டியலிட்டு எழுதிக்கொள். பாராளுமன்றத்தில் விவாதிக்கப்பட்ட ஏதாவதொரு பிரச்சனை குறித்து ஒரு பக்கம் எழுதி காட்டுக. அல்லது அப்பிரச்சனை பாராளுமன்றத்தில் விவாதிக்கப்பட்ட காட்சியை படமாக வரைந்து காட்டுக.

சட்டம் மற்றும் நீதிக் குறித்து ஒரு ஆய்வு

சட்டங்கள் அரசுகளினால் இயற்றப்படுகின்றன என்பதை நாம் சென்ற வருடம் கற்றுக் கொண்டோம். சட்டங்களை நடைமுறைபடுத்துவதில் நிறைவோற்றுவோரின் பங்கு குறித்தும், சுருக்கமாக பரிசீலித்தோம். ஆனால் சட்டத்தை மீறுவதால் என்ன நடக்கும் என்பதை குறித்து இந்த அத்தியாயத்தில் படித்து அறிந்து கொள்வோம்.

சொத்து மீதான சண்டை

வீராசாமி வீட்டுமனைகளை விற்பனை செய்யும் வியாபாரி. இவர் விவசாய நிலங்களை வாங்கி சிறிய வீட்டுமனைகளாக்கி அதைக் குறித்து செய்தித்தாளில் விளம்பரம் செய்தார். வீட்டுமனையை வாங்க ஆர்வம் உடையவர்கள் மாத தவணையாக ரூ.5000 ஐந்து ஆண்டுகள் செலுத்தினால் அது அவர்களுக்கு சொந்தமாகும் என்று அறிவித்திருந்தார்.

சாம்பசிவம் ஒரு கூட்டுறவுச் சங்கத்தில் இடைநிலை ஊழியராக வேலை செய்து வந்தார். வீட்டு மனையை வாங்க முடிவு செய்தார். தனது வருவாயை சேமித்து, மாதந்தோறும் ஐந்தாயிரம் ரூபாய்களை தவணை பணமாக, ஐந்து ஆண்டுகள் செலுத்தினார். அந்த வீட்டுமனையில் ஒரு வீட்டை கட்ட திட்டமிட்டார். ஆனால் அந்த வீட்டுமனையை சிறிது காலத்திற்கு முன்னர், சுந்தரேசன் என்பவருக்கு விற்றுவிட்டார் என்று தெரிந்தது.

உடனே சாம்பசிவம் தனது மகன் கிராந்தியை அழைத்துக் கொண்டு வீராசாமியின் வீட்டிற்கு சென்றார். வீட்டு மனைக்காக செலுத்திய பணத்தை திருப்பி தருமாறு கேட்டுக்கொண்டார். கடும் வாக்குவாதம் நடந்தது. வீராசாமி சாம்பசிவத்தை தாக்கி அவரது கையை உடைத்தார். இந்த செய்தி பரவியதும், அங்கு மக்கள் கூடினர்.

கிராம சாபஞ்சு அந்த இடத்திற்கு விரைந்து வந்தார். வீராசாமியையும், சாம்பசிவத்தையும், சமாதானப்படுத்த முயன்றார். சிறிது நேரத்திற்குப் பிறகு, கிராந்தி தனது தந்தையை



அருகிலுள்ள நகரத்திற்கு அழைத்துச் சென்றார். அது மண்டலத் தலைமையகம் ஆகும்.

மருத்துவரிடம் காட்டினார் காயமடைந்த கைக்கு மருந்திட்டு பிளாஸ்திரி போடப்பட்டது. அதன் பிறகு அங்கிருந்து மருத்துவர் சான்றிதழுடன் புகார் பதிவு செய்திட அவர்கள் காவல் நிலையத்திற்குச் சென்றனர்.

புகாரை பதிவு செய்தல் :

காவல் நிலையத்தில் கிராந்தி, வீராசாமி மீது புகார் செய்தார். காவல் நிலையத்தில் தரப்படும் புகார் மனுவில் கீழ்க்கண்ட விவரங்கள் இருக்க வேண்டும்:

1. புகார் மனு கடிதத்தை காவல் நிலைய அலுவலருக்கு எழுதப்பட வேண்டும்.
2. புகார் அளித்தவரின் விவரங்கள்
3. குற்றம் நடந்த தேதி, நேரம் மற்றும் இடம்
4. என்ன நடந்தது/வழக்கு
5. குற்றம் சாட்டப்பட்டவரின் பெயர், பாலினம், முகவரி போன்ற விவரங்கள்.



6. சாட்சிகளின் பெயர்கள் (குற்றச் செயல் நடந்த போது இருந்தவர்கள்)

7. வேண்டுகோள் (சட்டத்தின்படி குற்றம் செய்தவரை தண்டிக்குமாறு கோருதல், சட்டப் பிரிவுகள் தெரிந்தால் அவற்றையும் குறிப்பிடுதல்)

8. புகார் மனு பதிவு செய்திடும் வாதியின் கையொப்பம் முகவரி மற்றும் விவரங்கள்.

காவல் நிலையத்தின் எழுத்தர், இந்த சண்டை குறித்து தரப்பட்ட தகவல்கள் அடிப்படையில் புகார் மனுவை எழுதினார். இதனை முதல் தகவல் அறிக்கை (F.I.R) என்பர். கிராந்தி புகார் மனுவில் கையெழுத்திட்டார், காவல் நிலைய எழுத்தாளரிடம், தயவு செய்து இந்த புகாரை உடனே பதிவு செய்யுங்கள், அதன் நகலை எங்களுக்கு ஒன்று கொடுங்கள் என்று கேட்டார். அதற்கு எழுத்தாளர் காவல் நிலைய அலுவலர் (S.H.O) வந்தபிறகு உங்கள் புகார் மனுவை பதிவு செய்கிறேன் என பதிலளித்தார். இதற்கு காவல் நிலையத்தின் தலைமை அதிகாரியை, காவல் நிலைய அலுவலர், (S.H.O) என அழைத்தார், அக்காவல் நிலையத்தில் ஒரு உதவி ஆய்வாளர் (S.I) தான் காவல் நிலைய அலுவலர் (S.H.O). எனவே புகார் பதிவாகும் வரை கிராந்தி காத்திருந்தார், காவல் நிலைய அலுவலர் வருகைக்கு பின் புகார் பதிவானது.

- அவர்கள் ஏன் காவல் நிலைய அலுவலர், (S.H.O) (அ) உதவி ஆய்வாளர் (S.I) வரும்வரை காத்திருந்தார்? நீ அப்படிப்பட்ட புகாரை பதிவு செய்ய வேண்டியிருந்தால், அதில் என்ன எழுதுவாய்?

- மேலே தரப்பட்டுள்ள வரிசைப்படி நீங்கள் வீராசாமி, சாம்பசிவம் தங்கள் புகாரை எவ்வாறு எழுதியிருப்பா என கற்பனை செய்து எழுத முடியுமா?
- முதல் தகவல் அறிக்கையின் நகல் படிவத்தை புகார் தருபவர் பெற்றுக்கொள்ள வேண்டும் என்பது முக்கியமானது என்று நீ ஏன் கருதுகிறாய்?

- ஒவ்வொரு காவல் நிலையமும் ஒரு குறிப்பிட்ட சுற்றுபுற பரப்பினை கொண்டிருக்கும். நீ வாழும் வீடு எந்த காவல் நிலையத்தின் அதிகார வரம்புக்குள் வருகிறது என்பதை கண்டறியவும்.

முதல் தகவல் அறிக்கை (F.I.R.)

காவல் நிலையத்தில் நீங்கள் புகார் கொடுக்க வேண்டும் என்றால், முதல் தகவல் அறிக்கையை பதிவு செய்ய வேண்டியது அவசியமாகும். முதல் தகவல் அறிக்கை பதிவு செய்த பிறகு, புகாரில் தரப்பட்ட பிரச்சனை குறித்து விசாரித்து, தீர்க்க வேண்டிய கடமை காவல் துறைக்கு உள்ளது.

காவல் நிலைய அலுவலர், பதிவு செய்யப்பட்ட புகாரை படித்து, ஒப்புதல் கொடுத்த பிறகு, புகார் கொடுத்தவர் கையொப்பம் இடுவார். காவல்நிலைய பதிவேட்டில் குற்றம் பற்றிய விவரங்கள் முதல் தகவல் அறிக்கையை ஆதாரமாக பதிவு செய்யப்படும். அதன் நகல் புகார் தருபவருக்கு எந்தவித கட்டணமும் இன்றி, இலவசமாக அளிக்கப்படும்.

காவல்நிலைய அலுவலர் புகாரை பதிவு செய்திட மறுத்தால், அந்த நபர் நேரிடையாக மாவட்ட காவல் அதிகாரி அல்லது மாவட்ட நீதிபதியிடம் சென்று புகாரை பதிவு செய்யலாம். புகார் மனுவை உறையிலும் அனுப்பி வைக்கலாம்.

புலன் விசாரணை மற்றும் கைது செய்வதில் காவலரின் பங்கு :

குற்றம் குறித்து புகார் செய்யப்படும் போது, அதை விசாரணை செய்தல் காவல் துறையின் மிக முக்கியமான பணியாகும். விசாரணை என்பதில் சாட்சிகளின் சாட்சியங்களை பதிவு செய்தல், ஆதாரங்களை சேகரித்தல் போன்றவை அடங்கும், புலன் விசாரணையின் அடிப்படையில் வழக்கு குறித்து காவலர்கள் ஒரு குறிப்பிட்ட கருத்தை உருவாக்கிக் கொள்வர். குற்றம் சாட்டப்பட்டவர் தான் குற்றவாளி என ஆதாரங்கள் காட்டினால், அவர் மீது நீதிமன்றத்தில் குற்றபத்திரிக்கையை நீதி மன்றத்தில் பதிவு செய்வர். குற்றவாளியை தண்டிப்பது காவல் துறையின் வேலை அல்ல. குற்றம் சாட்டப்பட்ட நபர் குற்றவாளியா, இல்லையா என்பதையும், என்ன தண்டனை தரப்பட வேண்டும் என்பதையும் நீதிபதிகள் மற்றும் நீதித்துறை மட்டும் தான் முடிவு செய்யும்.

இந்த வழக்கில் காவல் உதவி ஆய்வாளர், அந்த கிராமத்திற்குச் சென்று தன் விசாரணையை துவங்கினார். சாம்பசிவத்திற்கு ஏற்பட்ட காயங்களை ஆய்வு செய்தார். மருத்துவமனை மருத்துவரின் அறிக்கை, காயங்கள் மிகவும் அபாயகரமாக இருப்பதை தெளிவாக எடுத்துக் கூறியது. சுற்றுப்புறத்தில் இருந்தவர்கள் நடந்த நிகழ்ச்சியை முழுவதுமாக விளக்கிக் கூறினர். வீராசாமி சாம்பசிவத்தை கடுமையாகத் தாக்கி காயப்படுத்தியது தெள்ளத்தெளிவாக உறுதிபடுத்தப்பட்டது.

அதன் பிறகு காவல் உதவிஆய்வாளர் வீராசாமியின் வீட்டிற்குச் சென்று, சாம்பசிவத்தை கொடூரமாகத் தாக்கி காயப்படுத்திய குற்றத்திற்காக கைது செய்யப்படுவதாக அறிவித்தனர். பிறகு அவரை கைது செய்து, மண்டல காவல் நிலையத்திற்கு அழைத்துச் சென்று, கேள்விகள் கேட்டு விசாரித்தார். வீராசாமியோ குற்றத்தை மறுத்து, சாம்பசிவத்தை தாக்கி காயப்படுத்தவில்லை என்று கூறினார். காவலர்கள் அவர் செய்த குற்றத்தை ஒப்புக் கொள்ளச் செய்திட கடுமையாக முயற்சித்தனர். ஆனால் வீராசாமி தொடர்ந்து மறுத்து வந்தார். எனவே, வீராசாமி காவல் நிலைய சிறையில் தொடர்ந்து அடைக்கப்பட்டார்.

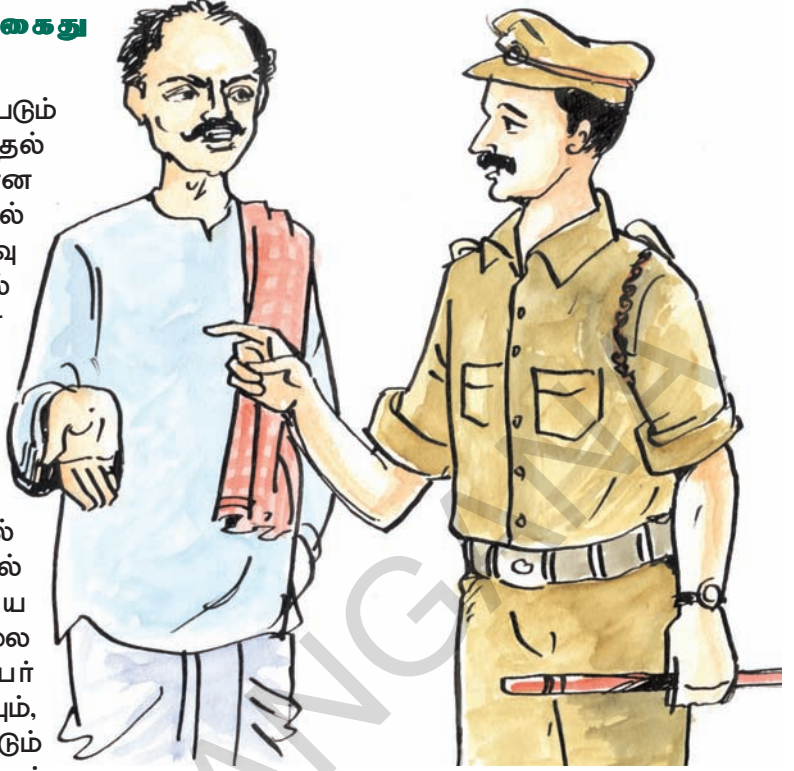

மறுநாள் வீராசாமியை நீதிபதி முன்பு ஆஜர்படுத்த வேண்டியிருந்தது.

- குற்றத்தை விசாரித்தது யார்? எவ்வாறு விசாரித்தார்?
- குற்றம் சாட்டப்பட்டவர் என்றால் என்ன? இக் கதையில் குற்றம் சாட்டப்பட்டவர் யார்?
- குற்றம் சாட்டப்பட்டவர் மீது சுமத்தப்பட்ட குற்றங்கள் யாவை?
- காவல் நிலைய அலுவலர் (SHO) வீராசாமியை கைது செய்து, குற்றத்திற்காக தண்டிப்பார் என்று சாம்பசிவம் நினைத்தார், அவர் நினைத்தது சரியா?

சமூகம் சார்ந்த மற்றும் குற்றவியல் குற்றங்கள் :

வீராசாமி உதவி ஆய்வாளரிடம் “இந்த பிரச்சனையை முடிவுக்கு கொண்டுவர விரும்புகிறேன். சாம்பசிவம் வீட்டுமனைக்காக எனக்கு கொடுத்த பணத்தை திருப்பி கொடுத்து விடுகிறேன். இதன் பிறகு நடந்தவற்றையெல்லாம் மறந்து விடுவோம்” என்று கூறினார்.

அதற்கு காவல் உதவி ஆய்வாளர் வீராசாமியிடம், “சாம்பசிவம், வீட்டுமனைக்கு செலுத்திய பணத்தை எப்படியாவது, தீரும்ப செலுத்த வேண்டியது தான். ஆனால் நீங்கள் சாம்பசிவத்தை அடித்தற்காக கைது செய்யப்பட்டு இருக்கிறீர்கள். இப்போது இது கிரிமினல் வழக்காக பதிவாகி உள்ளது.

சாம்பசிவத்தை அடித்து தாக்காமல் இருந்திருந்தால், காவல்துறை இந்த விஷயத்தில் தலையிட்டு இருக்காது, சாம்பசிவம், உங்கள் மீது சிவில் வழக்கு தொடுத்து இருப்பார். வீட்டுமனையை கொடுக்காத காரணத்திற்காக அவ்வழக்கு தொடரப்பட்டிருக்கும் அதன் விளைவாக அவருக்கு வீட்டுமனையையும், அதனால் அவருக்கு ஏற்பட்ட இழப்பிற்கு நஷ்ட ஈடு தரவேண்டி இருந்திருக்கும். அவ்வாறு நடந்திருந்தால், நீங்கள் சிறையில் அடைக்கப்பட்டிருக்க வேண்டியதில்லை". என்று பதிலளித்தார்.

வீராசாமி மற்றும் சாம்பசிவம் இடையே இரண்டு வகையான சண்டை இருந்தது. முதலாவது, வீராசாமி, சாம்பசிவத்தை தாக்கினார். இது ஒரு கிரிமினல் குற்றம் ஆகும். திருடுதல், கொள்ளையடித்தல், கலப்படம் செய்தல், லஞ்சம் வாங்குதல், போலியான மருந்து தயாரித்தல் முதலியவை சில கிரிமினல் குற்றங்களாகும். இரண்டாவதாக இருவரிடையே சிவில் குற்றமும் உள்ளது. வீராசாமி, சாம்பசிவத்திற்கு விளம்பரம் செய்தபடி வீட்டுமனையை தரவில்லை அல்லது சாம்பசிவம் செலுத்திய பணத்தை திருப்பித் தரவில்லை. இது சிவில் வழக்கு.

சிவில் வழக்குகள், நிலம், சொத்து, வருவாய், மனித உறவுகள் போன்ற மனிதர்களின் உரிமைகளைத் தொடர்புடையவை. கிரிமினல் வழக்குகள் தொடரப்பட்டால், குற்றவாளிக்கு சிறை தண்டனை விதிக்கப்படுகின்றன.

குற்றவியல் வழக்குகள் எப்பொழுதும் காவல்துறையால் மட்டும் கையாளப்படுகின்றன. குற்றத்தால் பாதிக்கப்பட்ட நபரால் கையாளப்படுவதில்லை. ஆனால், சமூகம் சார்ந்த வழக்கில் பாதிக்கப்பட்ட நபரே, தான் ஏமாற்றப்படும் போது அல்லது ஒப்பந்தங்கள் மீறப்படும் போது வழக்கை நீதிமன்றத்தில் பதிவு செய்கிறார்.

குற்றவியல் சார்ந்தவற்றை காவல் துறையினரே முனைந்து கையாளுகின்றனர். அக்குற்றங்கள் அரசாங்கத்தால் இயற்றப்பட்ட சட்டங்களை மீறுவதாகும். சமூகம் சார்ந்த வழக்கு என்பது இரு நபர்களிடையே ஏற்பட்ட ஒப்பந்தத்தை மீறுவதாகும்.

- வீராசாமி, சாம்பசிவத்தின் வீட்டுமனையை மற்றொரு நபருக்கு விற்றுவிட்டார். இது _____ (குற்றவியல் (அ) சமூகம் சார்ந்த குற்றமாகும்.)
- வீராசாமி சாம்பசிவத்தை தாக்கி காயப்படுத்தினார். அது _____ (சமூகம் சார்ந்த அல்லது குற்றவியல் குற்றமாகும்.)

கீழ்க்காணும் அட்டவணையை கவனமாய் படித்து, குற்றவியல் மற்றும் சமூகம் சார்ந்த சட்டங்கள் இடையே உள்ள முக்கியமான வேறுபாடுகளை புரிந்து கொள்ளுங்கள்.

வ.எண்	குற்றவியல் சட்டம்	சமூகம் சார்ந்த சட்டம்
1.	சட்டத்தால் குற்றங்கள் என்று வரையறுக்கப்பட்ட நடத்தை மற்றும் செயல்கள் குறித்து ஆராய்கிறது.	இருவரிடையே செய்து கொள்ளப்பட்ட ஒப்பந்தத்தை மீறி, இரண்டு நபர்களில் ஒருவர் செயல்படுவதால் மற்ற நபருக்கு ஏற்படும் இழப்பு அல்லது துன்பம் குறித்து ஆராயும். (எ.கா) வாடகை, சட்டங்கள் ஆகும் பொருள் கொள்முதல், மணமுறிவு.
2.	இச்சட்டத்தின் செயல்பாடு, முதல் தகவல் அறிக்கை தாக்கல் செய்தல் மற்றும் காவல் துறையின் புலன் விசாரணையோடு துவங்குகிறது.	பாதிக்கப்பட்ட நபரால் நீதிமன்றத்தில் மனு தாக்கல் செய்யப்பட வேண்டும். எடுத்துக்காட்டாக, வாடகை சம்பந்தப்பட்ட சண்டைகள் ஏற்பட்டால் நில உரிமையாளர் அல்லது குத்தகைக்கு இருப்பவர் மனு தாக்கல் செய்ய வேண்டி இருக்கும்.
3.	குற்றஞ்சாட்டப்பட்டவர் தவறு செய்துள்ளதாக நிரூபிக்கப்பட்டால், அவருக்கு சிறை தண்டனையும் அபராதமும் விதிக்கப்படலாம்.	நீதிமன்ற நிவாரண நடவடிக்கையாக உத்தரவுகள் பிறப்பிக்கலாம். எடுத்துக்காட்டாக வாடகைக்கு குடியிருப்பவரை வாடகை பாக்கியை செலுத்தும்படி செய்யாமல் அல்லது வீட்டை காலி செய்திட உத்தரவிடலாம்.

குற்றவியல் சட்டம் மற்றும் சமூகம் சார்ந்த சட்டம் குறித்து நீ புரிந்துகொண்டவற்றை ஆதாரமாக கொண்டு கீழ்காணும் பட்டியலை நிரப்புக.

சட்டமீறுதல்கள் குறித்த விவரங்கள்	சட்டத்தின் பிரிவு	பின்பற்றப்பட வேண்டிய முறைகள்
<p>பள்ளிக்கு நடந்து செல்லும் போது, பள்ளி மாணவிகள் தொடர்ந்து ஒரு குழு மாணவர்களால் அலைகழிக்கப்பட்டு தொந்தரவுக்கு உள்ளாகின்றனர்.</p> <p>பலவந்தமாக காலி செய்யுமாறு வற்புறுத்தப்பட்ட ஒரு வாடகைதாரர், நில உரிமையாளர் மீது ஒரு வழக்கை பதிவு செய்கிறார்.</p>		

ஜாமீன் :

வீராசாமியின் வழக்கு குற்றவியல் வழக்காக இருப்பதால், குற்றபத்திரிக்கை தாக்கல் செய்யப்பட்டு சிறையில் அடைக்கப்பட்டார். ஆனால் இது தண்டணை அல்ல. இது குற்றத்தை குறித்து விசாரணை செய்யவும், சாட்சியங்களை உடைத்தல் அல்லது பயமுறுத்துதல் போன்றவற்றை செய்வதை தடுக்கவும், உதவிகரமாக இருக்கும். காவல் துறையின் கட்டுப்பாட்டில் வீராசாமி சில நாட்கள் இருந்தார். அதன் பிறகு, அவரை ஜாமீனில் விடுவிக்க குடும்பத்தார் நீதிமன்றத்தில் விண்ணப்பித்தனர். கொலை குற்றம், கையூட்டு, தீருடுதல் போன்ற குற்றங்களால், குற்றஞ்சாட்டப்பட்டவர் ஜாமீன் பெற முடியாது, ஜாமீன் பெறுவதற்கு சில உத்தரவாதங்கள் நீதிமன்றத்திற்கு தரவேண்டும். இந்த உத்தரவாதங்கள் சொத்து அல்லது பத்திரம் அல்லது உத்தரவாதம் தரும் நபராக இருக்கலாம். ஜாமீன் பத்திரம் என்பது குற்றம் சாட்டப்பட்டவர் எப்போது அழைத்தாலும் நீதிமன்றத்திற்கு வருவார் என்று கூறும் உத்தரவாதம் ஆகும். ஜாமீன் கொடுக்கலாமா? அல்லது மறுக்கலாமா? என்பதை நீதிபதி முடிவு செய்வார்.

ஜாமீன் என்பது குற்றம் சாட்டப்பட்டவருக்கு உள்ள உரிமை :

ஜாமீன் என்பது குற்றஞ்சாட்டப்பட்டவருக்கு சட்டம் அளித்துள்ள உரிமை ஆகும். குற்றத்தின் கடுமையை கவனத்தில் கொண்டு ஜாமீன் வழங்கப்படுகிறது. சாட்சியங்களை பயமுறுத்தும் வாய்ப்புகளும் பரிசீலிக்கப்படுகிறது. அதே சமயத்தில், குற்றம் சாட்டப்பட்டவர் விடுதலை செய்யப்படுவதால் சமுதாயத்திற்கும், சாட்சிகளுக்கும், புகார் கொடுத்தவருக்கும், ஏதேனும் தீங்கு உண்டாகுமா என்பதையும் பரிசீலிப்பர்.

ஜாமீன் தரக்கூடிய குற்றங்களுக்கு, காவல் நிலைய அலுவலர் மட்டுமே ஜாமீன் வழக்கு உத்தரவு தரமுடியும். ஜாமீன் பெறமுடியாத குற்றங்களைச் செய்தவர், ஜாமீன் பெற வேண்டுமானால் அதற்குரிய நீதிமன்றத்தில் மனு சமர்ப்பித்து ஜாமீன் உத்தரவை பெற வேண்டும்.

வீராசாமி மற்றும் சாம்பசிவம் சம்பந்தப்பட்ட வழக்கு, குற்றவியல் நீதிமன்றத்தில் விசாரிக்கப்பட்டது. வீராசாமி தனக்காக வாதாட வழக்கறிஞரை அமர்த்திக் கொள்ள வேண்டியிருந்தது. ஆனால், சாம்பசிவம் சார்பாக வாதாடுவதற்கு அரசு வழக்கறிஞரை பெறும் வசதி உள்ளது. சட்டப்பூர்வமாக செயல் முறைகள் சிக்கலானவை மற்றும் அதை குறித்து விவாதிக்க சிறப்பு திறமை அவசியமாகிறது.

அரசு வழக்கறிஞரின் பங்கு :

குற்றவியல் குற்றங்கள் பொது மக்களுக்கு இழைக்கப்பட்டவையாக கருதப்பட்டு பதிவு செய்யப்படுகின்றன. இக் குற்றங்கள் பாதிக்கப்பட்டவர்களுக்கு எதிராக செய்யப்பட்டவை மட்டுமல்ல. சமுதாயம் முழுமைக்கும் எதிராக செய்யப்பட்டவையாக கருதப்படும் என்பது அதன் பொருளாகும். அரசு வழக்கறிஞர், நீதிமன்றத்தில் மாநிலம்/நாட்டின் நலன் காத்திடும் வகையில் பிரதிநிதியாக செயல்படுகிறார். காவல் துறையினர் வழக்கு சம்பந்தப்பட்ட விசாரணையை முடித்து, குற்றப் பத்திரிக்கையை தாக்கல் செய்த பிறகு அரசு வழக்கறிஞரின் பங்கு துவங்குகிறது. விசாரணை செய்வதில் அரசு வழக்கறிஞர் செயலாற்ற முடியாது. அவர் அரசின் சார்பாக வழக்கை தொடர்ந்து நடத்துவார்.

நீதிமன்றத்தின் ஒரு அதிகாரி என்ற வகையில், அரசு வழக்கறிஞர் பாரபட்சமின்றி கடமையை செய்ய வேண்டும். வழக்கு சம்பந்தமான முழுமையான விவரங்கள், சாட்சியங்கள் மற்றும் சாட்சிகளை நீதிமன்றத்தில் சமர்ப்பித்து, வழக்கு விசாரணை செய்திடவும் வழக்குகளை முடிவு செய்திடவும் உறுதுணைபுரிகிறார்.

நேர்மையான வழக்கு விசாரணை :

வீராசாமி மற்றும் சாம்பசிவம் சம்பந்தப்பட்ட வழக்கு குற்றவியல் நீதிபதி ஜீஷியல் மாஜிஸ்ட்ரேட் நீதிமன்றத்தால் விசாரிக்கப்பட வேண்டும். கருப்பு வண்ண நீண்ட ஆடை அணிந்த வழக்கறிஞர்கள் இருந்தனர். மக்கள் விசாரணை நடப்பதை கவனித்து கொண்டிருந்தனர். மற்ற வழக்குகள் விசாரணையை பார்க்க வந்த மக்களும் நீதிமன்றத்தின் உள்ளேயும், வெளியேயும் ஆஜராகியிருந்தனர்.

சட்டத்தின் ஆட்சி கூறுவது யாதெனில், ஒவ்வொருவரும் சட்டத்தின் முன் அனைவரும் சமம் என்பதாகும். குற்றஞ்சாட்டப்பட்ட நபர் குற்றவாளி என்று வெளிப்படையாக நிரூபிக்கப்படுவதற்கு முன், நேர்மையான வெளிப்படையான வழக்கு விசாரணை நடத்தி அனுமதிக்கப்படுகிறது. குற்றச் செயலின் நீதி விசாரணை என்பது, குற்றமற்றவர் என்ற ஊகத்தின் அடிப்படையில் துவங்குகிறது. எந்தவிதமான சந்தேகம் இன்றி குற்றம் நிரூபிக்கப்பட வேண்டும்.

சாம்பசிவம் காயம் அடைந்த காரணத்தால் வீராசாமி குற்றவாளி என்று நீதிபதி முடிவு செய்யவில்லை. அந்த காயங்கள் வீராசாமியால் ஏற்பட்டது என்று நிரூபிக்கப்படவேண்டும்.

- நேர்மையான வழக்கு விசாரணை என்றால் என்ன? அது அவசியமானதா? ஏன்? கலந்துரையாடு.

முதல் வழக்கு விசாரணை மற்றும் வழக்கறிஞர்.

வீராசாமி, சாம்பசிவம், அவரது மகன் கிராந்தி மற்றும் உதவி காவல் ஆய்வாளர் போன்றோர் குற்றவியல் நீதிபதி நீதிமன்றத்தில் குழுமியிருந்தனர். அரசாங்கத்தின் சார்பாக உதவி அரசு வழக்கறிஞர் வாதாட வந்திருந்தார்.

நீண்ட நேரம் காத்திருந்த பிறகு, வீராசாமியும், சாம்பசிவமும் விசாரணைக்காக அழைக்கப்பட்டனர். ஜீஷியல் நீதிபதி முன்பு அந்த வழக்கு முதல் முறையாக விசாரணைக்கு வந்தது.

காவல் உதவி ஆய்வாளர், வீராசாமியின் வழக்கறிஞரிடம் முதல் தகவல் அறிக்கை மற்றும் காவல் துறையின் அறிக்கை, ஆகியவற்றின் ஒரு நகலை கொடுத்தார். அதை கொண்டு வீராசாமி மீது சுமத்தப்பட்ட குற்றங்களின் விவரங்களை அறிய முடியும். இந்த அறிக்கைகளில் இருந்து வீராசாமிக்கு எதிராக காவல்துறையினர் சேகரித்திருந்த சாட்சியங்கள் குறித்தும் அறியமுடிந்தது. இத்தகவல்கள் அனைத்தும், வழக்கில் குற்றம் சாட்டப்பட்டுள்ள வீராசாமியை பாதுகாக்கத் தேவையான வாதங்களை தயாரிக்க அவருக்கு சாத்தியமாகும்.

இந்த முதல் வழக்கு விசாரணையில் ஜீஷியல் நீதிபதி, சாம்பசிவத்தை கடுமையாக தாக்கி காயப்படுத்தியதாக வழக்கு பதிவு செய்யப்பட்டுள்ளதை வீராசாமிக்கு தெரியப்படுத்தினார். இந்த குற்றம் நிரூபிக்கப்பட்டால் நான்கு ஆண்டுகள் சிறை தண்டனை விதிக்கப்படலாம். தன் மீது சுமத்தப்பட்ட குற்றங்களை வீராசாமி ஏற்றுக் கொள்ளவில்லை. எனவே, நீதிபதி வழக்கின் இரண்டாவது விசாரணையை 15 நாட்களுக்கு பிறகு நடத்த உத்தரவிட்டார்.

- வீராசாமியின் வழக்கை எந்த நீதிமன்றம் விசாரித்தது?
- முதல் வழக்கு விசாரணையில் என்ன நடந்தது?
- அரசாங்கத்தின் சார்பாக வழக்கை நடத்தும் வழக்கறிஞரை என்னவென்று அழைப்பர்?



நீதிபதியின் பங்கு என்ன?

நீதிபதி வழக்குகளை நியாயமான முறையில், வெளிப்படையாக, விளையாட்டுகளில் செயல்படும் நடுவர் போல செயல்படுகிறார். நீதிமன்றத்தில் வாதிகள் மற்றும் பிரதிவாதிகளால் அளிக்கப்படும் சாட்சியங்கள் மற்றும் வேறு ஏதாவது ஆதாரங்களை கேட்டு பரிசீலிப்பார். சமர்ப்பிக்கப்பட்ட ஆதாரங்கள், சாட்சியங்கள் மற்றும் சட்டப்பிரிவுகளின் ஆதாரமாக குற்றஞ்சாட்டப்பட்டவர், குற்றவாளியா அல்லது நிரபராதியா என்பதை முடிவு செய்கிறார். குற்றஞ்சாட்டப்பட்டவர் குற்றவாளி என்று நிரூபிக்கப்பட்டால், நீதிபதி தனது தீர்ப்பை அறிவிப்பார். சட்டம் என்ன கட்டளையிடுகிறதோ, அதன்படி குற்றவாளிக்கு அபராதம் விதித்தல் அல்லது சிறை தண்டனை அல்லது இரண்டையும் விதிக்கும் முடிவை நீதிபதி அறிவிப்பார்.

அதிகார பங்கீடு மற்றும் சுதந்திரம் :

இதற்கு முந்தைய அத்தியாயத்தில் இந்திய அரசியலமைப்பு சட்டத்தை குறித்து படித்தோம். நிறைவேற்றுவோர், நீதித்துறை மற்றும் சட்டசபைகளின் அதிகாரங்களை பகிர்ந்து அளித்தல் என்பது மையமாக முக்கிய அம்சங்களில் ஒன்றாகும். இதன் பொருள் என்னவென்றால், சட்டசபைகள் மற்றும் நிறைவேற்றுவோர் நீதித் துறையின் செயல்பாடுகளில் தலையிட முடியாது. நீதிமன்றங்கள் அரசாங்கத்தின் கட்டுப்பாட்டில் இல்லை, எனவே, அரசாங்கத்தின் சார்பாக செயல்படாது.

காவல் துறையும், நீதித் துறையின் ஒரு பாகம் அல்ல. காவல் துறையினர் நிறைவேற்றுவோரின் ஒரு பாகம் ஆவர். சென்ற வருடம் நீங்கள் மாவட்ட நிர்வாகம் குறித்து படித்தறிந்தீர்கள். மாவட்ட மட்டத்தில் மாவட்ட ஆட்சித் தலைவரை போல் மாவட்டத்தில் சட்டம், ஒழுங்கை நிலைநாட்ட மாவட்ட காவல்துறை அதிகாரி இருக்கிறார். மாநில அரசாங்கத்தின் உள்துறையின் கீழ் காவல்துறை விளங்குகிறது.

அதிகாரப்பகிர்வு சீரிய முறையில் செயல்பட, உயர்நீதிமன்றம் மற்றும் உச்சநீதிமன்றத்தின் நீதிபதிகள் இதர இரண்டு பிரிவுகளின் இடையூறு இன்றி செயல்படுவர்களாக நியமிக்கப்பட வேண்டும். ஒரு முறை நீதிபதியாக நியமிக்கப்பட்டால், அவரை பதவியிலிருந்து நீக்குவது மிகவும்

கடினம்.

- நீதிபதிகளின் தீர்ப்பு மீது அரசியல் அதிகாரத்தின் தாக்கம் உள்ளதா? ஏன்?
- சுதந்திர நீதித்துறை என்றால் என்ன?
- ஒரு பெரிய நிறுவனம், காடுகளில் மரங்களை வெட்டுகிறது மற்றும் பழங்குடி மக்கள் விறகுக்காக மரத்தை வெட்டகின்றனர் என்பது குறித்த வகுப்பறையில் விவாதம் நடத்துக?

சாட்சிக்காரர்களின் சாட்சியம்

வீராசாமி தன்னுடைய நண்பர்கள் சிலருடைய பெயர்களை சாட்சிக்காரர்களாக கொடுத்தார். சாம்பசிவத்தின் சார்பாக முதல் தகவல் அறிக்கையை தாக்கல் செய்த கிராந்தி, சிலருடைய பெயர்களை சாட்சிக்காரர்களாக கொடுத்தார். சாம்பசிவத்தின் வழக்கை விசாரணை செய்த காவல் உதவி ஆய்வாளர் சாம்பசிவத்தின் வீட்டின் சுற்றுப்புறத்தில் இருந்தவர்களின் இரண்டு பெயர்களை சாட்சியங்களாக குறிப்பிட்டிருந்தார். வழக்கு சம்பந்தப்பட்ட எல்லா சாட்சிக்காரர்களுக்கும் நீதிமன்றத்தில் ஆஜராகும்படி சம்மன் உத்தரவுகள் அனுப்பப்பட்டன. அவர்கள் வழக்கின் இரண்டாம் விசாரணையின்போது ஒதுக்கப்பட்ட தேதியில் ஆஜராக வேண்டும் என அறிவுறுத்தப்பட்டனர்.

15 நாட்கள் கழித்து சம்பந்தப்பட்ட நபர்கள் அனைவரும் நீதிமன்றத்தை வந்தடைந்து நீண்ட நேரம், காத்திருந்த பிறகு, இவ்வழக்கு விசாரணை துவங்கியது.

அரசாங்க வழக்கறிஞர் சார்பாக சாட்சிக்காரராக வந்த ஒரு பெண் சாட்சியம் அளிக்காமாறு அழைக்கப்பட்டார். அந்த பெண் குற்றம் நடந்த நாளில் நிகழ்ந்த சம்பவங்களை விவரித்து கூறினார். அரசு வழக்கறிஞரும், வீராசாமியின் வழக்கறிஞரும் பல கேள்விகள் கேட்டனர். மேலும் மூன்று சாட்சியங்களை கேட்டறிந்தார். அவற்றை பதிவு செய்தார். மீதியிருந்த சாட்சியங்களை விசாரித்து அறிவது மற்றொரு நாளுக்கு தள்ளிபோடப்பட்டது. இவ்வாறு, ஒவ்வொரு விசாரணை நாளின் போதும் ஒன்று அல்லது இரண்டு சாட்சியங்கள் விசாரிக்கப்பட்டு, பதிவு

செய்யப்பட்டன, அடுத்த விசாரணை நாளின் தேதியும் அறிவிக்கப்பட்டன.

வழக்கு விசாரணை பல மாதங்கள் தொடர்ந்து நடந்தது. வீராசாமி தன்னுடைய வழக்கறிஞருக்கு உதியம் செலுத்த வேண்டி இருந்தார். நீதிமன்றத்திற்கு சென்று, வீடுதிரும்ப செலவு செய்ய வேண்டியிருந்தது. அவருடைய வீட்டுமனை விற்பனை பாதிக்கப்பட்டது. ஒரு வருடம் வழக்கு இழுத்தடிக்கப்பட்டது. இறுதியில், நீதிபதி தீர்ப்பை அறிவித்தார். வீராசாமி குற்றவாளி என்று நிரூபிக்கப்பட்டது. அவருக்கு 4 ஆண்டுகள் தண்டனை விதிக்கப்பட்டது.

- எந்த ஒரு வழக்கிலும், சாட்சிதாரர்கள் தரும் சாட்சியங்களை கேட்டறிதல் ஏன் அவசியமானது என்பது குறித்து கலந்துரையாடு.

மேல்முறையீடு செய்யும் முறை :

தீர்ப்பை கேட்டவுடன் வீராசாமி வருத்தம் அடைந்தார். சிறை தண்டனையில் இருக்கும் போது, தன்னுடைய குடும்பத்திற்கு என்ன ஆகுமோ என்று நினைத்து மிகவும் ஆதங்கப்பட்டார். கீழ்மட்ட நீதிமன்றத்தின் தீர்ப்பு குறித்து அதிருப்தி அடைந்தால், உயர் மட்ட நீதிமன்றத்திற்கு மேல் முறையீடு செய்து கொள்ளலாம்.

நம் நாட்டில் மூன்று வகையான நீதிமன்றங்கள் உள்ளன. கீழ்மட்டத்தில்

பல்வேறு நீதிமன்றங்கள் உள்ளன. பெரும்பாலான மக்கள் நீதிமன்றங்கள் துணை நீதிமன்றங்கள் அல்லது மாவட்ட நீதிமன்றங்கள் என்றழைக்கப்படுகின்றன. இந்த நீதிமன்றங்கள் வழக்கமாக மாவட்ட அளவில் அல்லது கோட்டம் மட்டத்தில் அல்லது நகரங்களில் அமைந்திருக்கின்றன. ஒவ்வொரு மாநிலமும் ஒரு உயர்நீதிமன்றத்தை பெற்றுள்ளன. இது மாநில அளவில் மிக உயர்ந்த நீதிமன்றம் ஆகும். எல்லாவற்றையும் விட மேலாக புதுடில்லியில் உச்சநீதிமன்றம் உள்ளது. தலைமை நீதிபதியின் கீழ் இது செயல்படுகிறது உச்சநீதிமன்றம் தரும் தீர்ப்புகளுக்கு நாட்டிலுள்ள எல்லா நீதிமன்றங்களும் கட்டுபட்டு நடந்து கொள்கின்றன.

- உங்கள் ஆசிரியரின் உதவியுடன் இந்நீதிமன்றங்கள் உங்கள் பகுதியில் எங்கு அமைந்துள்ளன என்பதை அடையாளம் காண்க.
- கீழ்மட்டத்தில் உள்ள நீதிமன்றங்கள் மற்றும் மிக உயர்ந்த மட்டத்தில் அமைந்துள்ள நீதிமன்றங்களின் அமைப்பு பிரமிடு அமைப்பை ஒத்துள்ளதாக காணப்படுகின்றன. அவை குறித்த தகவல்களை படத்தின் மூலம் நிரப்பிக் காட்ட உங்களால் முடியுமா?

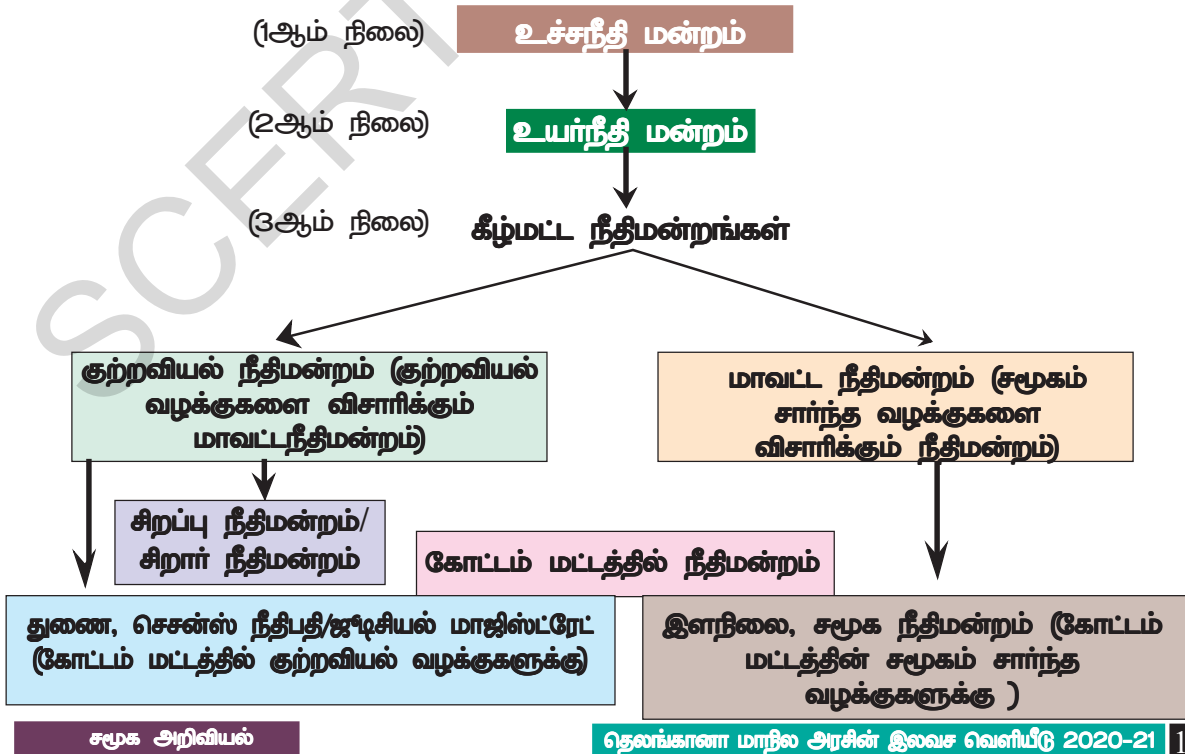

குற்றவியல் நீதிமன்றத்தில் மேல்முறையீடு:

மாவட்ட தலைமையகத்தில் உள்ள குற்றவியல் நீதிமன்றத்தில் மேல்முறையீடு செய்யுமாறு வீராசாமியின் வழக்கறிஞர் அறிவுரை கூறினார். மேல்முறையீடு செய்யும் வேலையை எனக்கு விடுங்கள். ஆனால், இதற்காக கூடுதல் கட்டணம் நீங்கள் செலுத்த வேண்டும் என்று வீராசாமியிடம் கூறினார். இந்த நீதிமன்றம் கீழ்மட்ட நீதிமன்றங்களின் தீர்ப்பை மாற்றும் அதிகாரம் உடையவை. வீராசாமியின் தண்டனையை அந்த நீதிமன்றம் குறைக்கலாம்.

வீராசாமி இன்னமும் கவலைப்பட்டார். அடிக்கடி நடக்கும் நீதிமன்ற விசாரணைகள் குறித்து எண்ணிப் பார்த்தார். வீராசாமி தனது வழக்கறிஞரிடம், “மாவட்ட தலைமையகம் வெகுதூரத்தில் உள்ளது. சாட்சிக்காரர்களுடன் அந்த இடத்திற்கு சென்று திரும்புதல் அதிக சிரமத்துடன் கூடிய வேலையாகும். இதை நாம் எப்படி சமாளிப்பது?” என்று கூறினார்.

வீராசாமியின் வழக்கறிஞர், குற்றவியல் நீதிமன்றத்தில் இந்த வழக்கு விசாரணை ஒன்று அல்லது இரண்டுக்கு மேற்படாத விசாரணையின் போது நீங்கள் ஆஜராக வேண்டும்.

அதற்கும் மேல் நடத்தப்படும் விசாரணைகள் வழக்கு சம்பந்தப்பட்டு உள்ள கோப்புகள் அடிப்படையிலேயே நடக்கும் என்று உறுதியளித்தார்.

வீராசாமியின் வழக்கறிஞர் குற்றவியல்

நீதிமன்றத்தில் மேல்முறையீட்டுகாக விண்ணப்பித்தார். ஜூடிஷியல் நீதிமன்றம் அளித்த தீர்ப்பை நிறுத்தி வைக்குமாறு சென்ஸ் நீதிமன்றம் உத்தரவிட்டது. இதனால் வீராசாமியின் சிறை தண்டனை நிறுத்தி வைக்கப்பட்டது. இந்த செஷன்ஸ் நீதிமன்றத்தில் வீராசாமி மற்றும் சாட்சிகள் ஒருமுறை மட்டும் ஆஜரானால் போதுமானது. அடுத்த விசாரணைகளின் போது வீராசாமியும், அவரது சாட்சிகளும் ஆஜராக தேவையில்லை, அவரது வழக்கறிஞர் மீதமிருந்த விசாரணைகளை கையாண்டார். செஷன்ஸ் நீதிமன்றம் வழக்கை விசாரித்து தீர்ப்பு கூற இரண்டு ஆண்டுகள் பிடித்தது. வீராசாமி குற்றவாளி என மீண்டும் நிரூபிக்கப்பட்டது. ஆனால் அவரது தண்டனை காலத்தில் ஒரு ஆண்டு குறைக்கப்பட்டது.

- வீராசாமியின் தண்டனையை செஷன்ஸ் நீதிமன்றம் ஏன் குறைத்தது? அதன் காரணங்கள் எவையாக இருக்கும் என்று நீங்கள் கூற முடியுமா?

உயர்நீதி மன்றம் :

குற்றவியல் நீதிமன்றம் அளித்த தீர்ப்பும் வீராசாமிக்கு திருப்தி அளிக்கவில்லை. அவருடைய வழக்கறிஞர், கீழ்நீதி மன்றங்களின் தீர்ப்புகளை உயர்நீதி மன்றத்தில் சவால் செய்து, நீதி பெறலாம்



படம் 15.1 ஆந்திரப் பிரதேச தெலங்கானா உயர்நீதி மன்றம்

மாநில அளவில் உயர்நீதிமன்றம் மிகப் பெரியது என்று கூறினார். குற்றஞ்சாட்டப்பட்டவர் மற்றும் சாட்சிகளை ஆஜராகும் படி உத்தரவிடவில்லை. வழக்கு சம்பந்தப்பட்ட கோப்புகளை மட்டும் ஆதாரமாக கொண்டு முடிவுகள் எடுக்கும்.

உங்களுடைய தண்டனையை மேலும் குறைத்துக் கொள்ள விரும்பினால் உயர்நீதிமன்றத்தில் மேல்முறையீடு செய்து நிச்சயமாக நீதி பெறலாம் என்று மேலும் கூறினார்.

இதற்காக வீராசாமி தன்னுடைய வழக்கறிஞருக்கு மேலும் கூடுதலாக கட்டணம் செலுத்தினார். மேல்முறையீடு செய்யப்பட்டது. சில மாதங்களுக்கு பின்பு உயர்நீதி மன்றம் தனது தீர்ப்பை வெளியிட்டது. கீழ்நீதிமன்றம் அளித்த தீர்ப்பை உறுதிப்படுத்தியது. எனவே, தீர்ப்பில் மாற்றம் ஏற்படவில்லை. வீராசாமி உயர்நீதிமன்றத்தில் தன் வழக்கில் தோல்வி அடைந்தார். மாவட்ட குற்றவியல் நீதிமன்றம் விதித்த தண்டனையை ஏற்க வேண்டியதாயிற்று. தன் தண்டனை காலத்தை தவிர்க்க முடியவில்லை.

இப்போது வீராசாமிக்கு இரண்டு வழிகள் உள்ளன. ஒன்று தீர்ப்பை ஏற்று சிறைக்குச் செல்லுதல். மற்றொன்று உச்சநீதி மன்றத்திற்கு மேல்முறையீடு செய்து கொள்ளுதல். வீராசாமி இது வரை ஏற்பட்ட விவகாரங்களினால் மிகவும் களைத்து போய் தளர்ச்சி அடைந்துவிட்டார்.

● உயர்நீதிமன்றம் குற்றம் சாட்டப்பட்ட நபரையோ, சாட்சிகளையோ ஆஜராகும் படி உத்தரவிடவில்லை. ஏன்?

● என் தந்தை நீதியை பெற்றார். ஆனால் மிகவும் தாமதம் ஆகிவிட்டது, என்று கிராந்தி கூறுகிறார். அவருடைய கருத்தை நீங்கள் ஒத்துக் கொள்கிறீர்களா?

இதற்காக வீராசாமி தன்னுடைய வழக்கறிஞருக்கு மேலும் கூடுதலாக கட்டணம் செலுத்தினார். மேல்முறையீடு செய்யப்பட்டது. சில மாதங்களுக்கு பின்பு உயர்நீதி மன்றம் தனது தீர்ப்பை வெளியிட்டது. கீழ்நீதிமன்றம் அளித்த தீர்ப்பை உறுதிப்படுத்தியது. எனவே, தீர்ப்பில் மாற்றம் ஏற்படவில்லை. வீராசாமி உயர்நீதிமன்றத்தில் தன் வழக்கில் தோல்வி அடைந்தார். மாவட்ட குற்றவியல் நீதிமன்றம் விதித்த தண்டனையை ஏற்க வேண்டியதாயிற்று. தன் தண்டனை காலத்தை தவிர்க்க முடியவில்லை.

இப்போது வீராசாமிக்கு இரண்டு வழிகள் உள்ளன. ஒன்று தீர்ப்பை ஏற்று சிறைக்குச் செல்லுதல். மற்றொன்று உச்சநீதி மன்றத்திற்கு மேல்முறையீடு செய்து கொள்ளுதல். வீராசாமி இது வரை ஏற்பட்ட விவகாரங்களினால் மிகவும் களைத்து போய் தளர்ச்சி அடைந்துவிட்டார்.

முக்கிய சொற்கள்

- | | | |
|---------------------------|------------------------------|---------------------------|
| 1. குற்றம் சாட்டப்பட்டவர் | 2. முதல் தகவல் அறிக்கை | 3. குற்றம் |
| 4. புலன் விசாரணை | 5. வழக்கு தொடருதல் | 6. கைது செய்தல் |
| 7. சாட்சியம் | 8. உச்ச நீதிமன்றம் | 9. நியாயமான விசாரணை |
| 10. மேல் முறையீடு | 11. முரட்டுத்தனமாக தாக்குதல் | 12. ஒப்பந்தத்தை மீறுதல் |
| 13. அரசு வழக்கறிஞர் | 14. தீர்ப்பு | 15. குற்றவியல் நீதிமன்றம் |

உனது கற்றலை மேம்படுத்துக

1. தவறான வாக்கியங்களை திருத்தி எழுதுக : (AS1)

- முதல் தகவல் அறிக்கை நீதிமன்றத்தில் பதிவு செய்யப்படும்.
- காவல் துறையினரால் கைது செய்யப்படுவது, தண்டிக்கப்படுவதற்கு சமம்.
- ஜாமீன்கள் உத்திரவாதங்களின் அடிப்படையில் தரப்பட்டுகின்றன.
- உச்சநீதிமன்றம் நாட்டிலேயே மிகவும் உயர்ந்த நீதிமன்றமாகும்.

2. வீராசாமியின் வழக்கு விசாரணையின் போது என்ன நடந்தது என்பதை அட்டவணையில் எழுதுக.(AS1)

நீதிமன்றம்	தரப்பட்ட தண்டனை காலம்	வீராசாமி நீதிமன்றத்தில்/ ஆஜராகவில்லை
ஜூடிஷியல் நீதிமன்றம்		
மாவட்ட குற்றவியல் நீதிமன்றம்		

3. குற்றவியல் வழக்கு மற்றும் சமூகம் சார்ந்த வழக்கு இடையே (a) தண்டனை மற்றும் சிறைவாசம் b) அரசாங்க வழக்கறிஞர் c) முதல் தகவல் அறிக்கை FIR ஆகிய அம்சங்களில் உள்ள வேறுபாடுகளை ஓரிரு வாக்கியங்களில் எழுதுக.(AS1)
4. உயர்நீதி மன்றத்தின் முடிவுகளை மாவட்ட நீதிமன்றம் அல்லது குற்றவியல் நீதிமன்றம் மாற்ற முடியுமா?(AS1)
5. குற்றவியல் நீதிமன்றம் மற்றும் உயர்நீதி மன்றத்தின் தீர்ப்பு திருப்தி அளிக்காவிட்டால் அவர் என்ன செய்யலாம்?(AS1)
6. காவல் நிலைய அலுவலர் S.H.O. மற்றும் நீதிபதி இடையே காணப்படும் அதிகார வேறுபாடுகள் யாவை?(AS1)
7. உன் கருத்துப்படி, வீராசாமியின் வழக்கில் தீர்ப்பு என்னவாக இருக்க வேண்டும்?(AS2)
8. ஒரு நபர் காவல் நிலையத்தில் தான் செய்த குற்றத்தை ஒத்துக்கொள்கிறார். காவல்துறை அந்த நபரை ஆறு மாதங்கள் சிறையில் அடைக்கிறது. இது சரியான முறையா? உன் விடையை விவரி.(AS1)
9. பெரியோர்களின் நடத்தை குழந்தைகளின் மீது எவ்வாறு இருக்க வேண்டும்? குழந்தைகளின் பாதுகாப்பை உறுதி செய்யும் நடவடிக்கைகளை எழுது.(AS6)
10. உன்னை ஒருவர் சே- செய்வதாக நினைத்துக்கொள். இதன் மீது காவல் நிலையத்திற்கு ஒரு புகார் கடிதம் எழுதுக.(AS6)

கலந்துரையாடலர் :

1. கிராமங்களில் பிரச்சனைகள் இருப்பதற்கு காரணம் என்ன? அவர்களில் நடத்தையில் எந்த விதமான மாற்றங்கள் வர வேண்டும்?

2. குற்றம் புரிந்து சிறைச்சாலை சென்று வந்தவரின் குடும்ப நிலைகள் குறித்து விவாதிக்கவும். அத்தகைய நபரை பள்ளிக்கு அழைத்து அவரின் சிறைச்சாலை அனுபவம் மற்றும் அங்கிருந்த சுதந்திரம் குறித்து பேச வைத்தல்.
3. உங்கள் வகுப்பிற்கு ஒரு போலீஸ் அதிகாரியோ அல்லது வழக்கறிஞரையோ அழைத்து வெவ்வேறு குற்றங்களும் அதற்குரிய தண்டனைகள் மற்றும் குற்றம் செய்யாமல் இருத்தல் போன்றவை குறித்து பேச வைத்தல்.

செயல்திட்டம் :

அமைதி நிலம் என்னும் ஒரு நகரத்தில் உள்ள விளையாட்டு மைதானத்தில் கால்பந்து இறுதிப்போட்டி பீஸ்ட்டா கால்பந்து அணி மற்றும் ஜீப்ளி கால்பந்து அணிகள் இடையே மறுநாள் நடக்க இருந்தது. ஆனால், ஜீப்ளி கால்பந்து அணியின் ஆதரவாளர்கள் மைதானத்தை சேதப்படுத்தினர் என்ற செய்தியை பீஸ்ட்டா கால்பந்து அணியின் ஆதரவாளர்கள் கேட்டறிந்தனர். உடனே, அவர்கள் பயங்கர ஆயுதங்களுடன் சென்று நகரத்தில் இருந்த ஜீப்ளி கால்பந்து அணியின் ஆதரவாளர்களின் வீடுகளை தாக்கினர். இந்த தாக்குதலில் 10 ஆண்கள் கொல்லப்பட்டனர். 5 பெண்கள் மிகவும் கடுமையாக காயம் அடைந்தனர், பலவீடுகள் அழிக்கப்பட்டன. 50கும் மேற்பட்ட மக்கள் காயமடைந்தனர்.

நீயும், உனது வகுப்பு சகமாணவர்களும் குற்றவியல் நீதிநிறை ஒரு பாகமாக கற்பனை செய்து கொள் முதலாவதாக, வகுப்பை கீழ்காணும் நான்கு குழுக்களாக பிரித்திடுக.

1. காவலர்
2. அரசு வழக்கறிஞர்
3. பிரதிவாதியின் வழக்கறிஞர்
4. நீதிபதி

- இப்போது அதே நிலைமையை எடுத்துக்கொண்டு, ஒரு மாணவனிடம் பீஸ்ட்டா சங்கத்திற்கு ஆதரவாக, மேலே கொடுக்கப்பட்ட வேலைகள் அனைத்தையும், செய்ய கூடியவர் யார் எனக் கேட்கவும். குற்றவியல் நீதிநிறை அமைப்பில், மேற்கண்ட எல்லா செயல்களையும் ஒரே நபர் செய்வதால் பாதிக்கப்பட்டவர்களுக்கு நீதி கிடைக்கும் என்று நீ கருதுகிறாயா?
- குற்றவியல் நீதிநிறை அமைப்பில் பல்வேறு நபர்கள் பல்வேறு நிலைகளில் பாங்காற்ற வேண்டிய அவசியம் உள்ளது என்று நம்புகிறாயா? இரண்டு காரணங்களைக் கூறுக.

சுதந்திரத்தின்போது கிராமப்புற ஏழ்மை

இந்திய நாடு சுதந்திரம் பெற்ற போது, எதிர்கொண்ட மிகப்பெரிய சவால் எதுவென்றால், கிராமப் புறங்களில் நிலவிய கடுமையான ஏழ்மை ஆகும். கிராமப்புற மக்கள் தொகையில் பாதி யளவிற்கும் அதிகமானோர் (55%) மிகவும் ஏழைகளாக இருந்தனர் என மதிப்பிடப்பட்டது. அதாவது 18.6 கோடி மக்கள் ஏழைகளாக இருந்தனர். அவர்களுக்கு நிலம் போன்ற வளங்களோ, வேலைவாய்ப்பை பெற உதவும் கல்வி அறிவோ இல்லை. வேலை வாய்ப்புகளும் அச்சமயத்தில் மிகக் குறைவாக இருந்தது. கிராமப்புற மக்களுக்கு கிடைத்த வேலை வாய்ப்பு யாதெனில் மிகவும் குறைந்த கூலியைத் தந்த விவசாயம் சார்ந்த வேலைகளே ஆகும்.

விவசாயத் தொழில் செய்து வந்தவர்களில் பெரும்பாலான விவசாயிகள் நிலமற்றவர்களாக இருந்தனர். பெரு நிலக்கிழார்களுக்கு சொந்தமான நிலங்களை குத்தகைக்கு எடுத்து விவசாயம் செய்தனர். அதற்காக அவர்களுக்கு நில வாடகையும் தந்து, கட்டாய வேலையும் செய்ய வேண்டியிருந்தது. அவர்களை பசி தொடர்ந்து துன்புறுத்தி வந்தது. வறட்சியும், தொற்று நோய்களும் அடிக்கடி ஏற்பட்டன. அழிவை உண்டாக்கின.

நாடு சுதந்திரம் அடைந்த போது, நிலமற்ற ஏழைகளுக்கு விவசாயம் செய்திட நிலங்களை அவர்களுக்கு கிடைக்குமாறு செய்ய வேண்டியது, மிகவும் முக்கியமானது என்று பரவலாக ஒப்புக் கொள்ளப்பட்டது. ஜமீன்தாரி முறை அல்லது பெருநிலக்கிழார் முறையை முடிவுக்கு கொண்டு வருவதால் மட்டுமே, ஏழை விவசாயிகளுக்கு நிலங்களை பங்கீடு செய்திட முடியும் என்ற எண்ணம் மேலோங்கியது. ஆங்கிலேய ஆட்சியின் போது நடந்த போராட்டங்கள், விவசாயிகளின் தேவைகள், பிரச்சனைகள் மற்றும் நம்பிக்கைகள் போன்றவற்றின் மீது கவனம் செலுத்தப்பட்டது. அரசாங்கம் வரிகளை குறைக்க வேண்டும் என்பதும், வட்டிவியாபாரிகளின் குரல் வளையை நசுக்கும் பிடியில் இருந்து விவசாயிகளை விடுவிக்க வேண்டும் என்பதும், ஜமீன்தாரர்களின் பயங்கர பிடியில் இருந்து விடுவிக்க வேண்டும் என்பதும்,

விவசாயிகளின் கோரிக்கைகளாக இருந்தன. நிலத்தை உழுது பயிர் செய்பவருக்கே நிலம் சொந்தமாக்கப்பட வேண்டும் என்று கோரினர். உழுபவனுக்கே நிலம் சொந்தம் என்ற முடிக்கம் நிலவியது.

- கிராமப்புற மக்களுக்கு பயன் மிகுந்த வேலை வாய்ப்புகளை தரும் வேறு வழி ஏதாவது உள்ளது என்று நீங்கள் கருதுகிறீர்களா?
- உங்கள் பகுதியில் நான்கு நபர்கள் கொண்ட ஒரு குடும்பம் சீரான வாழ்க்கை நடத்த எத்தனை ஏக்கர்கள் நிலம் தேவைப்படும்? (நீர்ப்பாசனம் உடைய நிலம் மற்றும் நீர்ப்பாசனம் இல்லாத நிலங்களின் தேவையான அளவு குறித்து தனியாக குறிப்பிடுங்கள்)
- உழுபவனுக்கே நிலம் என்னும் முடிக்கம் குத்தகை அடிப்படையில் விவசாயம் செய்வோர் நிலத்தை பெறச்செய்கிறது. ஆனால் கூலிக்கு வேலை செய்யும் நிலமற்ற விவசாய தொழிலாளிகளின் நலன் என்னவாகும்?

ஜமீன்தாரி மற்றும் கிடைக்காத நிலங்களை முறைகளின் ஒழிப்பு

இந்தியாவின் எல்லா மாநில அரசாங்கங்களும் 1950களில் ஜமீன்தாரி முறை ஒழிப்பு சட்டத்தை இயற்றின. அது மட்டுமின்றி 'பேகார்' மற்றும் 'வெட்டி' போன்ற கொத்தடிமை முறைகளையும் ஒழித்து விட்டன. இதனால் கிராமப்புற மக்களின் மிகவும் முக்கியமான மனக்குறையை திறமையுடன் முடிவுக்கு கொண்டு வந்தன.

பெரு நிலக்கிழார்களின் மூன்று வகையான கட்டுப்பாட்டு அதிகாரங்கள் கண்டறியப்பட்டன. முதலாவதாக, நிலவரியை வசூல் செய்தல், இரண்டாவதாக, பயிரிடப்பட்ட நிலப்பகுதி மீது கட்டுப்பாடு, இது மேலும் அங்கீகரிக்கப்பட்ட குத்தகை என்றும் நிலச்சுவாந்தார்கள் நேரடியாக விவசாயம் செய்யும் நிலங்கள் என்றும் வகைபடுத்தப்பட்டன.

மூன்றாவதாக, காடுகள் மற்றும் தரிசு நிலங்கள் மீது கட்டுப்பாடு செய்யும் அதிகாரம் என்பதாகும். நில சீர்திருத்த சட்டங்கள்

இவற்றை ஒழித்திட எவ்வாறு எதிர்கொண்டன என்பதை காண்போம்.

(அ) முதலாவதாக, ஜமீன்தார்களால் நிலவரி வசூல் செய்யும் முறையை முடிவுக்கு கொண்டு வர சட்டங்கள் இயற்றப்பட்டன. அன்று முதல் நிலத்தின் உரிமையாளர்கள் நிலவரியை அரசாங்கத்திற்கு நேரிடையாக செலுத்தும்முறை நடைமுறைக்கு வந்தது. ஜமீன்தார்கள் பெற்று வந்த வருவாயை அவர்கள் இழந்தனர். இதனால் ஏற்பட்ட இழப்பை ஈடுகட்ட அரசாங்கம் அவர்களுக்கு நஷ்டஈடு அளிக்க முடிவு செய்தது. அந்த நஷ்டஈடு அவர்களின் ஆண்டு வருவாயின் இருபது முதல் முப்பது மடங்குகளாக இருந்தது.

(ஆ) அங்கீகரிக்கப்பட்ட குத்தகை தாரர்களால் விவசாயம் செய்யப்பட்ட ஜமீன்தார்களின் நிலங்களை அரசாங்கம் கையகப்படுத்தி கொண்டது. குத்தகை விவசாயிகள் நிலத்தின் சொந்தக்காரர்களாக அறிவிக்கப்பட்டனர். அவர்கள் ஜமீன்தார்கள் போன்ற இடைப்பட்டோருக்கு வரி செலுத்தாமல், நேரிடையாக நிலவரியை கட்டும் முறை ஏற்படுத்தப்பட்டது. ஜமீன்தார்களுக்கு நஷ்டஈடு செலுத்துவதற்கு பெருமளவு பணத்தை அரசாங்கம் செலவழித்தது. எனவே, நிலத்தை சொந்தமாக பெற்ற குத்தகைதாரர்கள் அதற்காக குறைந்தபட்ச தொகையை செலுத்த வேண்டும் என்று விதிமுறைகளை உண்டாக்கியது. நிலத்திற்காக குறிப்பிட்ட தொகையை செலுத்தி நிலங்களின் உரிமையாளர் களாயினர். பெருநிலக்கிழார் முறையின் சுமையில் இருந்து விடுவிக்கப்பட்டனர். இதனால் ஒட்டு மொத்தமாக 2 கோடி முதல் 2.5கோடி நில குத்தகைதாரர்கள் அவர்கள் விவசாயம் செய்து வந்த நிலத்தின் சொந்தக்காரர்கள் ஆயினர். ஆயினும், ஆயிரக்கணக்கான ஏழை விவசாயிகள் நிலத்திற்கான பணத்தை செலுத்த முடியவில்லை. சட்டத்தின்படி அங்கீகரிக்கப்பட்ட குத்தகைதாரர்களாக ஆகவில்லை. எனவே, அவர்கள் நிலமற்ற பயிர் செய்வோராக அல்லது கூலியாட்களாக இருந்து விட்டனர். அவர்கள் பெரிய விவசாயிகள் மற்றும் முன்னாள் ஜமீன்தார்களின் நிலங்களில் வேலை செய்தனர்.

(இ) ஜமீன்தார்கள் அவர்களுடைய நேரடி கட்டுப்பாட்டில் இருந்த குட்காஸ்தா நிலத்தின் உரிமையாளர்களாக இருப்பர் என்று சட்டம் கூறியது. இந்நிலத்தை நிலகுத்தகைதாரர்கள் அல்லது கூலியாட்கள் கொண்டு விவசாயம் செய்து கொள்ளலாம்.

இந்த அம்சத்தினால் பெரும்பாலான ஜமீன்தார்கள் அவர்களுடைய நிலங்களின் பெருமளவை அவர்களின் குத்தகைகாரர்களுக்கும், கூலியாட்களுக்கும் அல்லது பங்குதார விளைச்சல்காரர்களுக்கும் உரியனவாக அறிவித்து தங்களின் கட்டுப்பாட்டை தக்க வைத்துக்கொண்டனர். அதுமட்டுமின்றி அதிகமான எண்ணிக்கையில் குத்தகைதாரர்களை வெளியேற்றி, அவர்களின் நிலங்களை சொந்த விவசாயத்திற்கு பயன்படுத்திக் கொண்டனர். ஜமீன்தார்கள் சட்டத்தில் இருந்த குறைபாடுகளை தங்களுக்கு சாதகமாக பயன்படுத்தி, பெருமளவு நிலப்பகுதிகள் மீது கட்டுப்பாட்டை தக்க வைத்துக்கொண்டனர். ஏனெனில், நில சீர்திருத்த சட்டங்கள் ஒவ்வொரு நபரும் பெற்றிருக்க கூடிய நிலத்தின் அளவிற்கு கட்டுப்பாடு விதிக்கவில்லை.

(ஈ) புது சட்டங்களின் படி அரசாங்கம் ஜமீன்தார்களிடம் இருந்து தரிசாக இருந்த நிலங்கள் மற்றும் காட்டு நிலங்களை கையகப்படுத்தி கொண்டது. அச்சமயத்தில் ஜமீன்தார்கள் பெரும் பகுதிகளில் இருந்த எல்லா மரங்களையும் வெட்டி, விற்பனை செய்திட முயற்சித்தனர். இவ்வாறாக, பெருமளவு காட்டு நிலப்பகுதிகள் அழிக்கப்பட்டன. மேலும் அரசாங்கம் பெரும் பரப்பளவு கொண்ட தரிசு நிலங்களை கையகப்படுத்திக் கொள்ள முடிந்தது. அவற்றை மேம்படுத்திடவும், ஏழை மக்களுக்கு மறு பங்கீடு செய்திடவும் முடிந்தது.

- நில சீர்திருத்த சட்டங்கள் பெருநிலக்கிழார்களுக்கு மட்டும் உதவிகரமாக உள்ளது என்பது சிலருடைய கருத்து. அவர்களின் கருத்தை ஒப்புக்கொள்கிறாயா?
- நிலச் சீர்திருத்தச் சட்டத்தால், உபரி நிலங்கள் அதிகாரம் குத்தகை விவசாயிகளின் கைகளுக்கு மாற்றம் செய்திட முயற்சித்தவர்களின் கருத்தை நீ ஒப்புக்கொள்கிறாயா?
- வேறு சிலர், நில சீர்திருத்த சட்டங்கள் பல்வேறு கிராமப்புற மக்கள் குழுக்களிடையே நலனைக் காத்திட நடுநிலையுடன் செயல்பட முயற்சித்தன. இதனால் உட்புற பூசல்களை தடுக்க குறைத்திட முயற்சித்தன. அவர்களின் கருத்தை நீங்கள் ஒப்புக் கொள்கிறீர்களா?
- நில சீர்திருத்தங்களால் பயனடைந்தவர்கள் யார்? எந்த விதமான பயனும் பெறாதவர்கள் யார்? பெருநிலக்கிழார்கள் நிலத்தை அதிகம் இழந்தனர் என்று நீங்கள் கருதுகிறீர்களா?

தெலுங்கானாவில் ஜாகீர்தார் முறை ஒழிப்பு

தெலுங்கானா பகுதியின் நிஜாம் ஆட்சிப் பகுதி இந்திய யூனியனோடு இணைந்த சமயத்தில், விவசாயிகளின் சக்தி வாய்ந்த போராட்ட இயக்கம் நடந்துக் கொண்டிருந்தது. சுதந்திரம் பெறுவதற்கு முன்பே 1927ஆம் ஆண்டில் கட்டாய வேலை வாங்குதல் அல்லது 'வெட்டி' எனப்படும் கொத்தடிமை முறை ஒழிக்கப்பட்டது. ஆனால், அந்தச் சட்டம் நடைமுறைப்படுத்தப்படவில்லை. இருப்பினும், தெலுங்கானா ஆயுதமேந்திய போராட்டம் எங்கெல்லாம் வலிமையாக இருந்ததோ, அப்பகுதிகளில் கொத்தடிமை முறை 1948ல் முடிவுக்கு கொண்டு வரப்பட்டது. 1945ஆம் ஆண்டில் தெலுங்கானா இயக்கம் துவங்கியபோது ஐதராபாத் நிஜாம் குத்தகைதாரர்களை பாதுகாத்திட சட்டங்களை இயற்றினார். இதனால் குத்தகைதாரர்களை பதிவு செய்து கொள்ளவும், விவசாயம் செய்திட நிரந்தர உரிமைகளும் அளித்திட முடிந்தது.

ஐதராபாத் ஆட்சிப் பகுதியை இந்திய யூனியனோடு இணைத்த உடனே, ஐதராபாத் அரசாங்கத்தின் தலைவராக இன்னமும் இருந்த வந்த நிஜாம் மன்னர் 'பிரமான்' என்னும் உத்தரவை பிறப்பித்தார்.

இதன்படி 'ஷர்ப்ப-இ-காஸ்' என்னும் நிஜாம் மன்னரின் சொந்த நிலப்பகுதி உரிமைகள் ஒழிக்கப்பட்டது. அத்துடன் கொத்தடிமை போன்ற எல்லாவிதமான கட்டாயப்படுத்தி வேலை வாங்கும் முறைகள் அனைத்தும் ரத்து செய்யப்பட்டன. 1949ஆம் ஆண்டு, ஆகஸ்டு 15ஆம் தேதி மற்றொரு 'பிரமான்' என்னும் அரசு உத்தரவுபடி சிறு ராஜஜியங்களைப் போல் ஆளப்பட்டு வந்த சமஸ்தானங்கள் மற்றும் 'மக்தாக்கள்' அடங்கிய ஜாகீர்கள் ரத்து செய்யப்பட்டன. இந்த ஜாகீர்களாக இருந்த செல்வாக்கு நிறைந்த விவசாய சமூகத்தினர் நிலங்களுக்கான பட்டா உரிமைகளை பெற்றனர். ஐதராபாத் ஜாகீர்தார் ஒழிப்பு சட்டத்தின் படி பெரிய ஜாகீர் பகுதிகள் சில நாட்களுக்குள் அரசாங்கத்தால் கையகப்படுத்தப்பட்டன. அவற்றிற்கு நஷ்டஈடாக 18கோடி ரூபாய்களை செலுத்திட முடிவு செய்யப்பட்டது. இச்சட்டத்தின்படி 95 ஜாகீர்தார்கள் நீக்கப்பட்டனர். அவர்களிடம் இருந்து பெறப்பட்ட நிலங்கள் அவற்றை சாகுபடி செய்து வந்த விவசாயிகளுக்கு தரப்பட்டன. மேலும், நிலவரியும் குறைக்கப்பட்டது.

புதிய அரசாங்கம் ஒரு குழுவை நியமித்தது. இக்குழு நிலங்கள் ஒரு சிலரிடம் குவிந்திருப்பதை தடுத்து சீரமைத்தல், விவசாய உற்பத்தியை அதிகரித்தல் மற்றும் விவசாயிகள், குத்தகைதாரர்கள் குறித்து ஆய்வு செய்தல் போன்றவற்றை மேற்கொண்டது.

இக்குழு இடைப்பட்ட தரகர்களை நீக்குதல், நிலவுடைமை மீது உச்சவரம்பு விதித்தல், குத்தகை தாரர்களுக்கு சட்ட பாதுகாப்பு தருதல், உபரி நிலங்களை கையகப்படுத்திக் கொள்ளுதல் போன்ற பல பரிந்துரைகளை கூறினாலும், இவற்றில் சில மட்டும் நடைமுறைப்படுத்தப்பட்டன.

புகழ்பெற்ற ஐதராபாத் நில குத்தகை சட்டம் 1950 ஆம் ஆண்டு எல்லா வகையான குத்தகைதாரர்களின் நலன்களை காத்திடும் நோக்கத்தோடு இயற்றப்பட்டது. பெருநிலக்கிழார்கள் விரும்பிய போதெல்லாம் குத்தகைதாரரை வெளியேற்றும் முறையின் கீழ் குத்தகைதாரர்களாக இருந்தவர்கள் சட்ட பாதுகாப்பு பெற்ற குத்தகைதாரர்களாக அறிவிக்கப்பட்டனர். இதன்படி தொடர்ந்து ஆறு ஆண்டுகள் நிலத்தை குத்தகை அடிப்படையில் பெற்றிருந்து, விவசாயம் செய்து வந்த எல்லா குத்தகைதாரர்களும் சட்ட பாதுகாப்பு பெற்ற குத்தகைதாரர்கள் அல்லது பட்டாதாரர்களாக அறிவிக்கப்பட்டனர். இதற்காக அவர்கள் சிறிதளவு பணம் செலுத்த வேண்டியிருந்தது. இனி அவர்களை சுலபமாக வெளியேற்ற முடியாது. தொடர்ந்து பல தலைமுறைகளுக்கும் நிலத்தை சாகுபடி செய்திடும் உரிமையை பெற்றனர். அதைபோன்றே, 1955 ஆம் ஆண்டு ஐதராபாத் இனாம் நிலங்களின் ஒழிப்புச் சட்டம் அறிவிக்கப்பட்டது.

1950ஆம் ஆண்டு நில சீர்திருத்த சட்டத்தின் திருத்தச் சட்டம் 1954ஆம் ஆண்டில் இயற்றப்பட்டது. இச்சட்டம் நில சீர்திருத்தத்தின் நோக்கத்தை தோற்கடித்துவிட்டது. இது குறிப்பிட்ட வகை விவசாயிகளின் பாதுகாக்கப்பட்ட நில குத்தகை உரிமைகளை அளித்திட தவறிவிட்டன. நிலசீர்திருத்த சட்டங்கள் மேலும் கோடிக்கணக்கான ரூபாய்களை நஷ்ட ஈடாக நிலக்கிழார்களுக்கு செலுத்துமாறு பரிந்துரைத்தன. இவ்வாறாக, நம் சுதந்திர இந்தியா, நிலக்கிழார் முறையை மாற்றிட பெருமளவு தொகையை செலவழிக்க வேண்டியிருந்தது. பெரிய கட்டிடங்களும், மாட்டுக் கொட்டகைகளும், விவசாயக் கருவிகளும் நிலக்கிழார்களின் உடைமைகளாக விடப்பட்டன. நிலவுடைமைகளின் எண்ணிக்கை மீது கட்டுப்பாடு இல்லாததால் ஆயிரக்கணக்கான ஏக்கர்கள் செழிப்பான நிலங்கள் 'குட்காஸ்தா' நிலங்களாக அவர்களிடமே தொடர்ந்து இருந்துவிட்டன.

பல நிலச் சீர்திருத்த சட்டங்கள் மிகவும் தாமதமாக நடைமுறைப் படுத்தப்பட்டன. சட்டங்களை நடைமுறைப்படுத்துவதில் ஏற்பட்ட தாமதத்தை பெரிய நிலக்கிழார்கள் தங்களுக்கு சாதகமாக பயன்படுத்திக் கொண்டனர். நிலக் குத்தகை சட்டத்தில் இருந்த குறைபாடுகளை

பயன்படுத்தி

ஜமீன்தார்கள்

குத்தகைகாரர்களிடமிருந்து தங்கள் நிலங்கள் மீது இருந்த கட்டுப்பாட்டை மீண்டும் சாதித்துக்

கொண்டனர். ஜமீன்தார் முறை அழிக்கப்பட்டாலும், பெரிய விவசாயிகள் என்ற தகுதியில், நிலங்கள் மீது உரிமை பெற்று இருந்தனர். இந்நிலங்கள்

தொழிற்சாலைகள் அமைத்திட பயன்படுத்தப்பட்டன. எடுத்துக்காட்டாக சல்லாபள்ளி ஜமீன்தார் 2650 ஏக்கர்கள் நிலத்தை தனது சர்க்கரை ஆலையின் உடைமையாக காட்டினார். ஆனால், இறுதியில் அவர்கள் ஆந்திராவில் தொழிலதிபர்களாக மாற்றமடைந்தனர்.

ஆனால், தெலுங்கானாவில் அவர்கள் இருபத்தொன்றாவது நூற்றாண்டு வரை ஆதிக்கம் பெற்றிருந்தனர்.

- தெலுங்கானா பகுதியில் எந்த விவசாய வகுப்பு மக்கள் நிலச் சீர்திருத்த சட்டங்களால் பயன் அடைந்தனர்?
- நிலமற்ற விவசாய கூலி வேலை செய்துவந்த மக்கள் நிலச் சீர்திருத்த சட்டங்களால் எந்த அளவுக்கு பயன் பெற்றனர்?
- நிலச் சீர்திருத்த சட்டங்களால் நிலக்கிழார்கள் எந்த அளவு நிலங்களை இழந்தனர்? எந்த அளவு தங்கள் நலனை பாதுகாத்து கொண்டனர்.

பூதான இயக்கம்

தெலுங்கானாவில் பெருநிலக்கிழார் முறையும், விவசாயிகளின் ஆயுதப் போராட்டமும் நாட்டிலுள்ள மக்களிடையே மிகுந்த அக்கறையை ஏற்படுத்தியது 'சர்வோதயா' இயக்கத்தின் தலைவரான ஆச்சார்யா வினோபா பாவே அதிக அளவு நிலம் ஒரு சிலரிடத்திலேயே குவிந்திருக்கும் பிரச்சனையை அமைதியான முறையில் அதாவது பூதான இயக்கத்தின் மூலம் தீர்த்து வைக்க விரும்பினார். 'பூதானம்' என்றால் நிலமற்ற ஏழைகளுக்கு நிலத்தை நன்கொடையாக தருவதாகும். பூதான இயக்கத்தை வினோபாவே ஏப்ரல் 18, 1951 ஆம் ஆண்டு துவக்கினார். நிலச் சீர்திருத்த வரலாற்றில் இந்த இயக்கம் முக்கிய மைல்கல்லாக வரவேற்கப்பட்டது. சர்வோதயா இயக்கத்தின் ஒரு பாகமாக வினோபாவாவே ஐதராபாத் அருகேயுள்ள 'சிவராம்' பள்ளிக்கு வந்தார். அவர் நல்கொண்டா மாவட்டத்தின் போச்சம்பள்ளி என்னும் கிராமம் வரை நடந்துச் சென்றார். அங்கு ஒரு ஏரியின் அருகில் இருந்த ஜவ்வி மரத்தின் அடியில் பிரார்த்தனை கூட்டம் நடந்தது. அக்கூட்டத்தில் தாழ்த்தப்பட்ட ஜாதியை சேர்ந்த 40 குடும்பங்கள் நிலத்திற்காக வேண்டி கொண்டனர். அக்கூட்டத்தில் திரு.வேடிர் ராமசந்திரா ரெட்டி தன்னுடைய தந்தையார் நினைவாக 250 ஏக்கர்கள் நிலத்தை நன்கொடையாக வழங்கினார். நிலமற்ற ஏழை விவசாயி மைசய்யா என்பவர் முதன் முதலாக நிலத்தை தானமாக பெற்றுக் கொண்டார்.

இதனால் உணக்கம் பெற்ற வினோபாஜி பூதான இயக்கத்தை துவக்கினார். பிறகு அதனை கிராம தான இயக்கமாக மாற்றினார் இந்த இயக்கத்திற்காக நாடு முழுவதும் பயணம் மேற்கொண்ட வினோபாஜி 44 லட்சம் ஏக்கர்கள் நிலத்தை தானமாக பெற்றார். இருப்பினும், இந்த இயக்கம் நாட்டில் நிலவிய நிலமற்றோரின் தேவைகளை நிறைவேற்றுவதில் எந்த ஒரு தீவிரமான மாற்றத்தையும் ஏற்படுத்த முடியவில்லை. பெரு நிலக்கிழார்கள் பெருமளவு வளமான நிலங்களை தங்களிடமே வைத்துக்கொண்டு தரிசு நிலங்களை தானமாக அளித்ததால் ஏழைகள் அவற்றில் உடனடியாக விவசாயம் மேற்கொள்ள இயலவில்லை.



படம் 16.1 : வினோபாஜி, வேடிர் ராமசந்திரா ரெட்டி, மைசய்யா ஆகியோரின் புகைப்படங்கள்

நில உச்சவரம்புச் சட்டம் 1972-75

ஜமீன்தார் முறை ஒழிக்கப்பட்டதால், நிலவளம் ஒரு சிலரிடத்தில் குவிந்திருப்பதை முழுமையாக தீர்க்க முடியவில்லை. அட்டவணை 1ஐ கவனி. 1955-56 ஆம் ஆண்டில் நிலவுடைமை சீர்திருத்தங்கள் செய்த பிறகு, பாதியளவிற்கும் மேற்பட்ட விவசாய குடும்பங்கள் 2 ஏக்கர்கள் நிலத்தை விட குறைவாக பெற்றிருந்தனர். பெரும் நிலக்கிழார்கள் 38% விளைச்சல் நிலங்களை பெற்றிருந்தனர். நிலமற்ற

விவசாயிகள், தாழ்த்தப்பட்ட மக்கள் நிலம் கேட்டு போராட்டம் செய்து கொண்டிருந்தனர். கிசான் சபாக்கள், அரசாங்கம் தீவிரமாக செயல்பட்டு நில சீர்திருத்தங்களை மேற்கொள்ள வேண்டும் என்று வலியுறுத்தின. அரசாங்கம் பெருமளவு நிலவுடைமை மீது ஒரு குறிப்பிட்ட உச்சவரம்பு விதித்து,

அதிகமாக உள்ள நிலங்களை கையகப்படுத்தி, அவற்றை மீண்டும் நிலமற்ற சிறு விவசாயிகள் மற்றும் கூலியாட்களுக்கு மறுபங்கீடு செய்ய வேண்டும் என்று அவை வலியுறுத்தின.

நில உச்சவரம்புச் சட்டம் 1972 - 75
ஆந்திர பிரதேசம் மற்றும் தெலங்காணா 1956-2006

	1955-56		1980-81		2005-06	
	நில உடைமையில் பங்கு	விளைச்சல் பரப்பளவில் பங்கு	நில உடைமையில் பங்கு	விளைச்சல் பரப்பளவில் பங்கு	நில உடைமையில் பங்கு	விளைச்சல் பரப்பளவில் பங்கு
சிறிய அளவு 0-2 ஏக்கர் நிலம்	58%	18%	73%	29%	83%	48%
நடுத்தர அளவு 2-10 ஏக்கர் நிலம்	32%	44%	25%	52%	16%	46%
பெரிய அளவு 0-2 ஏக்கர் நிலம்	10%	38%	2%	19%	1%	6%
மொத்தம்	100%	100%	100%	100%	100%	100%

ஆதாரம் : பொருளியல் மற்றும் புள்ளியியல் துறையின் இயக்குனரகம், ஐதராபாத். (D.E.S.)

அட்டவணையை படித்தறிதல் : 1955-56 ஆண்டின் புள்ளியியல் விவரங்களை கவனத்துடன் படி. நிலச் சீர்திருத்த சட்டங்கள் நடைமுறைப் படுத்திய பிறகு விவசாயிகளில் 60% பேர் சிறுவிவசாயிகளாகவும் 2 ஏக்கர் நிலத்தைவிட குறைவாக ஒவ்வொரு விவசாயும் பெற்றிருந்தார் என்பதையும் காட்டுகிறது. விவசாயிகள் மொத்தத்தில் பாதிளவிற்கும் அதிகமாக இருந்தாலும் விளைச்சல் நிலத்தில் 20% மட்டுமே பெற்றிருந்தனர். இதற்கு மாறாக, மொத்த விவசாயிகளில் 10% மட்டும் இருந்த பெரிய விவசாயிகளிடத்தில் 38% விளைச்சல் நிலங்கள் இருந்துள்ளது.

1970ஆம் ஆண்டுகளில் நில உச்சவரம்புச் சட்டம் நடைமுறைப்படுத்திய பிறகு நிகழ்ந்த மாற்றங்களை காண்க. சிறு விவசாயிகள் எண்ணிக்கையில் குறைவானவர்கள் மற்றும் அவர்கள் கட்டுபாட்டில் இருந்த நிலத்தின் சதவீதம் முன்பிருந்ததைவிட அதிகமானது / குறைந்தது. பெரிய நிலவுடைமை கொண்ட விவசாயிகள் 1% விட குறைவாக உள்ளனர். இருப்பினும் விளைச்சல் நிலபரப்பளவில் % அவர்களிடம் உள்ளது.

இந்த நிலைமை நாடு முழுவதும் ஒரே மாதிரியாக இருந்தது. இதை கருத்தில் கொண்டு மத்திய அரசாங்கம் இரண்டாம் நிலை நில சீர்திருத்தத்தை துவக்கியது. நிலவுடைமை அளவிற்கு உச்சவரம்பு விதித்தது. உபரியாக உள்ள நிலத்தை ஏழைகளுக்கு மறுபங்கீடு செய்திட முடிவு செய்தது. இந்த நோக்கத்திற்காக 1972ஆம் ஆண்டிற்கு பிறகு பெரும்பாலான மாநிலங்களில் நில உச்சவரம்பு சட்டங்கள்

இயற்றப்பட்டன. நம் ஆந்திரப்பிரதேச சட்டமன்றமும், சட்ட மேலவையும் செப்டம்பர் மாதம், 1972ஆம் ஆண்டில் நிலவுடைமை உச்சவரம்பு சட்டத்தை இயற்றி, அங்கீகாரம் அளித்தன. இச்சட்டம் 1975ஆம் ஆண்டு ஜனவரி மாதம் நடைமுறைக்கு வந்தது.

ஐந்து உறுப்பினர்கள் கொண்ட குடும்பத்தை ஒரு அலகு என நிலச் சீர்திருத்த சட்டம் வரையறைக் கூறி உள்ளது.

ஐந்து உறுப்பினர்கள் கொண்ட ஒவ்வொரு குடும்பமும் அதிகபட்சமாக 10 முதல் 27 ஏக்கர்கள் வரை நீர்ப்பாசனம் உடைய நன்செய் நிலத்தையும், 35 முதல் 54 ஏக்கர்கள் வரை தரிசு நிலத்தையும் பெற்றிருக்கலாம். அதைவிட அதிகம் உள்ள நிலங்கள் உபரி நிலங்களாக அறிவிக்கப்பட்டன. அவற்றை அரசாங்கம் கையகப்படுத்திக் கொண்டது. நம் ஆந்திரப் பிரதேசத்தில் 8,00,000 ஏக்கர்கள் நிலம் உபரி நிலங்களாக அறிவிக்கப்பட்டது. இதில் 6,41,000 ஏக்கர்கள் நிலம் அரசாங்கத்தால் கையகப்படுத்தப்பட்டது. இதில் 5,82,000 ஏக்கர்கள் நிலம் 5,40,000 நிலமற்ற மற்றும் ஏழை விவசாய குடும்பங்களுக்கு பகிர்ந்து அளிக்கப்பட்டது. ஆனால், தேவைப்பட்ட அளவைக் காட்டிலும், மிகவும் குறைவாக இருந்தது. நிலக்கிழார்களின் சதிகளால் நிலச்சீர்திருத்த சட்டம் ஒழுங்கான முறையில் நடைமுறைப்படுத்த முடியாமல் போய்விட்டது. அது மட்டுமின்றி போதுமான உறுதி அரசியல் அதிகாரம் படைத்தோரிடம் இல்லாததும் காரணமாகியது.

பெரும்பாலான நிலக்கிழார்கள் தவறான தகவல்களை அதிகாரிகளிடம் கொடுத்தனர். உபரி நிலங்களை குறித்து உண்மை விவரங்கள் வெளியிடவில்லை.

நிலச் சீர்திருத்த சட்டங்கள் குறித்த விவரங்களை முன் கூட்டியே தெரிந்து கொண்டு, பல்வேறு நிலக்கிழார்கள் அவர்களுடைய உபரி நிலங்களை நெருங்கிய நண்பர்கள், உறவினர்கள், பண்ணையில் வேலை செய்வோர் போன்றோருக்கு சொத்து பரிமாற்றம் செய்துவிட்டனர். போலியான மண முறிவுகளும் நீதிமன்றங்களில் நிறைவேற்றப்பட்டன. இதனால் கணவன் மற்றும் மனைவியின் சொத்துகள் தனித் தனியாக கணக்கெடுக்கப்பட்டன. இவ்வாறாக உபரி நிலங்களை கொண்டிருந்த விவசாயிகள் நிலச் சீர்திருத்த சட்டத்தில் இருந்து தங்கள் நலனை காத்துக் கொண்டனர். உபரி நிலங்களை காட்டவில்லை. அதுமட்டுமின்றி அரசாங்கத்தால் கையகப்படுத்திக் கொள்ளப்பட்ட நிலங்கள் விவசாயம் செய்திட ஏற்றவையாக இல்லை. அட்டவணை 1 ஐ நீங்கள் கவனித்து பார்த்தால், 2005-06

ஆண்டின் புள்ளியியல் தகவல்களின்படி பெரும்பாலான விவசாயிகள் (84%) சிறிய விவசாயிகளாகவும், விளைச்சல் நிலப் பரப்பளவில் ஏறத்தாழ பாதியளவு கொண்டிருப்பதையும் காண முடிகிறது. பெரிய விவசாயிகளின் எண்ணிக்கை 1% ஐ விட குறைவாக இருந்ததையும் அவர்களிடம் 6% ஐ விட குறைவாக நிலம் இருந்ததையும், காணலாம். இதன் காரணங்களில் முக்கியமானதாக, பெரிய நிலக்கிழார்கள் அவர்களின் நிலங்களை சிறிய அளவுகளாக பிரித்து, மோசடித்தனமாக அவற்றை உறவினர்களுக்கும், வேலை செய்வோருக்கும் பங்கிட்டு கொடுத்துவிட்டனர். இதுபோன்ற நிலைமை ஏறத்தாழ பெரும்பாலான மாநிலங்களில் காணப்பட்டது.

நில உச்சவரம்புச் சட்டத்தை வெற்றிகரமாக நடைமுறைப்படுத்திய மாநிலங்களில் மேற்கு வங்காளமும் ஒன்று. மேற்கு வங்காள அரசாங்கம் மிகச் சிறந்த கொள்கை உறுதியுடன் செயல்பட்டு நிலமற்ற மற்றும் சிறு விவசாயிகளை நிலச் சீர்திருத்த இயக்கத்தின் உச்சவரம்பு சட்டங்களை அமுல்படுத்துவதற்கு சாதகமாக ஒன்று தீரட்டியது.

இதன் விளைவாக, 12,94,000 ஏக்கர்கள் நிலம் அரசாங்கத்தால் கையகப்படுத்திக்கொள்ளப்பட்டது. அதில் 10,64,000 ஏக்கர்கள் நிலம் 26,51,000 குடும்பங்களிடையே பங்கீடு செய்யப்பட்டது.

- நில உச்சவரம்புச் சட்டம் இயற்ற வேண்டிய அவசியம் ஏன் ஏற்பட்டது?
- சிலர் கருத்துப்படி, இச்சட்டம் 1950 ஆம் ஆண்டில் நடைமுறைப்படுத்தப்பட்டிருக்க வேண்டும். சிலர் இச் சட்டத்தை எதிர்த்தனர். இதில் நீங்கள் எதை ஒப்புக்கொள்கிறீர்கள் என வகுப்பறையில் விவாதி.
- மேற்கு வங்காளம் மற்றும் ஆந்திர பிரதேச மாநிலங்களில் நில உச்சவரம்புச் சட்டம் நடைமுறைப்படுத்தப்பட்ட விதங்களை ஒப்பிடுக. இவை இன்னமும் எந்தெந்த வகையில் திறம்பட செயல்படுத்தி இருக்கலாம் என்பதை குறித்து கலந்துரையாடு.

முக்கியச் சொற்கள்

- | | | |
|------------------------|------------------------|------------------|
| 1. இடைத்தர குத்தகைமுறை | 2. நில உச்சவரம்பு | 3. பூதான இயக்கம் |
| 4. பிர்மான் | 5. நிலகுத்தகைச் சட்டம் | 6. நிலவுடைமை |
| 7. தெலுங்கானா | 8. கொத்தடிமை முறை | 9. நஷ்ட ஈடு |

உனது கற்றலை மேம்படுத்துக

1. சட்டமன்றத்தில் சட்டங்கள் ஒப்புதல் பெற்றிட, அதன் பல்வேறு அம்சங்கள் மீது விவரமான விவாதம் நடைபெறும். 1950களில் நிலச் சீர்திருத்த சட்டம் குறித்து எந்த அம்சங்கள் மீது சட்டமன்றத்தில் விவாதம் மற்றும் கருத்துரைகள் நடந்திருக்கும்? எந்த அம்சம் தீவிரமாக விவாதிக்கப்பட்டிருக்கும்?(AS1)
2. நில உச்சவரம்புச் சட்டம் 1970களில் நிறைவேற்றப்பட்ட போது எந்த அம்சங்கள் குறித்து விவாதம், கருத்துரைகள் நடந்திருக்கும்?(AS2)
3. நிலச் சீர்திருத்த சட்டங்களால் விவசாய பெண்கள் ஏதாவது ஒரு வகையில் பயன் அடைந்திருப்பார்கள் என்று நீங்கள் கருதுகிறீர்களா? அதற்கான உங்கள் காரணங்களைக் கூறுக?(AS1)
4. கொத்தடிமை முறை முடிவுக்கு கொண்டு வரப்பட்டது எல்லாவகை விவசாயிகளுக்கும் முக்கியமானது ஏன்? அப்போது நிலக்கிழார்கள் அவர்களுடைய நிலங்களில் பயிரிட என்ன செய்திருப்பார்கள்? (AS4)
5. நிலச் சீர்திருத்தச் சட்டம் அமல்படுத்தியபோது நீ நிலத்தை குத்தகை எடுத்துள்ள நில உடைமையாளர் என்று கற்பனை செய்துக் கொள். அப்போது உன்னுடைய எண்ணங்கள் எவ்வாறு இருந்திருக்கும் என்பது குறித்து எழுதிக் காட்டுக.(AS4)
6. நிலச் சீர்திருத்தச் சட்டம் கொண்டு வரப்பட்ட போது, நீ ஒரு நிலக்கிழார் என்று கற்பனை செய்துக் கொள். அச்சமயத்தில் உன்னுடைய எண்ணங்கள் மற்றும் நடவடிக்கைகள் குறித்து விவரித்து எழுதுக.(AS4)
7. நிலச் சீர்திருத்தச் சட்டம் உண்மையில் நிலக்குத்தகை தாரர்களுக்கு தீங்கு செய்தது என்று மக்கள் பலர் கருதுகின்றனர். இக் கருத்தை நீங்கள் ஒப்புக் கொள்கிறீர்களா? காரணங்களைக் கூறுக.(AS1)
8. அரசாங்கம் நிலச் சீர்திருத்தச் சட்டங்களை இயற்றினாலும், அவை முழுமையாக நடைமுறைப் படுத்தப்படவில்லை. ஏன்?(AS3)
9. பூ தான இயக்கத்தால் நிலக்கிழார் முறையை முடிவுக்கு கொண்டு வர முடியவில்லை அவை நிலத்தை உழுபவர்களுக்கு நிலங்களை முழுவதும் பகிர்ந்தளிக்க முடியவில்லை. இது ஏன் என்று நீங்கள் கருதுகிறீர்கள்?(AS5)
10. 'சுதந்திரத்தின் போது கிராமப்புற ஏழ்மை', தலைப்பின் முதல் பத்தியை படித்தீடு. இங்கே கொடுக்கப்பட்ட கேள்விக்கு விடையளி. தற்போது நிலைமைகள் மேம்பாடு அடைந்துள்ளனவா? எவ்வாறு?(AS2)

செயல்திட்டம் :

ஐந்து மாணவர்கள் குழுவாக ஏற்பட்டு, உங்கள் பகுதியில் சில மூத்தவர்களிடம் நிலச் சீர்திருத்தச்சட்டம் நடைமுறைப்படுத்தப்பட்ட போது அவர்களின் அனுபவங்களைக் குறித்து கேட்டறியவும். இப்பாடலில் கூறப்பட்ட அம்சங்கள் உங்கள் உணரலும் நிகழ்ந்தனவா என்பதை தெரிந்து கொள்ளுங்கள். இது குறித்து ஒரு அறிக்கையை தயாரித்து வகுப்பறையில் கலந்துரையாடவும்.

கிராம புறங்களில் உள்ள துயரம் :

இராமாச்சாரி ஒரு தச்சு தொழிலாளி. இவர் நம் ஆந்திர பிரதேசத்தின் நல்கொண்டா மாவட்டத்தில் உள்ள ஒரு கிராமத்தை சேர்ந்தவர். தன் கிராமத்திலுள்ள விவசாயிகளுக்கு தேவையான விவசாயக் கருவிகளை தயாரித்து கொடுத்து வந்தார். அவருக்கு சொந்தமான நிலமும், கால்நடையும் இல்லை. இராமாச்சாரி விவசாயத் தொழில் செய்யாவிட்டாலும், அவருடைய வாழ்க்கை, அந்த கிராமத்தின் விவசாய செயல்கள் மீது ஆதாரப்பட்டு இருந்தது.

சில ஆண்டுகளுக்கு முன்பு வரை இராமாச்சாரிக்கு நாற்பது வாடிக்கையாளர்கள் இருந்தனர். அவர் செய்து கொடுத்த விவசாய கருவிகளுக்கு, செலுத்த வேண்டிய தொகைக்கு ஈடாக நெல் கொடுத்தனர். ஒவ்வொரு விவசாயியும் ஆண்டுக்கு 70கிலோ நெல் கொடுத்தனர். இவ்வாறு தன் வாடிக்கையாளர் விவசாயிகளிடம் இருந்து ஆண்டுக்கு 2800கிலோ நெல் பெற்றார். இதில் தன் குடும்பத்திற்கு தேவையான நெல்லை வைத்து கொண்டு மீதி நெல்லை சந்தையில் விற்றார். ஒவ்வொரு எழுபது கிலோ நெல் மூட்டைக்கு 350ரூபாய்கள் பெற்றார். இது சில வருடங்களுக்கு முன்பு இருந்த நிலை. நெல்லை விற்றதால் அவர் ஆண்டுக்கு 8000 ரூபாய்கள் பெற்று வந்தார். அதைக் கொண்டு, தன் குடும்பச் செலவுகளை செய்து வாழ்ந்து வந்தார்.

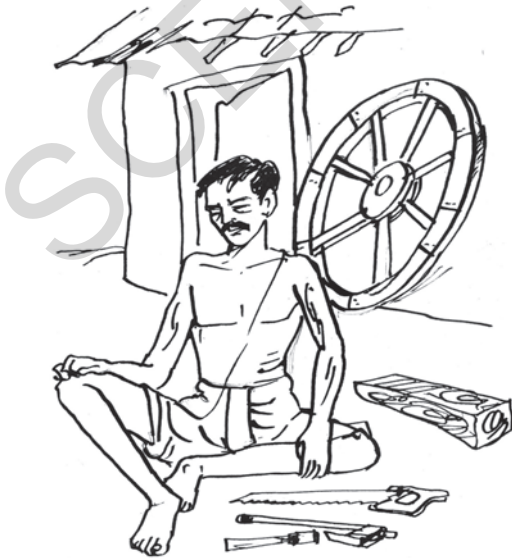

விவசாயம் சார்ந்த வேலைகளை செய்வதில் மாற்றங்கள் ஏற்பட துவங்கியதில் இருந்து இவருக்கு பிரச்சனைகள் ஆரம்பமாயின. கிராம விவசாய வேலைகளுக்காக டிராக்டர்களின் வருகை, வேலையை குறைத்துவிட்டது. பெரிய மற்றும் நடுத்தர விவசாயிகள் நிலம் உழுவதற்கு டிராக்டர்களை வாடகைக்கு அமர்த்திக் கொண்டனர். நிலத்தை உழுவதற்கு எருதுகளை பயன்படுத்துவது குறைந்து விட்டது. இதைக் குறித்து முந்தைய பாடங்களில் படித்திருப்பீர்கள். சிறிய விவசாயிகள் பயிர் விளைச்சல் செய்வது கடினமாகிவிட்டது. நீர்ப்பாசன கால்வாய் வறண்டுவிட்டதால், நீர்ப்பாசனம் செய்ய தண்ணீர் இல்லை. ஆழ்துளை கிணறுகள் தோண்டி விதைகள், பூச்சிகொல்லி மருந்துகள், உரங்கள் வாங்க அதிக வட்டிக்கு கடன் வாங்க வேண்டியதாகி விட்டது. பயிர் விளைச்சல் இல்லாத போது கடனை தீர்ப்பி செலுத்துவது மிகவும் கடினமாகிவிட்டது. இராமாச்சாரியின் கிராமத்தை சேர்ந்த விவசாயிகள் மனவருத்தத்துடன் முப்பது எருதுகளை வருந்ததக்க விலைக்கு விற்பனை செய்ய நேரிட்டது. கிராம விவசாயிகளுக்கு தேவையான கருவிகள் பயன்பாடு மிகவும் குறைந்து விட்டது. புதியவற்றை வாங்க வேண்டிய அவசியம் ஏற்படவில்லை. இராமாச்சாரியின் வாடிக்கையாளர் எண்ணிக்கை, நாற்பதில் இருந்து ஆண்டுக்கு மூன்று அல்லது நான்கு பேர் குறைந்து கொண்டே வந்தனர்.

கிராமத்தில் விலை குறைந்து கொண்டே போனதால் இராமாச்சாரியின் மனைவி அருணா விஜயவாடாவில் இருந்த செருப்பு தயாரிக்கும் தொழிற்சாலையில் வேலை செய்ய தொடங்கினார். வேறு வழியில்லை. இதற்கு முன் நான் உணரை விட்டு வெளியே சென்று வேலை செய்ததில்லை. ஆனால், கிராமத்தில் வேலை வாய்ப்பு இல்லை என்று கூறினாள். தன் மூன்று குழந்தைகளையும், கணவனையும், மாதம் முழுவதும் பிரிந்தே வாழ்கிறாள். இவளைப் போல் 250க்கும் மேற்பட்டோர் கிராமத்தை விட்டு இடம் பெயர்ந்து வீட்டில் மூத்தவர்களையும் சிறிய குழந்தைகளையும் பிரித்து வேலை செய்து பிழைத்து வருகின்றனர்.

அருணா நகரத்தில் வேலை செய்ய செல்லும் போது அவளது குடும்பம் பல சமயங்களில் பசியால் வருந்த வேண்டி இருந்தது. இராமாச்சாரி நொய் அரிசியை வாங்குவதற்கு கூட அண்டை வீட்டாரிடம் கடன் வாங்க வேண்டியிருந்தது. இராமாச்சாரி அடிக்கடி நொய்வாய்ப்பட்டார். பலவீனமானவராக வாழ்ந்து வந்தார். அவரால் முன்பு போல் திறமையுடன் வேலை செய்ய முடியவில்லை.

- கிராமத்தின் விவசாயத்தோடு ராமாச்சாரியின் வாழ்க்கை எந்த விதத்தில் சம்பந்தப்பட்டு இருந்தது?
- இராமாச்சாரியின் குடும்பம் எதனால் துன்பங்களை எதிர்நோக்க வேண்டியிருந்தது என நீ கருதுகிறாய்? (அ) இராமாச்சாரியின் விழிப்புணர்வு மற்றும் முயற்சிகளின் குறைபாடு. (அல்லது) ஆ) கிராமத்தில் நிலவிய மக்கள் வாழ்க்கை நிலவரங்கள்.
- இராமாச்சாரியும் மற்றும் அவருடைய குடும்பமும் இரண்டு வேளை உணவு பெற என்ன செய்ய வேண்டும் என்று நீங்கள் நினைக்கிறீர்கள்?
- வருந்தத்தக்க விற்பனை என்பதன் பொருளை தெரிந்து கொள். வேறு சில சரியான எடுத்துக்காட்டுகளை கண்டறியவும்
- இராமாச்சாரி மற்றும் விவசாயிகள் இடையே நடக்கும் பரிமாற்றத்தை நீ எவ்வாறு விவரிப்பாய்?
- சாதாரணமான வருடங்களில் இராமாச்சாரி எத்தனை கிலோ நெல்லை தன் குடும்பத்திற்காக எடுத்து வைத்துக்கொள்ள முடிந்தது?
- உணவு தானியங்கள் தவிர மற்ற பொருட்களை வாங்க ஆகும் செலவு ஆண்டுக்கு 8000 ரூபாய்கள் போதுமானது என நாம் ஏற்று கொள்ளலாமா?

காளிச்சரண ஒரு வண்டி இழுக்கும் தொழிலாளி. இவருடைய குடும்பம் கிராமத்தில் வசிக்கின்றது. ஆனால் இவர் மாநகரத்தில் உள்ள சந்தையில் வேலை செய்து, குடிசை வாழ் பகுதியில் வாழ்ந்து வருகிறார். ஒரு சில நாட்களில் 100 ரூபாய்களுக்கும், வேறு சில நாட்களில் 40 ரூபாய்களுக்கும் குறைவாக சம்பாதிக்கிறார்.

இவரது வருவாய், எத்தனை சவாரி கிடைக்கிறதோ, அதன்படி கிடைக்கும். காளிச்சரண காலை நேரத்தில், சந்தையில் தள்ளுவண்டி கடையில் விற்கும் ரொட்டி மற்றும் பருப்பு உணவை உண்கிறார். பணத்தை சேமித்து தன் குடும்பத்திற்கு பணம் அனுப்ப வேண்டியிருந்த கட்டாயத்தால், அவர் செய்யும் வேலைக்கு தேவைப்படும் போதுமான உணவை விட குறைவாக உண்கிறார். மாலை நேரங்களில் மிகவும் களைப்படக்கிறார். குடிசை வாழ்பகுதிகளில் தங்கியிருந்த வண்டி இழுப்பவர்கள் காலை நேரங்களில் பணத்தை சேகரித்தபின் மாலை நேரங்களில் உணவு சமைத்துக் கொள்கின்றனர். இருபது வருடங்களாக கடின வேலை செய்தல், குறைவான சத்துணவு உண்ணுதல் போன்றவற்றால் காளிச்சரண சக்தியை இழந்தார். அவருடைய வயதைக் காட்டிலும், அதிக வயதுடையவராக தோற்றமளித்தார்.

- காளிச்சரண மற்றும் இராமாச்சாரி இடையே உள்ள பொதுவான அம்சங்களைக் குறித்து கலந்துரையாடு.



படம் 17.1: நகர்புறத்தை காட்டும் படத்தை கவனி. அதில் வாழ்க்கைத்தரம் எவ்வாறு வேறுபட்டு உள்ளது என்பதை குறித்து கலந்துரையாடுக.

நீடித்த பசியே வறுமை

நீடித்த பசி கொண்ட நிலைமை நாடு முழுவதும் பரவலாக காணப்படுகிறது. இராமாச்சாரி மற்றும் காளிச்சரண் போன்று எண்ணற்ற மக்கள் இந்திய கிராமங்களிலும், நகரங்களிலும் ஆரோக்கியமான, சுறுசுறுப்பான வாழ்க்கை வாழ போதுமான உணவை பெற முடியாமல் வாழ்ந்து வருகின்றனர். தெருக்களின் நடைபாதைகள் மீது நம்பிக்கையின்றி வாழ்ந்து வரும் வீடு இல்லாதவர்கள் அல்லது வயதானவர்கள் போன்று இவர்கள் எப்போதும் நமக்கு தென்பட மாட்டார்கள். இவர்கள் நமக்கு சாதாரணமாக தென்பட்டாலும், பசியையும், களைப்பையும் கொண்டிருப்பார்கள். அவர்கள் உண்பதற்கு போதுமான உணவு கிடைப்பதில்லை. அவர்களுக்கு எவ்வளவு தேவையோ அதைவிட குறைவாக உண்ணுகின்றனர். இந்நிலைமை நீண்டகாலம் நீடித்து (அதாவது நீடித்த மற்றும் தீவிரமான பசி) வருகிறது. அவர்கள் பொதுவாக களைப்புடனும், பலவீனமாகவும், அடிக்கடி நோய்வாய்ப்படுவதாகவும் இருப்பர்.

நம் அன்றாட வேலைகளை செய்யவும், நடக்கவும், பேசவும், தசைகளை அசைக்கவும் நமக்கு சக்தி தேவைப்படுகிறது. நாம் உண்ணும் உணவில் இருந்து நமக்கு தேவைப்படும் இந்த சக்தியை பெறுகிறோம். இந்த சக்தி கலோரிகளில் அளக்கப்படுகிறது. எடுத்துக்காட்டாக ஒரு தேக்கரண்டி சர்க்கரை நமக்கு 40 கலோரிகள் சக்தியையும், ஒரு தேக்கரண்டி எண்ணெய் 90 கலோரிகள் சக்தியையும் தருகின்றன. பெட்டிகளில் அடைக்கப்பட்ட உணவு பொருள் வாங்கும் போது, அது மொத்தம் எத்தனை கலோரிகள் சக்தியை தரும் என்பது குறித்து விவரம் பெட்டிகளின் மீது ஒட்டப்பட்டு இருப்பதை காணலாம்.

தேசிய கலோரி திட்ட அளவுபடி ஒரு நாளைக்கு 2400 மற்றும் 2100 கலோரிகள் முறையே கிராமம் மற்றும் நகர்புற மக்களுக்கு தேவை என்பதை உறுதியாக அறிவித்துள்ளது. சராசரியாக ஒவ்வொரு நபரும் 2100 கலோரிகள் தரும் உணவை உண்பதால், தேவையான குறைந்தபட்ச கலோரிகள் சக்தியை பெறுவதுடன் ஆரோக்கியத்தையும் பெற இயலும். உட்கொள்ளும் உணவுப் பொருள் மூலம் தினந்தோறும் கிராமப்புறங்களில் 2400 கலோரிகள் தேவைப்படுகிறது. ஏனெனில், உடலுழைப்பு கிராமங்களில் அதிகம் காணப்படுகிறது.

இந்தியாவின் கிராமப்புற மக்களில் 80% மக்கள் தேசிய கலோரி திட்ட அளவைவிட குறைவான கலோரிகள் தரும் உணவை உண்ணுகின்றனர் என்பதை நீங்கள் கற்பனை செய்து பார்க்க முடிகிறதா? அதாவது ஒவ்வொரு 5 நபர்களில் 4 நபர்கள் பற்றாக்குறையான கலோரிகள் உடைய உணவை உண்ணுகின்றனர்.

பற்றாக்குறை கலோரிகள் கொண்ட உணவு கிராமங்களில் மட்டுமல்லாமல் நகர்புறங்களிலும் காணப்படுகிறது. நகர்புறங்களில் ஒவ்வொரு 5 நபர்களில் 3 நபர்கள் பற்றாக்குறை கலோரிகள் கொண்ட உணவை உண்ணுகின்றனர்.

ஏழை மக்கள் உட்கொள்ளும் உணவில் கலோரிகள் அளவு பல ஆண்டுகளாக குறைந்து கொண்டே வருவது, மிகுந்த கவலையை தரும் அம்சமாக உள்ளது. 1980களில் நமது நாட்டில் மொத்தமாக ஒப்பிடுகையில் அதிக அளவில் உற்பத்தி பொருட்களும், சேவைகளும் பெருகி முன்பு இருந்ததைவிட வளர்ச்சி அடைந்தாலும், ஏழை மக்களின் பசி அதிகரித்தது, இன்று நாம் உணமையில் உட்கொள்ளும் கலோரிகள் அளவை விட அவர்கள் அப்போது (25 ஆண்டுகளுக்கு முன்பு) மிக குறைவான அளவு கலோரிகள் கொண்ட உணவை பெற்றிருந்தனர்.

- உயர்மட்ட கால்பகுதியில் உள்ள நபர்களின் சராசரி உட்கொள்ளும் கலோரிகள் எவ்வளவு?
- கீழ்மட்டகால்பகுதிகளில் உள்ள நபர்களின் உட்கொள்ளும் கலோரிகளின் அளவு, திட்டவட்ட கலோரிகள் அளவை விட எத்தனை சதவீதம் குறைவாக உள்ளது? பக்கம் 200ல் உள்ள கோட்டுவரைபடத்தை ஒப்பிடுக.
- மக்கள் உட்கொள்ளும் கலோரிகள் அளவுகள் மிகவும் குறைவாக இருப்பது ஏன் என்று நீங்கள் கருதுகிறீர்கள்?

பசி தாங்க முடியாத வலியை தருவது மட்டுமல்ல, நோய் எதிர்ப்பு சக்தியை அழிக்கும் தன்மை கொண்டதும் ஆகும். நீண்ட நாள் தொடர்ந்த பசியும், பற்றாக்குறை கலோரி உணவை உட்கொள்வதும் ஊட்டச்சத்து குறைபாடுடன் தொடர்புடையவை. நீண்ட நாட்கள் பசியுடன் வாழும் மக்கள், போதுமான அளவு பாதுகாப்பான மற்றும் ஊட்டச்சத்து உடைய உணவை பெற முடியாத நிலையில் உள்ளதால் ஊட்டச்சத்து குறைபாடுடன் உள்ளனர். அவர்களுடைய ஊட்டச்சத்து குறைபாடு, கல்வி கற்பதையும், வேலை செய்வதையும் அல்லது உடலுழைப்பு செய்வதையும் கடினமாக்குகிறது. ஊட்டச்சத்து குறைபாடு உள்ள குழந்தைகள், ஆரோக்கியமான குழந்தைகளுக்கு சமமான விரைவான வளர்ச்சியடைவதில்லை. அறிவு வளர்ச்சி மிகவும் மெதுவாக இருக்கும். நிலையான பசித்தன்மை, நோய்தடுப்பு சக்தியை பலவீனப்படுத்துகிறது. அவர்களின் நோய்க்கு ஆளாகும் வாய்ப்பையும், தொற்று நோய் தாக்குதலையும் அதிகப்படுத்துகின்றன. இடைவிடாத பசியோடு தாய்மார்கள் பல சமயங்களில் எடை குறைவுள்ள மற்றும் பலவீனமான குழந்தைகளைப் பெற்றெடுக்கின்றனர்.

உணவு சமயின்மை :

பரிசோதனை கூடங்களில் பரிசோதனை செய்து உண்மைகளை கண்டறியும் அறிவியல் விஞ்ஞானிகள் போலவே, சமூகவியல் ஆராய்ச்சியாளர்களுக்கு கணக்கெடுப்பு விவரங்கள், மதிப்பு மிக்க மூலங்கள் ஆகும். இவற்றை ஆதாரமாகக் கொண்டு, எடுத்துக் கொள்ளப்பட்ட அம்சங்கள் குறித்து பகுத்தாய்வு செய்ய முடியும். தேசிய மாதிரி கணக்கெடுப்பு அமைப்பு மூலம் இந்திய அரசாங்கம், ஒவ்வொரு நான்கு அல்லது ஐந்து ஆண்டுகளுக்கு ஒரு முறை மக்களின் பொருளாதார மற்றும் சமூக நிலைமைகளை கண்டறிய கணக்கெடுப்பு நடத்துகிறது. தகவல் சேகரிப்போர், நாடு முழுவதும் மிகப்பெரிய அளவில் குடும்பங்களை சந்தித்து பல்வேறு அம்சங்களை குறித்து தகவல்களை சேகரித்து தொகுத்து அளிக்கின்றனர். இத்தகவல் அம்சங்களை ஆராய்ச்சியாளர்கள் ஆய்வு செய்து விளைவுகளை கண்டறிவர். வேலைவாய்ப்பு, மக்களின் செலவு செய்யும் விதங்கள், கல்வி, ஆரோக்கியம், குடிநீர் வசதி போன்றவை குறித்து ஏற்பட்டுள்ள மாற்றங்களை கண்டறிவர். இதனால் அரசாங்கத்தின் கொள்கைகள், திட்டங்கள் சரியான திசையில் சென்று கொண்டிருக்கிறதா? என்பதை அறியமுடிகிறது.

கோட்டு வரைபடம் 1 தேசிய மாதிரி கணக்கெடுப்பு அமைப்பு, 2004ஆம் ஆண்டில் நடத்திய கிராமப்புற மக்களின் உட்கொள்ளும் கலோரிகள் குறித்து ஆய்வு விவரங்கள் தரப்பட்டுள்ளது. ஒவ்வொரு நபரும் உட்கொள்ளும் கலோரிகளை கண்டறிய முயன்றனர். ஏழைகள் மற்றும் பணக்காரர்கள் இடையே உட்கொள்ளும் கலோரிகள் அளவுகளில் மிகவும் வேறுபட்டு இருப்பதை கண்டனர். மிக குறைவான வருவாய் உடையவர்கள் குறைந்தே செலவிடுவர். சராசரியாக 1624 கலோரிகள் உணவை உட்கொள்கின்றனர். வருவாய் மற்றும் செலவுகள் அதிகமாவதால், உட்கொள்ளும் கலோரிகள் அதிகரிக்கின்றன. மிகுந்த ஏழை மக்கள் உட்கொள்ளும் கலோரிகள் அளவு, உயர்நிலை வருவாய் உள்ள மக்களை காட்டிலும் மிகவும் குறைந்து காணப்படுகிறது. ஏழை மக்களுக்கு உடலுழைப்பு செய்ய அதிக கலோரிகள் தேவைப்படுகிறது. பணப்பற்றாக்குறை அதிக அளவில் காணப்படுகிறது.

மக்கள் தொகையில் அதிக சதவீத மக்கள், தினந்தோறும் உட்கொள்ளும் உணவின் கலோரிகள், தேவைப்படும் அளவு கலோரிகளை ஈடுகட்ட முடியவில்லை. திட்டவாட்டமான குறைந்தபட்ச கலோரிகளை விட குறைவான கலோரிகள் உள்ள உணவை உட்கொள்ளும் மக்கள் ஏழைகள் என்று கருதப்படுகின்றனர்.

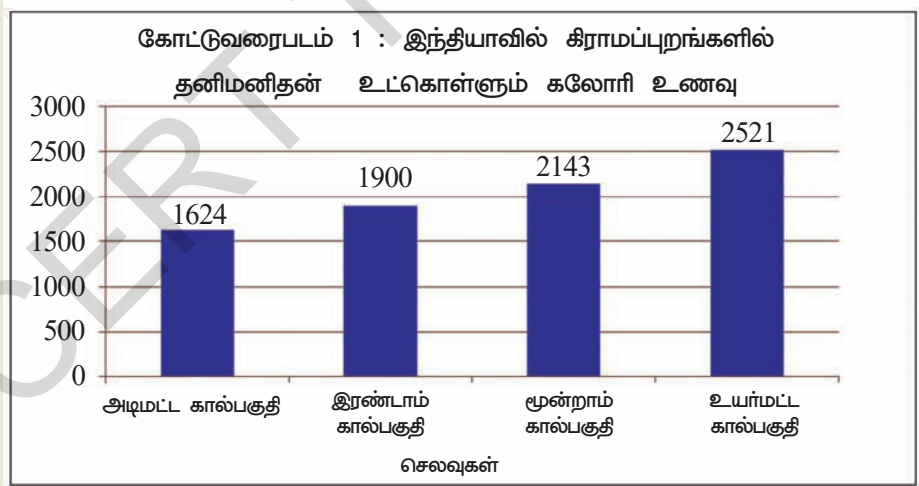

குறிப்பு : மேற்கண்ட படத்தில் செலவுகள் என்பது உணவு, உடை, காலணி, கல்வி, மருத்துவ சிகிச்சை எளிப்பாடுகள், மின்சாரம், வீட்டுவாடகை போன்றவ குடும்பங்கள் செய்யும் செலவுகளை குறிக்கும். 2004ஆம் ஆண்டில் அடிமட்ட கால்பகுதியில் இருந்த மக்களில் ஒவ்வொரு நபரும் மாதந்தோறும் 340 ரூபாய்கள் செலவழித்தனர். அதாவது, நாள் ஒன்றுக்கு ரூ.12ஐ விட குறைவாக வாழ்க்கைக்கு தேவையான அடிப்படை பொருட்கள் மீது செலவழித்தனர். இரண்டாவது கால் பகுதியில் இருந்தவர்கள் அதைவிட அதிகமாகவும், மூன்றாம் கால் பகுதியில் இருந்தவர்கள், மற்றும் நான்காம் கால் பகுதியில் இருந்தவர்கள் அதைவிட அதிகமாகவும் செலவழித்ததை காணமுடிகிறது. 'x' அச்சில் முன்னே செல்ல செல்ல செலவுகள் அதிகரிப்பதை காணலாம்.

செயல் :

- வயது வந்தோர் ஊட்டச்சத்து குறைபாட்டை கணக்கிட ஒருமுறை இருக்கிறது. ஊட்டச்சத்து குறித்து ஆராயும் விஞ்ஞானிகள் இம்முறையை உடல் நிறை குறியீடு என அழைக்கின்றனர். இம் முறையில் சுலபமாக கணக்கிட்டு அறியலாம். முதலில் நபருடைய எடையை கண்டறிந்து குறித்து கொள்ள வேண்டும். பிறகு அவருடைய உயரத்தை மீட்டர் அளவில் அளந்து கொள்ள வேண்டும். அடுத்தபடியாக அந்த நபரின் எடையை உயரத்தின் பலனால் வகுக்க வேண்டும். இவ்வாறு கிடைத்த அளவு, 18.5ஐ விட குறைவாக இருந்தால் அந்த நபர் ஊட்டச்சத்து குறைபாடு உள்ளவர் என்று கருதப்படுவார். BMI 25ஐ விட அதிகமிருந்தால் அந்த நபர் அதிக எடை உடையவராக கருதப்படுவார். இக்கணக்கிடும் முறை வளரும் குழந்தைகளுக்கு பொருந்தாது என்பதை நினைவில் வைத்துக் கொள்ளுங்கள். எடுத்துக்காட்டு ரமேஷ் என்பவரின் எடை 60கிலோ. உயரம் 2மீட்டர்கள். அவருடைய உடல் நிறை குறியீடு கானும் முறை :
உயரம் = 2 மீட்டர்கள்



படம் 17.2: உடல் நிறை குறியீடு

எடை = 60 கிலோ

உடல் நிறை குறியீடு = $60 / 2 \times 2 = 15$
BMI = 15

- ஒரு நபரின் பொருளாதார நிலைக்கும் ஊட்டச்சத்துக்கும் ஏதேனும் தொடர்பு இருப்பதாக நீங்கள் கருதுகிறீர்களா?

வறுமை ஏன் ஏற்படுகிறது. அதை எவ்வாறு நீக்க முடியும்?

நிலையான வேலைவாய்ப்பு இல்லாமை வறுமை ஏற்பட மிகவும் முக்கிய காரணி என்பதை நீங்கள் ஊகித்திருப்பீர்கள். வேலை வாய்ப்புகள் இல்லாமையால், மக்களின் வாங்கும் சக்தி குறைபாடு ஏற்பட்டு அடிப்படை தேவைகளை பூர்த்தி செய்து கொள்ள முடியாத நிலை உருவாகிறது. குறைந்தபட்ச வாங்கும் சக்தி இல்லாத நிலையால் ஏற்படும் தீய விளைவுகளில் நீடித்த பசியும் ஒன்று.

விவசாயம் வாழ்க்கையின் ஆதாரம் :

இந்தியாவில் இன்னமும் ஐம்பது சதவீதத்திற்கும் மேற்பட்ட மக்கள்

விவசாயத்தை அவர்களின் வாழ்க்கையின் ஆதாரமாக கொண்டு வாழ்ந்து வருகின்றனர். இவர்களில் பெரும்பான்மை மக்கள் சிறிய விவசாயிகளாகவும், விவசாய தொழிலாளிகளாகவும், உள்ளனர். இத்துடன் விவசாயத்தோடு தொடர்புடைய தொழில்கள் செய்பவர்களும் இராமாச்சாரி போன்ற தச்சர்களும் அடங்குவர். குயவர்கள், தோல்பொருள் தயாரிப்பவர்கள் சிறு தொழில்கள் செய்வோர் போன்றவர்களும் விவசாயத்தின் நிலையை ஆதாரப்பட்டுள்ளனர். இராமாச்சாரியும், அவரது குடும்பமும், கிராமத்தில் விவசாயம் தேக்க நிலை ஏற்பட்ட போது எவ்வாறு பாதிக்கப்பட்டனர் என்பதை கண்டோம். இராமாச்சாரி தயாரிக்கும் கருவிகளுக்கும் உபகரணங்களுக்கும் அவசியமில்லாமல் போய்விட்டது.

இராமாச்சாரிக்கு குறைவான வேலையும், வருவாய் குறைபாடும், பிரச்சனையாக இருந்தது. பிற ஏழைக் குடும்பங்களைப் போலவே, அவருடைய குடும்பத்திற்கும் நிலமோ, கால்நடைகளோ இல்லை. அந்த ஆண்டில் அவருடைய கிராமத்தில் விவசாய தொழிலாளர்களுக்கு வேலை வாய்ப்புகள் எதுவும் இல்லை. விவசாய செயல்கள் எதுவும் நடைபெறவில்லை.

பெரும்பாலான மக்களின் வாழ்க்கையும், நலனும், விவசாயத்தை ஆதாரப்பட்டிருப்பதால் அத்தொழில் நன்கு வளர்ச்சியடைய வேண்டும். விவசாயம் செழிப்படைந்தால், கிராம மக்களுக்கு வேலைவாய்ப்பும், வருமானமும் கிடைக்கின்றன. அத்துடன் உணவு தானியங்களின் விலைகளும் மக்கள் வாங்கும் அளவில் இருக்கும்.

தற்போது விவசாயத்தில் பலவகையான பிரச்சனைகள் தொற்றியுள்ளன. ஆறாவது வகுப்பில் நீங்கள் தற்காலத்தில் விவசாயம் என்னும் பாடத்தை படித்தீர்கள், நீர்பாசனத்திற்கு நீர் இல்லாமல், நியாயமான வட்டிக்கு கடனுதவி, நம்பகமான விதைகள் மற்றும் உரங்கள் போன்றவை கிடைக்காமல் சிறு விவசாயிகள் எவ்வாறெல்லாம் பாதிக்கப்படுகின்றனர் என்பதை படித்தறிந்தீர்கள். (நீங்கள் மறுபடியும் வெங்கடாபுரத்தை சேர்ந்த ரவி மற்றும் ராமு ஆகியோரின் வாழ்க்கையை படித்திட விருப்பப்படலாம்) இது பொருட்களின் (செயற்கை உரம், பூச்சிகொல்லி மருந்து, டிராக்டர் வாடகை) அதிக விலை, குறைவான விளைச்சல், அடிக்கடி பயிர் அழிதல் போன்றவை விவசாயிகளுக்கு தீவிரமான துன்பத்தை ஏற்படுத்துகின்றன. பெரும்பாலான சிறு விவசாயிகள், விவசாய கூலிகளாக வேலை செய்து தங்கள் தேவைகளை ஈடுகட்ட வேண்டிய கட்டாய நிலையில் உள்ளனர். ஆந்திர பிரதேசத்தில் ரவி மற்றும் ராமுவை போன்ற விவசாயிகள், ஒவ்வொரு ஐந்து நபர்களில் நான்கு நபர்கள் உள்ளனர்.

அரசாங்கம் விவசாய உற்பத்திக்கும், அதை சார்ந்துள்ளோர்க்கும், ஆதரவு தந்திட செய்ய வேண்டிய நடவடிக்கைகள் இங்கு தரப்பட்டுள்ளன. ஒவ்வொன்றை குறித்தும் சில வரிகள் நீங்கள் எழுத முடியுமா? இவை ஏன்

முக்கியமானவை? நீங்கள் சொந்தமாக எடுத்துக்காட்டுகள் தரலாம்.

1. அரசாங்கம் குறித்த நேரத்தில் விதைகள், உரங்கள், பூச்சிகொல்லி மருந்துகள் போன்றவற்றை விவசாயிகளுக்கு அளிக்க வேண்டும். இதனால் விவசாயிகள், வியாபாரிகள் மற்றும் இடைத்தரகர்களை சார்ந்திருக்க தேவையில்லை. இப்பொருட்கள் தரமானதாகவும், நியாயமான விலையுள்ளதாகவும் அரசாங்கம் உத்தரவாதம் அளிக்க வேண்டும்.
2. சிறிய நீர்ப்பாசன திட்டங்கள்
3. குறித்த நேரத்தில், குறைந்த வட்டிக்கு வங்கிக்கடன்கள் தருதல்
4. விவசாயிகளின் உற்பத்தி பொருட்களுக்கு நல்ல விலை பெறச்செய்யும் சந்தை வசதி
5. கிராமப்புறங்களில் உள்ள சாலைகள், போக்குவரத்துகளை மேம்படுத்துதல்
6. பயிர்கள் விளைச்சலை தரத்தவறிவிட்டால், விவசாயிகளுக்கு உதவி செய்தல், வாழ்க்கைக்கு உதவும் இதரவழிகள்.

வாழ்க்கைக்கு உதவும் இதரவழிகள் :

நம் ஆந்திரபிரதேசத்தில், ஏறத்தாழ ஐந்தில் இரண்டு பகுதி மக்கள் முக்கியமாக விவசாய கூலிகளாக உள்ளனர். இக்குடும்பங்கள் பெரும்பாலும் நிலமற்றவர்களாகவும், மிகச்சிறியளவு நிலத்தை பயிர் செய்பவர்களாகவும் இருப்பர். வேலைக்கான வாய்ப்புகள் மிகக்குறைவு. விவசாயக் கூலிகள் சாதாரணமான ஆண்டில் வேலை பெறும் நாட்கள் 120 முதல் 180 நாட்கள் வரை இருக்கும்.

சில ஆண்டுகளில், பயிர்கள் வறட்சி, வெள்ளப்பெருக்கு, பூச்சி தாக்குதல், வேறு ஏதாவது இயற்கை பேரழிவு ஏற்பட்டால் விவசாயம் செய்யும் நாட்கள் மேலும் குறையும். இச்சமயங்களில் அதிக அளவு கிராம மக்களின் இடப்பெயர்ச்சி நிகழ்கின்றன. தீவிரமான துன்பம் மற்றும் பசி, கிராமப்புறங்களை தாக்குகின்றன. அச்சமயங்களில் மக்களின் வாழ்க்கைக்கு உத்தரவாதம் அளிக்க என்ன செய்ய முடியும்?

வேலைக்கு உரிமை இவ்வாறு கூறுகிறது. ஒவ்வொருவருக்கும் அவர்களின் அடிப்படை தேவைகளை பூர்த்தி செய்துகொள்ள வேலை செய்யும் வாய்ப்பை தரவேண்டும். இந்திய

அரசியலமைப்பு சட்டம் அரசின் வேலைக்கு உரிமை குறித்து அரசின் வழிகாட்டு நெறிமுறைகளின் கீழ் பின்வருமாறு கூறுகிறது.

மெஹதா தேசிய கிராமப்புற வேலைவாய்ப்பு உறுதிச்சட்டம்

பலேஷ்வர் மெஹதா என்பவர், பீஹார் மாநிலத்தின் அராரியா மாவட்டத்தைச் சேர்ந்தவர். இவர் ஒவ்வொரு ஆண்டும் குடும்பத்தை காப்பாற்ற வேலைத் தேடி பஞ்சாபிற்கு செல்கிறார். இந்த ஆண்டு ஜூன் மாதம் அங்கு செல்ல திட்டமிட்டார். இருப்பினும், மெஹதா தேசிய கிராமப்புற வேலைவாய்ப்பு உத்தரவாத சட்டத்தின் படி சொந்த கிராமத்திலேயே வேலை வாய்ப்பு பெற்றார். எனவே, அவர் கிராமத்திலேயே தங்கியிருக்க முடிவு செய்தார்.

அராரியா பகுதியின் பெரும்பாலான மக்கள், பஞ்சாப், டில்லி, குஜராத் போன்ற இடங்களில் வேலை தேடி செல்ல வேண்டிய கட்டாயத்தில் இருந்தனர். ஏனெனில் உள்ளூரில் மிகக்குறைவாக 25 முதல் 50 ரூபாய்களும் கூலி தரப்படுகிறது. தன் குடும்பத்தாருக்கு நோய் ஏற்பட்டால், பலேஷ்வர் மெஹதா வேறு வழியின்றி தன் கிராமத்திலேயே தங்கி, அவ்வாறான வேலைகளை செய்ய வேண்டிய கட்டாயம் ஏற்படும்.

இடம் பெயர்ந்து வேலைக்காக செல்லும் தொழிலாளர்கள், நகராங்களில் வருந்தக்க நிலைகளில், அடிப்படை வசதிகளான இருப்பிடம், சுகாதார வசதி, பாதுகாக்கப்பட்ட குடிநீர் போன்றவை இன்றி வாழ்கின்றனர். வீட்டிலேயே விட்டு செல்லப்பட்ட பெண்களும், குழந்தைகளும் பாதுகாப்பற்ற நிலையில், குடும்ப தொடர்புகள் இல்லாமல் துன்புறுகின்றனர்.

தேசிய கிராமப்புற வேலைவாய்ப்பு உறுதிச் சட்டம், பலேஷ்வர் மெஹதாவிற்கு மூன்று வகைகளில் வெகுமதி போன்று அமைந்தது. அதாவது உள்ளூரிலேயே வேலைவாய்ப்பு தனது சொந்த நிலத்தையும் பார்த்துக் கொள்ளுதல், தனது குடும்பத்தாரோடு அதிக நேரம் கழித்தல் போன்றவற்றை அவர் பெற்றார்.

தேசிய கிராமப்புற வேலைவாய்ப்பு உறுதிச்சட்டம் கூறுவது யாதெனில் தொழில்நுட்பம் அல்லாத உடலுழைப்பு செய்ய விருப்பமுள்ள மற்றும் வேலை தேடி வரும் எந்த ஒரு வயது வந்த நபருக்கும் அரசாங்கம் வேலை வாய்ப்பு தர வேண்டும். கிராமப்புற குடும்பம் ஒவ்வொன்றும் ஓராண்டில் குறைந்தபட்சம் நூறு நாட்கள் வேலை பெறலாம். அதற்காக குறைந்தபட்ச போதுமான கூலியை அரசாங்கம் செலுத்தவேண்டும் என்பதாகும்.

- * நீரை பாதுகாத்தல் மற்றும் மழைநீரை சேமித்தல்
- * காடுகள் வளர்ப்பு மற்றும் மரக்கன்று நடுதல்
- * தாழ்த்தப்பட்ட மற்றும் பழங்குடி வகுப்பினருக்கு சொந்தமான நிலங்களுக்கு நீர்ப்பாசன வசதி செய்து தருதல்.
- * பழமையான நீர்வளங்களை கொண்ட இடங்களை சீரமைத்தல்

- உங்கள் ஆசிரியரின் உதவியுடன் மேற்கண்ட கிராமப்புற வேலைகளைப்பற்றி அறிந்துகொள்ளவும்.
- பொதுப்பணி நடந்து கொண்டிருக்கும் உங்கள் கிராமம்/நகரம்/மாநகரம் இடங்களுக்கு நேரில் சென்று பார்த்திட திட்டமிடு. அங்கு நீங்கள் நடத்திய உரையாடல்களை பதிவு செய்திடுக.
- தேசிய கிராமப்புற வேலைவாய்ப்பு உறுதிச் சட்டம், தாழ்த்தப்பட்ட மக்கள் மற்றும் தாழ்த்தப்பட்ட பழங்குடியினருக்கு சொந்தமான நிலங்களில் நீர்ப்பாசனவசதிகள் செய்து தருவதற்கு முன்னுரிமை தருகிறது. இது ஏன் என்று நீ நினைக்கிறாய்?
- தேசிய கிராமப்புற வேலை வாய்ப்பு உறுதிச் சட்டம், கிராமப்புறங்களில் வாழ்க்கைக்கு பாதுகாப்பு தருவதில் மிகப்பெரிய வழிகாட்டியாக அமைந்துள்ளது என்கின்றனர். இது ஏன் என்று நீங்கள் கருதுகிறீர்கள்?

சட்டப்பிரிவு 21 வலியுறுத்தி கூறுவது யாதெனில், பொருளாதார தீர்ன் மற்றும் மேம்பாட்டின் அளவுக்குள், பயனளிக்கும் விதத்தில் போதுமான ஏற்பாடு செய்து, வேலைக்கு உரிமையை நடைமுறை படுத்துங்கள் என்பதாகும். இருப்பினும், மக்கள் இவ்வரிமையை எப்போதும் பயன்படுத்திக்கொள்ள முடியவில்லை. அரசாங்கம் விரும்பும் போது, பொது மக்களுக்கான பணிகளை துவங்கும். தேவைப்படும் தொழிலாளிகள் பணியமர்த்தப்படுவர். ஆனால், பொதுவாக மக்கள் தேவைப்படும் வேலையை கேட்க முடிவதில்லை அல்லது தங்கியிருக்கும் இடங்களுக்கு அருகே வேலையை பெறமுடியாது.

மக்கள் குழுக்களின் பல ஆண்டுகள் போராட்டத்திற்குப் பிறகு தேசிய கிராம வேலைவாய்ப்பு உறுதிச் சட்டம் (NREGA) 2005ஆம் ஆண்டு இயற்றப்பட்டது. இது கிராமப்புறங்களில் உள்ள மக்களின் வாழ்க்கையை பாதுகாப்பதில் முக்கிய பங்கு வகிக்கிறது.

சமூக தணிக்கை அறிக்கை

அனந்தபூர் மாவட்டத்தின் ராச்சன பள்ளியில் பிப்ரவரி மாதம் 2009ஆம் ஆண்டு நடத்திய சமூக தணிக்கை அறிக்கை குழு கண்டறிந்தவை.

- பணம் சரியான முறையில் கொடுக்கப்பட்டன.
- களப்பணி உதவியாளர் தன் வேலைகளை நல்ல முறையில் செய்தார்.
- வேலை இடத்தில் ஒப்பந்தக்காரர்கள் இல்லை.
- ஆனால், வேலையின் தரம் குறைவாக உள்ளது.

இவற்றுடன், சமூக தணிக்கை குழு கண்டறிந்தது யாதெனில் :

மரங்கள் நடுத்தல் மற்றும் நிலம் உழுதல் வேலைகள் 5.60 ஏக்கர்களில் நடந்தது. ஆனால் வேலை முடிந்தவை பற்றிய பதிவேடு 15 ஏக்கர்களில் இவை செய்யப்பட்டதாக காட்டுகிறது. எனவே 9.04 ஏக்கர்களுக்கு அதிகமாக பணம் செலுத்தப்பட்டுள்ளது. பழைய தொழில் நுட்ப உதவியாளர் ராம்மோகன் இவ்விவகாரத்திற்கு பொறுப்புடையவராவார்.

சிண்டிகேட் நகரைச் சேர்ந்த ரமாவுக்கு சரளை கற்களை குவிக்கும் வேலை செய்ததற்கு பதிவேடுகள் படி ஆறு நாட்களுக்கு 400 ரூபாய்கள் தரப்பட வேண்டும். ஆனால், அப்பெண்ணுக்கு கூலிப்பணம் செலுத்தப்படவில்லை.

நீங்கள் உங்களுடைய கிராமத்தின் சமூக தணிக்கை குறித்த தகவல்களை இணையதளமான சமூக தணிக்கைச் சங்கம் கணக்கு வைத்தல் மற்றும் ஒளிவுமறைவு இன்மை ஊரக மேம்பாட்டுத்துறை, ஆந்திரப்பிரதேச அரசாங்கம் என்ற முகவரியில் <http://125.17.121.162/SocialAudit/Login.jsp> ல் இருந்து பெற்று கொள்ளலாம்.

ம×வான விலைகளில் உணவுப் பொருட்களை வழங்குதல்

அரசன் தன் நெற்களஞ்சியத்தில் இருந்து ஒரு பாதியளவை மக்களின் தேவைக்காக தனியாக ஒதுக்கி வைக்க வேண்டும். இதை வறட்சி காலங்களில் கிராம புறங்களிலுள்ள மக்கள் துன்பப்படும் சமயங்களில் பயன்படுத்த வேண்டும். மீதி பாதியை மற்றவற்றிற்கு பயன்படுத்தலாம். ஒவ்வொரு ஆண்டும் பழைய தானிய இருப்புக்கு பதிலாக புதிய தானிய இருப்பைக் கொண்டு மாற்றிட வேண்டும். கி.மு.4ஆம் நூற்றாண்டில் வாழ்ந்த கௌடில்யர் எழுதிய அர்த்தசாஸ்திரத்தில் குறிப்பிடப்பட்டுள்ளது (215, 22-23) இதனை எழுதியவர் கௌடில்யர், கி.மு.400 வேலை வாய்ப்புகளை தருவதுடன், ஒவ்வொருவரும் நியாயமான விலைகளில் பெறக்கூடிய உணவை பெறச் செய்வதற்கு அரசாங்கம் உறுதி அளிக்க வேண்டும். அத்தியாவசிய பொருட்களின் விலைகள் மிக அதிகமாக இருந்தால், வேலை வாய்ப்பும், வருவாயும் வாழ்க்கை தரத்தில் மேம்பாடு அடைய முடியாது.

அத்தியாவசிய பொருட்கள் நியாயமான விலைகளில் கிடைக்கின்றன என்பதை உறுதிபடுத்த அரசாங்கம் பின்பற்றும் மிகப்பெரிய வழிமுறை யாதெனில், நியாயவிலை கடைகள் மூலம் அத்தியாவசிய உணவு தானியங்களை நியாயமான விலைகளில் விற்பனை செய்வதாகும். அரசாங்கம் நேரிடையாக விவசாயிகளிடம் இருந்து உணவு தானியங்களை கொள்முதல் செய்கிறது. நியாய விலை கடைகள் அரிசி சர்க்கரை, பருப்புகள், மண்ணெண்ணெய், சமையல் எண்ணெய் போன்ற அத்தியாவசிய பொருட்கள் இருப்பதை வைத்து, மக்களுக்கு விற்பனை செய்கின்றன. வெளிச்சந்தையில் நிலவும் விலைகளைவிட நியாயவிலைக் கடைகளில் மிகக்குறைவாக இருக்கும்.

நியாய விலைக்கடைகள் மூலம் உணவு தானியங்கள் மற்றும் அத்தியாவசிய பொருட்களை பங்கீடு செய்வதை பொது விநியோக முறை என்பார். இந்தியா சுதந்திரம் அடைந்தது முதல் பொது விநியோக முறை நடைமுறையில் உள்ளது. கிராம மற்றும் நகர்புற ஏழை மக்களுக்கு தொண்டு சேர்ப்பதில் மிக முக்கிய பங்கு வகிக்கிறது.

ஆந்திரப்பிரதேசத்தில் மற்றும் தெலங்கானாவில் சமூக தணிக்கை :

அரசாங்க திட்டங்கள் மற்றும் வேலை வாய்ப்புகள் சம்பந்தமான ஊழல் புகார்கள் அடிக்கடி விவாதமாக உள்ளன. திட்டங்களின் நன்மைகள் அதிகாரத்தை பயன்படுத்துவோருக்கும், ஒப்பந்தகாரர்களுக்கும் பெரும்பாலும் சென்றடைகின்றன என பேசப்படுகிறது. சட்டரீதியாக தரப்பட்டதை விட மிக குறைவான பலனையே ஏழைகள் பெறுகின்றனர். ஊழலை குறைத்திட, தேசிய கிராமப்புற வேலைவாய்ப்பு உறுதி சட்டம் கட்டாய சமூக தணிக்கை முறையை அறிமுகப்படுத்தியுள்ளது.

அரசாங்கத்தின் திட்டங்கள் மற்றும் அதன் அமுலாக்கம் குறித்து சமூகத்தின் குழு சரிபார்க்கும் முறையை சமூக தணிக்கை என்பர். இச்சமூக குழுவினர் அரசின் திட்டங்கள் அல்லது செயல்களின் பலன்கள் யாருக்காக திட்டமிடப்பட்டதோ அவர்களுக்கு சென்றடைந்தனவா என்பதை கண்டறிவார். இந்நடவடிக்கையில் நம் ஆந்திரப்பிரதேசம் குறிப்பிடக்கூடிய வகையில் மேம்பட்டுள்ளது ஆந்திரப்பிரதேச அரசாங்கம், சமூகத்தில் துவங்கும் இந்த ஆக்கபூர்வமான முயற்சிக்கு முக்கிய பங்காற்றியது.



1. தேசிய கிராமப்புற வேலைவாய்ப்பு உத்தரவாத சட்ட பயனாளி குடும்பங்களை சேர்ந்த ஆர்வமுள்ள படித்த இளைஞர்கள் சமூக தணிக்கை செய்திட பயிற்சி அளிக்கப்பட்டனர்



2. இந்த இளைஞர்கள் குழுக்களாக, வீடுவீடாக சென்று வேலை செய்தோர் பட்டியல், வேலை நடந்த இடங்கள் ஆகியவற்றை பார்வையிடுவர். தொழிலாளிகளின் எழுதப்பட்ட கூற்றுக்களை பதிவுசெய்வர். ஒவ்வொரு கிராமத்திலும் தொடர்ந்து கூட்டங்கள் நடத்துவர்.



3. அதன்பிறகு, பொதுமக்கள் கூட்டம் மண்டல தலைமையகத்தில் நடத்தப்பட்டது. ஒவ்வொரு கிராமத்தைச் சேர்ந்த மக்கள், மக்கள் பிரதிநிதிகள் பங்கேற்றனர். ஊடக பிரதிநிதிகள் NREGA செயலாற்றுவோர் மற்றும் மூத்த அரசு அதிகாரிகள் பங்கேற்றனர்.



4. இக்கூட்டத்தில், கிராம சான்றோரின் சமூக தணிக்கையின் கண்டறிந்தவை படித்து காட்டப்படுகிறது. தொழிலாளிகள் கருத்தை சம்பந்தப்பட்ட அதிகாரிகள் எழுப்பப்பட்ட விவகாரங்கள் குறித்து விளக்கம் அளிப்பர். தங்களின் நடவடிக்கைகள் குறித்தும் விளக்கம் கூறுவர்.



5. அதிகாரிகள் குறைபாடுகளை நீக்குவதில் சீர்திருத்த நடவடிக்கைகளை குறிப்பிட்டு, எவ்வளவு கால அவகாசத்தில் செய்து முடிக்கப்படும் என்பதையும் தெளிவுபடுத்த வேண்டும்.

6. அடுத்து வரும் சமூக தணிக்கை குழுக்கள், அவர்களுடைய கிராமங்களுக்கு ஒவ்வொரு பதினைந்து நாட்களுக்கு பிறகும் செல்வர். இது மண்டல பொது கூட்டத்திற்கு பிறகு நிகழும். இதனால் எடுக்கப்பட்ட முடிவுகள் உண்மையிலேயே செயல்படுத்தப்பட்வா என்பதை கண்டறிந்து உணர்ச்சி செய்யப்படுகிறது.

ஆந்திரப்பிரதேசத்தில் நடத்தப்பட்ட சமூக தணிக்கைகள் விளைவாக, சட்டத்திற்கு மாறாக கையாடல் செய்யப்பட்ட மிகப்பெரும் தொகைகள் திரும்ப பெறப்பட்டன. பல சமயங்களில் தவறு செய்த அதிகாரிகள் தன்னிச்சையாக முன்வந்து, கையாடல் செய்த பணத்தை மண்டல பொது கூட்டத்திலேயே தொழிலாளர்களுக்கு செலுத்தினர். துறை ரீதியாக ஒழுங்கு நடவடிக்கைகள் மேற்கொள்ளப்பட்டன. இந்நடவடிக்கைகளால் தேசிய கிராமப்புற வேலைவாய்ப்பு உத்தரவாத சட்டத்தின் அம்சங்கள் குறித்து விரிவான விழிப்புணர்ச்சி மக்களிடையே மேலோங்கியது.

பொது விநியோகம் செயல்படுவதில் சில பிரச்சனைகள் உள்ளன. சில இடங்களில் நியாய விலைக்கடைகள் முறையாக திறக்கப்படுவது இல்லை அல்லது குறிப்பிட்ட நேரங்களில் செயல்படுவது இல்லை. உணவு தானியங்கள் கலப்படம் செய்யப்படுகின்றன. யாரும் வாங்குவது இல்லை என்ற எண்ணத்துடன் இவ்வாறு செய்யப்படுகின்றது. நியாய விலைக் கடைகள் நடத்துவோர், உணவு தானியங்களை மக்களுக்கு விற்காமல் வெளிச்சந்தையில் உள்ள கடைகளில் விற்று விடுகின்றனர். ஏழைகள் தங்களுக்கு சேரவேண்டிய உணவு தானியங்களை முறையாக பெறுவதில்லை. பொது விநியோக முறையின் செயல்பாடு இந்தியாவின் பின்தங்கிய மாநிலங்களில் பொதுவாக மோசமான நிலையில் உள்ளது.

பொது விநியோக முறை மேம்பட்ட விதிமுறைகளுடன் செயல்பட வேண்டியுள்ளது. தென் இந்திய மாநிலங்களான கேரளா, ஆந்திரபிரதேசம் மற்றும் தமிழ்நாடு ஆகியவற்றில் நல்ல முறையில் பொது விநியோக முறை செயல்பட்டுவருகிறது. இதன் செயல்பாடு மேம்பாடு அடைய வேண்டுமானால் ஒவ்வொருவரும் முயற்சிக்க வேண்டும்.

இருப்பினும், இந்திய அரசாங்கம் வேறு திட்டங்களையும் தீட்டியது. 1977ஆம் ஆண்டில் நியாயவிலைக் கடைகள் ஏழைகளுக்கு மட்டும் உணவு தானியங்களை விநியோகம் செய்ய வேண்டும் என முடிவு செய்தது. அப்போது முதல் ஏழைகள் நியாய விலைக் கடைகளில் இருந்து உணவு தானியங்களை பெறத் தொடங்கினர். மற்றைய வகுப்பு மக்கள் வெளிச்சந்தையில் அதிக விலைக்கு உணவு தானியங்களை வாங்க வேண்டிய நிலை ஏற்பட்டது. பொது விநியோக முறையில் இப்புதிய திட்டத்தை செயல்படுத்தி யாரெல்லாம் ஏழைகள் என்ற விவரம் மத்திய அரசிற்கு தேவைப்பட்டது.

இதற்காக கிராம பஞ்சாயத்துகள் தகவல் கணக்கெடுப்பு செய்து வறுமைக்கோட்டுக்கும் கீழ் உள்ள மக்களின் விவரங்களை சேகரிக்குமாறு அறிவுறுத்தப்பட்டன. இத்தகவல் சேகரிப்புப் படி ஒவ்வொரு குடும்பத்தின் தொழில், ஒரு நாளில் உணவு உண்ணும் வேளைகள், ஆடைகள், வீடு, இடப்பெயர்ப்பு, கடன்கள் முதலிய விவரங்கள் சேகரிக்கப்பட்டன.

இத்தகவல்களை ஆதாரமாகக் கொண்டு ஒரு குடும்பம் வறுமைக் கோட்டுக்கும் கீழ் உள்ள குடும்பமா என்பது முடிவு செய்யப்பட்டது. இத்தகவல் கணக்கெடுப்பை ஆதாரமாக கொண்டு மூன்று வகையான குடும்ப அட்டைகள் விநியோகிக்கப்பட்டன.

முதல் வகையில் மிகவும் ஏழைக்குடும்பங்களுக்கு அந்தயோதயா குடும்பஅட்டைகள் வழங்கப்பட்டன. அவர்களை விட சற்று மேலான நிலைமை கொண்ட ஏழை

மக்களுக்கு BPL குடும்ப அட்டைகள் வழங்கப்பட்டன. மீதியுள்ள வளர்ச்சியடைந்த குடும்பங்களுக்கு APL குடும்ப அட்டைகள் வழங்கப்பட்டன.

ஒவ்வொரு வகை குடும்ப அட்டைக்கும் தரப்படும் உணவு தானிய அளவு, அவற்றின் விலை முதலியவை வேறுபட்டிருக்கின்றன, அந்தயோதயா குடும்ப அட்டைதாரர்கள் மாதந்தோறும் 35கிலோ அரிசி மற்றும் கோதுமையை பெறமுடியும். ஆந்திரபிரதேசத்தில் வறுமைக்கோட்டுக்கும் கீழ் உள்ள குடும்ப அட்டைதாரர்கள் ஒவ்வொருவருக்கும் தலா 4 கிலோ உணவு தானியங்கள் வழங்கப்படுகிறது.

APL குடும்ப அட்டைதாரர்கள் நியாய விலை கடைகளில் இருந்து 2 முதல் 3கிலோ சர்க்கரை பெறமுடியும்.

- புதிய கொள்கைப்படி ஏழைகள் மேலான முறையில் தற்போது பயன்படைய முடிகிறது என நீ கருதுகிறாயா? உன் விடைக்கு சாதகமான காரணங்களை கூறுக.
- பொது விநியோக முறையை மேம்படுத்த மேலும் சில முறைகளை பரிந்துரை செய்ய முடியுமா?

உயிர் வாழும் உரிமைக்காக போராட்டம்

மத்திய அரசாங்கத்தின் பொது விநியோக முறை மீது மிகுந்த சர்ச்சை நடந்து வருகிறது. கிராமப்புறங்களில், ஒவ்வொரு நபர்களுக்கும் 4 நபர்கள் தேவையான குறைந்த பட்ச கலோரிகளை விட குறைவாக உண்ணுகின்றனர். இருப்பினும் தேசிய மாதிரி கணக்கெடுப்பு 2004ன் படி ஒவ்வொரு 10 குடும்பங்களில் 3 கிராம குடும்பங்களிடம் கூட அந்தயோதயா அட்டைகள் மற்றும் வறுமை கோட்டுக்கும் கீழ் உள்ளோருக்கான அட்டைகள் பெற்றிருக்கவில்லை. இவ்வாறு பொது விநியோக முறைப்படி ஏற்கனவே பயனடைந்தோர், இந்த திட்டத்தில் இல்லை. நிலமற்ற தொழிலாளிகளிடம், வறுமைக் கோட்டுக்கும் கீழ் உள்ள மக்களும் அட்டைகள் பெற்றிருக்கவில்லை. ஆனால் வசதியுள்ள குடும்பங்களிடம் வறுமைக் கோட்டுக்கும் கீழ் உள்ளோருக்கான அட்டைகள் இருப்பதாக தகவல்கள் கூறுகின்றன.

புதிய பொது விநியோக முறையில் இதர நடைமுறை குறைபாடுகள் உள்ளன. இந்திய அரசாங்கம் பல சமயங்களில் உணவு தானிய இருப்பு மிகப் பெரிய அளவில் கொண்டிருக்கும். அதாவது விவசாயிகளிடம் இருந்து வாங்கப்பட்டவை.

தானிய கிடங்குகளில் உள்ள உணவு



படம் 17.4: பள்ளிக்கூடத்தில் மதிய உணவு சாப்பிட்டுக் கொண்டிருக்கும் குழந்தைகள்

தானியங்கள் கெட்டு போவதும் மற்றும் எலிகளால் உண்ணப்படுவதும் அதிக அளவில் நிகழ்கின்றன. நியாய விலை கடைகள், வறுமைக் கோட்டுக்கு கீழ் உள்ளவர்கள் மற்றும் அந்தியோதயா அட்டை தாரர்களுக்கு மட்டும் உணவு தானியங்களை விற்கின்றன. விற்பனை செய்யப்படாத தானிய இருப்புகளும் இங்கு காணப்படுகின்றன. இருப்பினும், அதிக அளவிலான மக்கள் பசியால் தவிக்கின்றனர். மற்றும் காலி வயிற்றுடன் அல்லது பாதியளவு உணவு உண்டு உறங்குகின்றனர்.

இந்நிலைமை இந்திய அரசியலமைப்பு சட்டத்தின் சட்டப் பிரிவு-அ எடுத்துரைக்கும் அடிப்படை உரிமையான உயிர்வாழும் உரிமைக்கு பாதுகாப்பற்றதாக காட்டுகிறது. மக்களில் பெரும்பான்மையோர் கேட்பது என்னவென்றால்; உணவு இன்றி உயிர்வாழ்வது எவ்வாறு? அரசாங்கம் ஏன் உணவு உத்தரவாதம் அளிக்கும் பொறுப்பை ஏற்கக்கூடாது? உணவு தானியங்கள் கிடங்குகளில் சேதம் அடைவதை விட, அரசாங்கம் ஏன் இலவசமாக ஏழைகளுக்கு விநியோகம் செய்யக்கூடாது? இது நியாயமான நிலைமையா? என்பவை ஆகும். பல ஆண்டுகளுக்கு பின் உணவுக்கு உரிமைபெற பொது மக்கள் இயக்கம் வலுவடையதாக வளர்ந்துள்ளது. மக்கள் சட்ட

ரீதியான நடவடிக்கைகளை மேற்கொண்டுள்ளனர்.

உயிர் வாழும் உரிமையை முழுமையாக அளித்து பாதுகாக்க தவறியது என்ற சமூக உரிமைகள் பாதுகாப்பு குழுக்கள் மத்திய அரசுக்கு எதிராக உச்சநீதிமன்றத்தில் புகார்மனுவை சமர்ப்பித்து வழக்கு பதிவு செய்தன. உணவு பெறும் உரிமை, உயிர்வாழும் உரிமையின் ஒருபாகம். நியாயமான விலைகளில் உணவு தானியங்கள் எல்லா குடும்பங்களுக்கும் கிடைக்குமாறு செய்ய வேண்டும் என்று அவை கோரின. ஒவ்வொரு குடும்பமும் தற்போது பெறும் உணவு தானியங்களை விட அதிகம் பெறச்செய்ய வேண்டும் என்றும் வலியுறுத்தின.

உச்சநீதிமன்றத்தின் உத்தரவுகளும், சாதாரண மக்களிடமிருந்து வந்த நெருக்கடியும் பொதுவிநியோக முறை உள்பட பல்வேறு திட்டங்களின் செயல்களில் முக்கிய மாறுதல்கள் துவங்கின. ஆனால், இன்னமும் மேம்பட்ட மாறுதல்கள் தேவைப்படுகின்றன.

● உணவு தானிய பங்கீட்டு கடைகள், நியாயவிலைக் கடைகள் எனவும் அழைக்கப்படுகின்றன. ஏன்? உன்னால் ஊக்க முடிகிறதா?

இந்த அத்தியாயத்தில், நாம் வேலைக்கு உரிமை மற்றும் உணவுபெறும் உரிமை குறித்து படித்தோம். இந்தியாவில் நிலவும் நிலையான வறுமை பரவலாக வளர்ந்து வருவதை கருத்தில் கொண்டு இவற்றை பெற கோரிக்கை வளர்ந்து வருகின்றன. பசி மற்றும் வறுமையில் இருந்து தப்பிக்க வேலை உரிமையும், உணவுபெறும் உரிமையும் அடிப்படையாக தேவைப்படுகின்றன. வறுமையில் இருந்து தப்பிக்க கண்ணியமான வாழ்க்கை வாழ, இவ்வரிமைகள் தேவை. இதில் ஆரோக்கியம், கல்வி, இருப்பிடம், ஆடை, குடிநீர், சுகாதாரம் மாசற்ற காற்று, மின்சாரம் கட்டமைப்பு, பாதுகாப்பு வேறுபாடு இன்மை, ஜனநாயக பங்கெடுப்பு முதலியவை அடங்கும். இந்த பொருளாதார மற்றும் சமூக உரிமைகளும் உயிர் வாழும் உரிமையின் பாகமேயாகும். சமுதாயம் இவற்றை அடைவதற்கு முனைந்து செயல்பட வேண்டும்.

முக்கியச் சொற்கள்

- | | | |
|---|-------------------|-----------------|
| 1. ஊட்டச்சத்து குறைவு வழிகாட்டு நெறிமுறைகள் அறிக்கை | 2. விவசாயவளர்ச்சி | 3. அரசின் தேசிய |
| 4. பொதுப்பணித்துறை | 5. சமூக தணிக்கை | |
| 6. வறுமைக் கோட்டுக்கு கீழ் | | |
| 7. பொது விநியோக முறை | | |

உனது கற்றலை மேம்படுத்துக

- நீடித்த பசியே வறுமை என்ற கருத்துப்படி கீழ்க்கண்டவற்றில் எந்த வாக்கியங்கள் சரி எனக் கண்டறியவும். (AS1)
அ. ஒரு நாளில் ஒரு வேளை உணவு மட்டும் உண்ணுதல்
ஆ. தேவைப்படும் கலோரிகளை விட குறைவாக உள்ள உணவை உண்ணுதல்.
இ. அறுவடை இயந்திரத்தை ஓட்டுவருக்கும், நிலத்தை உழுபவருக்கும் ஒரே அளவு கலோரிகள் உள்ள உணவுத்தேவைப்படும்.
ஈ. நிலத்தை உழுபவருக்கு, முதலாளியை விட அதிக கலோரிகள் தேவைப்படும்.
உ. தற்போது இந்தியாவில் உள்ள ஏழைகள், முன்பைவிட குறைவான கலோரிகள் உடைய உணவை உண்ணுகின்றனர்.
ஊ. பசி மனிதனுடைய நோய் எதிர்ப்பு சக்தியை பாதிக்கிறது.
- இந்த பாடத்தில் விவரிக்கப்பட்டுள்ள வறுமைக்கான முக்கிய காரணங்களை அடையாளம் காண்க.(AS1)
- மெஹதா தேசிய கிராமப்புற வேலைவாய்ப்பு உறுதிச்சட்டம்(MNREGA) மற்றும் பொது விநியோக முறை(PDS) போன்ற திட்டங்களின் முக்கிய அம்சங்கள் யாவை? அவை வறுமையின் எந்த அம்சங்களை எடுத்துரைக்க முயற்சிக்கின்றன?(AS4)
- பக்கம் 201, 202ல் உள்ள உயிர்வாழும் உரிமைக்காக போராட்டம் என்னும் தலைப்பில் உள்ள முதல் இரண்டு பத்திகளைப் படித்து கலந்துரையாடவும்.(AS2)
- உங்கள் கிராமத்தில் நடக்கும் PDS குறித்து உங்கள் மாவட்ட ஆட்சியருக்கு கடிதம் எழுது.(AS6)
செயல் திட்டம் :

உங்கள் சுற்றுப்புறத்தில் உள்ள நியாய விலைக் கடையை நேரில் சென்று பார்த்து கீழ்க்கண்ட அம்சங்கள் குறித்து தெரிந்துக் கொள்ளுங்கள்:

- நியாய விலைக்கடை எப்போது திறக்கப்படுகிறது.
- நியாய விலைக்கடையில் விற்கப்படும் பொருட்கள் யாவை?
- பல்வேறு குடும்ப அட்டைதாரர்களை அங்கு காண முடியுமா?
- நியாய விலைக்கடை(வறுமைக்கோட்டிற்கு கீழ் உள்ள குடும்பங்களுக்கான)யின் அரிசி மற்றும் சர்க்கரை விலைகளை ஏதேனும் ஒரு வெளிச்சந்தையின் விலைகளோடு ஒப்பிட முடியுமா?(குறிப்பு:வெளிச்சந்தையில் சாதாரண பல சரக்குகளின் விலையை கேட்டறி)

மனித உரிமைகள் கருத்து

மக்களாட்சி கருத்தினைப் போன்ற மனித உரிமைகள் என்னும் கருத்தும் கடந்த 300 ஆண்டுகளாக உலகம் முழுவதும் பரவி வருகிறது. சாதீ, பாலினம், மதம், நாடு முதலிய வேறுபாடின்றி உலகின் அனைத்து மனித இனத்தவர்களுக்கும் சில அடிப்படையான உரிமைகள் வழங்குவதை தவிர்க்க இயலாது என்று கூறப்படுகிறது. வறுமை என்னும் நோக்கில் இவற்றில் இரண்டு உரிமைகள் மிகவும் இன்றியமையாதது. அவை ஒழுக்கமான வாழ்க்கை உரிமை மற்றும் சுதந்திர உரிமை போன்றவை ஆகும். வாழும் உரிமை என்பது அனைத்து மனித இனத்தவரும் உயிர் வாழும் உரிமை மற்றும் மனித ஒழுக்கமானது எந்த விதத்திலும் பாதிக்கப்படாமல் வாழ்தல் ஆகும். சுயேட்சை மற்றும் சுதந்திர உரிமை என்பது அவர்கள் பயமின்றி தாம் விரும்புவதை செய்யவும், நம்பவும், பேசவும் உரிமை (மற்றவர்களின் சுதந்திரத்திற்கு பாதிப்பு ஏற்படுத்தாமல்) மற்றும் அவர்கள் தேர்ந்தெடுத்துக் கொண்ட வாழ்க்கையை மேற்கொள்ளுதல் ஆகும்.



படம் 18.1: “பருவ மழை இந்த ஆண்டு தவறியது” 1946ம் வருட புகைப்படம்

அப்பு என்னும் 13 வயது சிறுவன் தன் தாயுடன் வாழ்கிறான். அவன் பெரும்பாலான பக்தர்கள் வரும் கோயில் நகரத்தில் வாழ்கிறான். கோயில் கதவின் வெளியில் நின்று பக்தர்களின் காவில் விழுந்து உணவுக்காக பிச்சை எடுக்கிறான். சில வேளைகளில் அவர்களில் சிலர் தங்களுடைய மீதமான பழைய உணவினை அளிக்கின்றனர். சில வேளைகளில் அவன் அவர்களின் பளுவான பைகளை சுமந்து செல்வான் அதற்கு அவர்கள் அவனுக்கு சிறுதொகையை வழங்குவர்.

அவனுடைய தாய் ஒரு வீட்டில் பாத்திரம் தேய்ப்பவராக பணியாற்றுகிறாள். அவள் மாதம் முழுவதும், ஒரு நாளைக்கு 2 மணிநேரம் வீதம் உழைக்கிறாள். அவளுடைய எஜமான்கள் (சிறு பிள்ளைகளையும் சேர்த்து) அவளுக்குத் தொடர்ந்து ஆணையிட்டுக் கொண்டே இருக்கின்றனர். அனைவரும் உண்டபின் மீதமிருக்கும் உணவு அவளுக்கு அளிக்கப்படுகிறது. எஜமான்கள் முன்னிலையில் உட்காரவும் அவள் அனுமதிக்கப்படுவதில்லை. அது மட்டுமின்றி அவர்களிடம் பயந்தபடியே பேசவேண்டியுள்ளது. சிறு தவறு செய்தாலோ அல்லது தாமதமாக வந்தாலோ அவள் இழிவுபடுத்தப்படுகிறாள். தன் கண்ணீருடனும் கோபத்துடனும் போராட வேண்டியுள்ளது. இல்லாவிட்டால், அவள் வேலையிலிருந்து தூக்கி எறியப்படுவாள்.

மேற்கூறிய உதாரணத்திலிருந்து அப்புவும் அவளது தாயும் ஒழுக்கமான வாழ்க்கையை அவர்கள் வாழ்கிறார்கள் என்று கருதுகிறாயா?

- அவர்களுக்கு ஒழுக்கத்துடன் கூடிய வாழ்க்கையை எது வழங்கும்?
- அப்புவும் அவளது தாயும் அவர்கள் விரும்பியதை செய்ய சுதந்திரம் உள்ளதா?
- அப்பு மற்றும் அவளது தாயின் இவ்வகையான வாழ்க்கைக்கு யாரை குறை சொல்வது? அவர்களின் இந்த நிலைக்கு அவர்களே பொறுப்பா?
- அப்பு மற்றும் அவளது தாய்க்கும் ஒழுக்கமான சுதந்திர வாழ்க்கையை யாரால் வழங்க முடியும்?

கடந்த பாடங்களில் வறுமையின் சில கருத்துகளை நாம் படித்தோம். வறுமை என்பது வெறும் பசியோடு இருப்பது மட்டுமன்று, வாழ்வை மேற்கொள்ள நிலம் அல்லது கல்வி போன்ற வள ஆதாரங்கள் இல்லாமை என்பதாகும். லாபகரமான வேலையின்மை, ஆரோக்கிய சேவைகள், கல்வி, உணவு போன்ற வாழ்க்கையின் அடிப்படைத் தேவைகள் இல்லாமை அரசாங்கத்தால் வடிவமைக்கப்படும் கொள்கைகள் அல்லது நடைமுறைப் படுத்தப்படும் திட்டங்களை எதிர்க்கவும் குறைகூறவும் திறமையில்லாமல் போதல். வறுமையிலிருந்து மக்கள் எவ்வாறு மீளமுடியும்? தங்களுக்குத் தேவையான வள ஆதாரங்களையும், வசதிகளையும் எவ்வாறு பெற்று வறுமையிலிருந்து வெளியேற முடியும்?

அரசாங்கம் அவர்களுக்குச் சாதகமாக செயல்படும்போது மட்டுமே இது சாத்தியமாகும். அரசாங்கம் ஏழைகளின் நலத்திற்கான அறப்பணிகளைச் செய்வதாகவும், அது அரசாங்கத்திற்கு ஒரு சூமையாக இருப்பதாகவும் அறியாமையால் அவ்வாறு கருதுகின்றனர். இருப்பினும் நாம் இதை அனைத்து மக்களின் அடிப்படை உரிமை என்று அறியும்போது இவ்வரிமைகளை மனிதர்களுக்கு வழங்குவது அரசாங்கத்தின் அடிப்படைக் கடமையாகிறது. மேலும், வள ஆதாரங்களை இதற்காக பயன்படுத்துவது தர்மம் அல்லது வீண் என்று கருதக்கூடாது. நாட்டின் எதிர்காலத்திற்குத் தேவையான முதலீடு எனக் கருதுதல் வேண்டும். எனவே அனைத்து மக்களின் பொருளாதார மற்றும் நல உரிமைகளை ஒதுக்கீடு செய்ய சட்டங்கள் இயற்றுவது முக்கியம்.

1945 அக்டோபர் 24ல் ஐக்கிய நாடுகள் சபை உருவான போது அனைத்து நாடுகளும் அனைத்து மனித இனத்தவர்களுக்கும் சுதந்திரம் மற்றும் பொருளாதாரத் தொடர்பான மனித உரிமைகள் வழங்க ஒப்புக்கொண்டன. பலநாடுகள் சுதந்திர உரிமையை வழங்கினாலும் பொருளாதாரத் தொடர்புடைய வேலைவாய்ப்பு, நல்ல கூலிகள், கல்வி, உரிமை, ஆரோக்கிய சேவைகள் மற்றும் உணவு போன்றவற்றை வழங்குவதில்லை. 1993ல் மீண்டும் அனைத்து நாடுகளும்

இருவகையான உரிமைகளும் அவசியம் என ஒப்புக்கொண்டன. உணவு, கல்வி, ஆரோக்கியம், வீட்டுவசதி, வேலைவாய்ப்பு ஆகியவற்றிற்கான உரிமை மக்களுக்கு உள்ளது என நாம் கூறும்போது அதன் பொருள் என்ன? அந்த நாடுகளில் வாழும் அனைத்து மக்களுக்கும் இவற்றை வழங்குவது அரசின் கடமை என்று நாம் பொருள் கொள்கிறோம். அரசுகள் தங்களின் குடிமக்களுக்கு இவற்றை வழங்க சட்டப்படி கட்டுப்பட்டுள்ளது. அப்பு போன்ற மக்கள் தங்களின் உணவு மற்றும் பிறத் தேவைகளுக்கு, பணக்காரர்களின் தர்மத்தை எதிர்பார்ப்பது போலன்றி அவர்களின் அடிப்படை உரிமை என்று கருத வேண்டும். அவர்கள் உணவு, கல்வி, வீட்டு வசதி, மருத்துவ வசதி போன்றவற்றை அடிப்படை உரிமையைப்போல் கேட்க முடியும்.

இந்தக் கருத்துகளின்படி, அரசாங்கம் சட்டம் இயற்றினால்தான் இது சாத்தியமாகும். கடந்த சில ஆண்டுகளில் நமது இந்திய அரசாங்கமும் இதுபோன்ற பல சட்டங்களை இயற்றியுள்ளது. இந்த சட்டங்கள் தகவலறிதல், வேலைவாய்ப்பு மற்றும் பள்ளிக்கல்விக்கான உரிமையுடன் தொடர்புடையவை. அனைவருக்கும் உணவுப் பாதுகாப்பு வழங்கும் சட்டம் உருவாகி வருகின்றது. இதுபோன்ற சில சட்டங்களைப் பற்றி விரிவாகக் கற்போம்.

லஞ்சத்தை எதிர்க்க, தகவலறியும் உரிமைத் தேவை

அரசாங்கம் ஒரு பெரிய மற்றும் சிக்கலான அமைப்பு. அதன் கொள்கைகளையும், திட்டங்களையும் தகுந்த முறையில் நடைமுறைப்படுத்துவது கடினம். ஏழைகளின் நலத்திற்காகவும், ஏழ்மையை விரட்டவும் மேற்கொள்ளப்படும் திட்டங்கள் தேவையானவர்களைச் சென்று அடைவதில்லை. நீதிகள் திசைமாறுகின்றன. இதற்கு பெரிய அளவில் காரணமாய் இருப்பது லஞ்சம். லஞ்சம் அதிகரிப்பதற்கான ஒரு பெரிய காரணம் யாதெனில், அரசாங்கத்தின் கொள்கைகள் மற்றும் திட்டங்கள் எவ்வாறு நடைமுறைப் படுத்தப்படுகின்றன என்பவை போன்ற தகுந்த தகவல்கள் பொதுமக்களுக்கு தெரிவதில்லை.

அரசாங்கத்தின் பணம் அரசு துறைகளால் எவ்வாறு செலவிடப்படுகிறது என்பது மக்களால் சரிபார்க்க யாதொரு வழியுமில்லை. நகராட்சி மன்றம் அல்லது கிராம பஞ்சாயத்தோ ஒப்பந்தங்களை எவ்வாறு தர முடிவு செய்கிறது என்பதையும் அல்லது பணியில் எத்தனை நாட்கள் கூலியாட்கள் பணியமர்த்த வேண்டும் என்பதையும் அறிய முடிவதில்லை. இத்தகவல்கள் மக்களுடன் பகிர்ந்து கொள்ளப்படுவதில்லை. மேலும் மக்களாட்சியில் மக்களின் பணம் தான் அவர்களின் நலத்திற்கு பயன்படுத்தப்படுகிறது. எனவே அது எவ்வாறு பயன்படுத்தப்படுகிறது என்பதை அறியும் உரிமை மக்களுக்கு உண்டு. முன்பெல்லாம் இத்தகவலை தேர்ந்தெடுக்கப்பட்ட பிரதிநிதிகள் மட்டுமே இத்தகவலை சட்ட சபைகளில் கேட்டு லஞ்சத்தை தடுக்க முடியும் என்னும் கருத்து இருந்தது.

- சாலை அமைத்தல் அல்லது வீடுகளைக் கட்டுவதைக் குறித்த தகவலை ஒப்பந்ததாரர்கள் எவ்வாறு பராமரிக்கின்றனர் என்பதை விவாதி.
- கணக்கிடுதலை மேம்படுத்துவதில் தகவல் அறியும் உரிமை உறுதுணையாக இருக்கும் என ஏன் நம்புகிறாய்?

இராஜஸ்தான் மாநிலத்தில் ஒரு குழுவைச் சேர்ந்த மக்கள், மஜ்தூர் கிசான் சக்தி சங்கம் என்னும் பெயரில் ஒன்று சேர்ந்து தகவலைக் கோரினர். மக்களுக்கு அரசாங்கத்திடமிருந்து தகவலைப்பெற எந்த சட்ட வசதியும் இல்லை. தொடக்கத்தில் அதிகாரிகளைக்கொண்டு இந்த ஆவணங்கள் சேகரிக்கப்பட்டன. மக்கள் பொதுக்கூட்டங்கள் வாயிலாக இந்த ஆவணங்களை மதிப்பீடு செய்தனர். ஆனால் அதிகாரிகள் இத்தகவலை வெளிப்படுத்துவதை எதிர்க்கத் தொடங்கினர். இது 3 ஆண்டுகளில் உணர்வலம் மற்றும் அணிவகுப்பு போன்ற மக்களின் இயக்கத்திற்கு வழி வகுத்தது. மக்களின் நலத்திற்கு இத்தகவல் மிகவும் தேவை என்று அவர்கள் கோரினர்.

அவர்கள் விவாதித்தவை:

- மனித முன்னேற்றத்திற்கும், மக்களாட்சி உரிமைகளுக்கும் தகவல் மிகவும்

இன்றியமையாதது. அலுவல் ஆவணங்களின் வடிவில் போதிய தகவல் அவர்களிடம் இருந்தால் மட்டுமே, அவர்களால் அரசாங்கத்தில் பங்கு கொண்டு, நேர்மையான முன்னேற்றத்தைப் பெறமுடியும்.

- தகவல் என்பது அரசாங்கம் அதன் பணியாற்றுவதில் மிகவும் பொறுப்புடன் இருக்க உதவுகிறது. பணிகளை மேற்பார்வையிடுவதும், லஞ்ச நடவடிக்கைகளைத் தடுப்பதும் சாத்தியமாகிறது. ஏழையின் உயிர் வாழ்க்கைக்கு, தகவல் அறிதல் மிகவும் இன்றியமையாதது.
- தகவலை பொதுமக்கள் பார்வைக்கு வைக்கும் சூழ்நிலையில், தேர்ந்தெடுக்கப்பட்ட பிரதிநிதிகள் அல்லது அதிகாரிகளால் மேற்கொள்ளப்படும். நியாயமற்ற முடிவுகளை கட்டுப்படுத்த முடியும்.

பல ஆண்டுகள் போராட்டத்திற்குப் பின் அலுவலகத் தகவலை தருவது கட்டாயமாக்கப்பட்டு 1995ல் ஒரு சட்டம் இராஜஸ்தானில் இயற்றப்பட்டது. அடுத்த சில ஆண்டுகளில் பல மாநிலங்களும் இதுபோன்ற சட்டங்களை மேற்கொள்ள தொடங்கின. மேலும் தேசிய அளவில் 2005ல் பாராளுமன்ற தகவல் அறியும் உரிமைச் சட்டத்தை இயற்றியது. இன்று தகவலறியும் உரிமை, அரசியலமைப்பின் கீழ் இரண்டு அடிப்படை உரிமைகளாக அதாவது வெளிப்படுத்தும் உரிமை மற்றும் வாழும் உரிமைகளாக அங்கீகரிக்கப்பட்டுள்ளது.

தகவலறியும் உரிமைச் சட்டத்தின் அம்சங்கள்

தகவலறியும் உரிமையின் கீழ் தரப்பட்ட சில உரிமைகளைக் கற்போம். அது மக்களை எந்த அளவிற்கு அதிகாரமுடையவர்களாக ஆக்குகிறது என்பதையும் பார்ப்போம். எந்த ஒரு தனிமனிதனும் அரசாங்க ஆவணங்கள், அறிக்கைகள், அறிவுரைகள், தினசரிக்குறிப்பு புத்தகங்கள், விதிமுறைகள், வருகைப்பட்டியல், கடிதங்கள் போன்றவற்றைப் பெறலாம் என்று சட்டம் குறிப்பிடுகிறது. இத்தகவலைப் பெற

ஜன சன்வயி : ராஜஸ்தான் மாவட்டத்தில் ஜன சன்வயி அல்லது மக்களின் விசாரணை என்னும் கூட்டங்களை நடத்தியது. அரசாங்கத்தின் ஆவணங்களை மக்களால் சுயமாக படிக்கவியலாது என்பது உண்மை. மேலும் ஒரு கிராமத்தில் உள்ள ஒவ்வொரு நபரும் ஆவணங்கள் என்ன கூறுகின்றன என அறிய விரும்புவார். எனவே இவை படிக்கப்பட்டு விளக்கப்படுகின்றன. ஒரு கைப்பம்பு உருவாக்க யார் யாருக்கு கூலிகள் தரப்பட்டன, மக்களின் பெயர்பட்டியல் போன்றவை பார்வையிடுவதற்காக வைக்கப்படும். அப்பட்டியலில் உள்ள மக்கள் பணிக் காலத்தின்போது அங்கு இருந்தனரா அல்லது வேறு இடங்களுக்கு குடிபெயர்ந்தனரா? அல்லது ஆவணங்களில் குறிப்பிடப்பட்டவர்களுக்கு கூலி செலுத்தப்பட்டதா என்பதை கிராமவாசிகள் கண்டுகொள்ள முடியும். இது நடைமுறையில் உள்ள இலஞ்சத்தை வெளிப்படுத்துகிறது. இந்த நிகழ்வுகளின் வாயிலாக மக்கள் தேவையான நடவடிக்கைகளை எடுக்கின்றனர். ஆவணங்களில் தரப்பட்ட விவரங்களைப்பற்றி தற்காத்துக்கொள்ளவும், பேசவும் அதிகாரிகளுக்கும் வாய்ப்பு வழங்கப்படுகின்றன. மாவட்ட நிர்வாக மற்றும் பஞ்சாயத்து அதிகாரிகளும் இதில் பங்கு பெறுகின்றனர். லஞ்சம் கண்டு பிடிக்கப்பட்டால் தக்க நடவடிக்கைகள் மீது குற்றவழக்குகள் பதிவு செய்யப்படுகின்றன.



படம் 18.2: MKSS கூட்டத்தில் பங்கேற்ற பெண்கள்

விரும்பும் நபர் ஆவணத்தின் நகலை உருவாக்க ஆகும் செலவை சந்திக்க ஒரு சிறு தொகையை செலுத்த வேண்டியிருக்கும். ஆனால் தகவலை வேண்டும் நபர் வறுமைக்கோட்டிற்கு கீழ் உள்ளவராக இருந்தால் அவனோ அல்லது அவளோ இத்தொகையை செலுத்தவேண்டியதில்லை.

இக்கேள்விகளுக்கு பதில் கூறுவதில் பொறுப்பு வகிக்க ஒவ்வொரு அரசு

அலுவலகத்திலும் ஒரு அதிகாரி இருப்பார் என்றும் இச்சட்டம் குறிப்பிடுகிறது. அவர் (ஆண்அல்லது பெண்) தகவல் வழங்கும் அதிகாரி எனப்படுவார். அவருக்கு மேல்நிலையில் உண்மையான நடவடிக்கை எடுக்க மற்றொருவர் இருப்பார். மேலும் மாநில, மைய அரசாங்க அளவில் தனித்த தகவல் வழங்கும் குழுக்களும் இருக்கும்.

கேட்கப்பட்ட தகவலை லத்தர ஒவ்வொரு துறைக்கும் எவ்வளவு காலம் பிடிக்கும் என்பதையும் சட்டம் குறிப்பிட்டுள்ளது. துறைகள் தகவலை நீண்ட காலம் நிறுத்தி வைக்காது எனவும் இச்சட்டம் உறுதியளி க்கிறது. தகவல் குறிப்பிட்ட காலத்திற்குள் வழங்கப் படாவிட்டால் அந்த நபர்

RIGHT TO INFORMATION ACT - 2005.				
S.No	INFORMATION OFFICER	NAME	DESIGNATION	PHONE NO
1	Public Information OFFICER	Sri. M. Narasimha Reddy	Head Master	9580458271
2	Asst. Public Information OFFICER	Sri. P. D. Rama nicanjanamma	School First Asst	7704518704
3	First Appellate OFFICER	Sri. T. Anjaiah	D.E.O.	9346769971
4	Second Appellate OFFICER	Sri. N. Siva Sankar	Director of school education OF A.P. MYD	8500241083

படம் 18.3: தகவலறியும் சட்டம் 2005 படி சுவரில் எழுதப்பட்ட விவரங்கள்

மாநில அல்லது மைய தகவல் வழங்கும் குழுக்களிடம் சென்று வழக்குகளைப் பதிவு செய்யலாம்.

- ஆசிரியரின் உதவியுடன் ஆணைகள், அறிக்கைகள், அறிவுரைகள், தினசரிக்குறிப்பு புத்தகங்கள் ஆகியவற்றைத் தயாரி. அவை கல்வித்துறையிலிருந்து கடந்த ஓராண்டின்போது பெற்றதாக இருக்க வேண்டும். கல்வித்துறைக்கு அறிக்கை செய்ய பள்ளி எவ்வகையான ஆவணங்களை பராமரிக்க வேண்டும்? மதிய உணவுப் பதிவேடு எவ்வாறு வைத்திருக்க வேண்டும்?
- சுகாதாரத்துறையின் அலுவலரிடம் நீ கேட்க விரும்பும் வினாக்கள் யாவை? (தேவைப்பட்டால்-பாடத்தை படித்து அதன்பின் உன் வினாக்களை உருவாக்கு)
- தகவலறியும் உரிமையின் கீழ் ஒவ்வொரு அரசாங்க அலுவலகமும் மக்களால் கேட்கப்படாவிட்டாலும் சில தகவல்களை பொதுமக்களுக்குத் தெரிவிப்பது கட்டாயமாக்கப்பட்டுள்ளது. இந்த அலுவலகக் கட்டிடங்களின் சுவர்களில் நீங்கள் அவற்றைக் கண்டறியலாம். அல்லது உன்னிடம்

இணையதளம் இருந்தால் பெரும்பாலான அரசுத்துறை இணைய தளங்களில் தகவலறியும் உரிமையின் கீழ் தங்கள் நிறுவனங்களைப் பற்றிய தகவல்கள் வழங்கப்பட்டிருப்பதை நீ காணலாம். இந்த அரசு அலுவலகங்களில் ஏதேனும் ஒன்றை நேரில் சென்று பார்க்க. அல்லது இணைய தளங்களில் அவற்றைப் பற்றிக் குறிப்பெடுத்துக்கொள்.

வாழும் நிலையை மேம்படுத்த உரிமைகள்

நாம் கடந்த பாடத்தில் உணவு உரிமை மற்றும் வேலைவாய்ப்பு உரிமையைப் பற்றி கற்றுக்கொண்டோம். அவற்றை அடைய மக்கள் போராடி வருகின்றனர். கண்ணியத்தோடு வாழ மக்களுக்கு உரிமைகள் உதவுவதாக உரிமைகள் நோக்கில் வாதாடுபவர்கள் கருதுகின்றனர். மக்களிடம் இரக்கத்தோடு நடந்துகொள்வதால் அரசாங்கத்திற்கு யாதொரு சிக்கலும் இல்லை, வேலை வாய்ப்பு வழங்குவதாலும் உணவுகளை கணிசமான விலைக்கு வழங்குவதாலும் மக்களின் வாழ்க்கைத் தரம் முன்னேறுகிறது. அதனால் முழு சமுதாயத்தின் நலமும் வளமும் உயர்கிறது. இருப்பினும் சென்ற பாடத்தில் நீங்கள் கற்றதுபோல் சமூக தணிக்கை வழக்கைப் போன்று, தேர்ந்தெடுக்கப்பட்ட பிரதிநிதிகளைப் போல் அரசாங்க அமைப்பின் சாதனைகளை மேற்பார்வையிடுவதில் குடிமக்கள் சுறுசுறுப்புடன் செயல்படுவது அவசியமாகிறது என்பது உண்மை.

இலவசக் கட்டாயக் கல்வி உரிமைச் சட்டம்

சு த ந் தி ர இயக்கத்தைப் பற்றியும், கோகலே போன்ற மி த வ ா தி க ளைப் பற்றியும் நீங்கள் படித்திருப்பீர்கள். 1911ல், கோகலே ஆங்கில அரசிடம் இலவச மற்றும் கட்டாயக் கல்வியை நாட்டின் அனைத்து குழந்தை களுக்கும் வழங்கும் சட்டத்தைக் கொண்டு வருமாறு கோரினார். அப்போது ஆங்கில அரசு அதை ஒப்புக்கொள்ளவில்லை. து ர தி ர் ஷ் ட வ ச ம ா க விடுதலைக்குப் பின்பும் அது போன்றச் சட்டத்தைக் கொண்டு வரவில்லை. இ று தி ய ா க பாராளுமன்றம் 2002ல் கல்வியை அடிப்படை உ ரி மை ய ா க அ ங் கீ க ரி த் த து . அ ர சி ய ல மை ப் பு ச் சட்டத்தின் 86வது சீர்திருத்தம் 2002ல் கல்வியை அடிப்படை

உரிமை சட்டமாக மாற்றியது. சட்டத்தின் மூலம் முடிவு செய்யப்பட்டது போல் அரசு 6 முதல் 14 வயது வரை உள்ள அனைத்துக் குழந்தைகளுக்கும் இலவச கட்டாயக் கல்வியை வழங்கும். இச்சட்டம் இறுதியாக 2009ல் கொண்டுவரப்பட்டது. இதை குழந்தைகளின் இலவசக் கட்டாயக் கல்விச் சட்டம் 2009 என்று அழைப்பார்கள்.

கல்வி உரிமைச்சட்டம் 2009-ன் படி 6 முதல் 14 வயதுக்குட்பட்ட அனைத்துக் குழந்தைகளுக்கும் இலவசக் கல்வியைப் பெற உரிமை உண்டு என உறுதியளிக்கிறது. அனைத்துக் குழந்தைகளின் சுற்றுப் புறங்களில் போதிய பள்ளிக் கட்டிடங்களை

குழந்தைகளின் இலவசக் கட்டாயக்கல்வி உரிமைச் சட்டம் 2009

கல்வி உரிமைச் சட்டம் 6-14 வயதுக்குட்பட்ட அனைத்துக் குழந்தைகளுக்கும் இலவசக் கட்டாயக் கல்வியை வழங்குகிறது. இது ஏப்ரல், 1,2010 முதல் நடைமுறைக்கு வந்தது.

- குழந்தைகளின் இருப்பிடங்களிலேயே பள்ளிகளை ஏற்பாடு செய்தல்.
- பள்ளியின் கட்டுமான வசதிகளை மேம்படுத்துதல்.
- குழந்தைகளை அவர்களின் வயதிற்கேற்ற வகுப்பில் சேர்த்தல்.
- குழந்தைகள் மற்ற குழந்தைகளுக்குச் சமமாக சிறப்புப் பயிற்சி பெறும் உரிமை பெற்றுள்ளனர்.
- சிறப்புத் தேவைகள் கொண்ட குழந்தைகளுக்கு மற்ற குழந்தைகளுக்குச் சமமாக தகுந்த கல்வி வசதியை அளித்தல்.
- துவக்கக் கல்வியை முடிக்கும் வரை எந்த ஒரு குழந்தையும் எவ்வவையான கட்டணமும் கட்டத் தேவையில்லை. பள்ளிகளில் சேர்க்க எந்த தேர்வும் இல்லை.
- பெயரை நீக்கவோ அதே வகுப்பில் நிறுத்தி வைப்பதோ கூடாது.
- உடல் ரீதியாக தண்டனை அல்லது மனதை பாதிக்கும்படி செய்தல் கூடாது.
- மாற்று அல்லது பிற சான்றிதழ்கள் தராவிட்டாலும் சேர்க்கையை மறுக்கவோ தள்ளிப்போடுவதோ கூடாது.
- தகுதிபெற்ற ஆட்களே ஆசிரியர்களாக நியமிக்கப்பட வேண்டும்.
- கற்பித்தல் கற்றல் வழிமுறைகள் மற்றும் மதிப்பீட்டு முறைகள் தகுந்த திறன்கள் அளவினை மேம்படுத்துவதாக இருக்க வேண்டும்.
- துவக்கக் கல்வியை முடிக்கும் வரை எந்தவொரு நிறுவனத்தேர்வும் இருக்கக் கூடாது.
- துவக்கக் கல்வியை முடிக்க குழந்தைகள் 14 வயது முடிந்த பின்பும் பள்ளியில் தொடர்ந்திருக்கலாம்.
- பிற்படுத்தப்பட்ட தாழ்த்தப்பட்ட வகுப்பினிடம் எந்த வேறுபாடும் அது தொடர்பான நடைமுறைகளையும் காட்டுதல் கூடாது.
- கல்வித் திட்டம் மற்றும் மதிப்பீட்டு வழிமுறைகள் அரசியலமைப்பு, சட்டத்தில் உள்ள மதிப்புகளுடன் ஒத்திருத்தல் வேண்டும்.
- குழந்தை எந்த பயமும் கவலையும் இல்லாமலும் தம் கருத்தை சுதந்திரமாக வெளிப்படுத்தவும் வாய்ப்பு அளிக்கப்பட வேண்டும்.

கட்டவும், தகுதிபெற்ற தரமான ஆசிரியர்களை நியமிக்கவும் தேவையான அனைத்து வசதிகளையும் அரசு அளிக்க வேண்டும் என்று உறுதியளிக்கிறது.

கல்வியானது குழந்தைகளின் அனைத்துதுறை வளர்ச்சிக்கும், செயல் முறைகள் வாயிலாகக் கல்வி கண்டுபிடிப்பு மற்றும் குழந்தை நட்புறவு முறையில் இருக்கவேண்டும் என்றும் உறுதியளிக்கிறது. குழந்தைகளுக்கு தாய்மொழியில் கல்வி கற்பிக்க வேண்டும் என்றும் அவர்கள் பயம், அதிர்ச்சி மற்றும் கவலையின்றியும் தங்களுடைய கருத்தை சுதந்திரமாக வெளிப்படுத்த முடிந்தவர்களாகவும் இருக்க

வேண்டும் என்றும் கூறுகிறது.

தங்கள் சுற்றுப்புறங்களில் பள்ளிகள் இல்லாதபோதும், போதிய எண்ணிக்கையில் பள்ளிகளில் கற்பிப்பதற்கு ஆசிரியர்கள் இல்லாத போதும், அல்லது போதிய அளவு கற்றல் கற்பித்தல் கருவிகள் கிடைக்காத போதும் அல்லது ஒரு குழந்தை அடிக்கப்பட்ட போது அல்லது பயமுறுத்தப்பட்டபோது அல்லது நட்பற்ற முறையில் படிக்க கட்டாயம் படுத்தப்படும்போதும் அவ்வதிகாரிகளை எதிர்த்து அக்குழந்தைகள் நீதிமன்றத்தில் முறையிடலாம்.

- உங்கள் பள்ளி இதுபோன்ற சட்ட திட்டங்களை உறுதியளிக்கின்றதா?
- தேவைப்படும் நேரத்தில் உன் பள்ளியின் செயல்பாட்டைக் குறித்து யாரிடம் நீ முறையிடுவாய்?

முக்கியச் சொற்கள்

1. மனித உரிமைகள்
2. தகவலறியும் உரிமைச் சட்டம்
3. கல்விபெறும் உரிமை
4. சுயேட்சை

உனது கற்றலை மேம்படுத்துக

- 1) தவறான வாக்கியத்தை திருத்தி அமை. (AS1)
அ) அரசின் நலப்பணிகளை மேற்பார்வையிடுதல் அவசியமாகும்.
ஆ) அரசின் திட்டங்கள் செயல்படுத்தப்படுவதை மேற்பார்வையிடும் பொறுப்பை மக்கள் தேர்ந்தெடுக்கப்பட்ட பிரதிநிதிகளை மட்டுமே அனுமதிப்பது அவசியம்.
இ) கால வரையின்றி தகவல் வழங்குவதை தகவல் வழங்கும் அதிகாரிகள் நிறுத்தி வைக்கலாம்.
ஈ) பல்வேறு ஆவணங்களைப் பார்ப்பதன் மூலம் ஒருவரால் திட்டங்கள் எந்தவிதமான ஏய்ப்புகளுமின்றி நடைமுறைப்படுத்தப்பட்டுள்ளது என்பதை அறிய முடியும்.
- 2) லஞ்சத்தை எதிர்த்து போரிட தகவலறிதல் அவசியம் என்னும் தலைப்பு கொண்ட பாடப்பகுதியைப் படித்து கீழ்காணும் வினாவிற்கு விடை தருக.(AS2)
அரசாங்கத்தின் ஏதேனும் திட்டத்தைக் கவனித்து உங்கள் பகுதியில் அது எவ்வாறு நடைமுறைப் படுத்தப்படுகிறது என்பதைக் குறித்து ஒரு அறிக்கையை தயாரி.
- 3) தகவலறியும் உரிமைச் சட்டத்திற்குத் தொடர்பான சில விவரங்களை செய்தித் தாள்களிலிருந்து சேகரித்து உன் வகுப்பில் அதைப் பகிர்ந்து கொள்.(AS3)
- 4) கல்வி உரிமைச்சட்டம் குழந்தைகளுக்கு ஒரு வரம் போன்றது என்பதை விவரி.(AS1)
- 5) உங்களுக்கு மேலும் உரிமைகள் ஏதேனும் தேவைப்படுகின்றன என்று கருதுகிறீர்களா? அவை எதற்கு தேவைப்படுகின்றன?(AS4)
- 6) தகவலறியும் உரிமைச் சட்டத்தின்படி, உங்கள் பள்ளியைப் பற்றி தலைமை ஆசிரியரிடம் என்னென்ன தகவல்களை கேட்பீர்கள்?(AS4)
- 7) அநீதியை எதிர்க்கொள்ள தகவலறியும் உரிமைச்சட்டம் பயன்படுகிறது என்று எவ்வாறு கூறுவாய்?(AS6)

கலந்துரையாடல் :

தற்போது நடக்கும் ஊழல் ஒழிப்பு நடவடிக்கைகளை வகுப்பில் கலந்துரையாடு.

நீங்கள் ஏழாம் வகுப்பில் பயின்ற பக்தி இயக்கத்தின் முக்கிய கருத்துக்களை நினைவுபடுத்திக் கொள்வீர்களா? பக்தி இயக்கத்துறவிகள் இந்து மற்றும் முஸ்லீம் மதங்களிலும் உள்ள தீவிர நடைமுறைகளைக் கண்டித்து கடவுள் ஒருவரே என்றும் மக்கள் அனைவரும் சமம் என்றும் சுட்டிக்காட்டினர். இச்சிந்தனைகள் 18 மற்றும் 19ம் நூற்றாண்டுகளில் மேலும் வலுவடைந்தன.

கிறிஸ்துவ மதக்குழுவினரும் மொழி வல்லுனர்களும் :

இந்தியாவில் கிறிஸ்துவமதத்தை போதிக்க பல கிறிஸ்துவ மதக்குழுவினர் ஐரோப்பிய கம்பெனியருடன் இந்தியாவிற்கு வந்தனர். அவர்கள் நடைமுறையிலிருந்த மதச் சடங்குகளையும், நம்பிக்கைகளையும் தீவிரமாக கண்டித்து கிறித்துவ மதத்தை மக்கள் கடைபிடிக்கும்படி தூண்ட முயற்சித்தனர். அதே சமயம் ஏழை எளியவர்களுக்கு சேவை செய்யும் நோக்கத்தில் பல கல்வி நிறுவனங்கள், மருத்துவமனைகள் மற்றும் அறச்சேவை நிறுவனங்களை நிறுவினர். இது மக்களிடையே புதிய எண்ணங்களைப் பரப்ப உதவிபுரிந்தது.

விரைவிலேயே மதக்குழுவினருக்கும் இந்து மற்றும் இஸ்லாமியத் தலைவர்களுக்கும் இடையே ஒரு நேரடியான விவாதம் ஏற்பட்டது. ஒவ்வொரு மதத்தவரும் தங்களின் மதக் கொள்கைகளை காப்பாற்றிக் கொள்ள முயன்றனர். இதுபோன்ற விவாதங்கள் மக்கள் ஒவ்வொருவரின் சிந்தனைகளை புரிந்து கொண்டதோடு மட்டுமின்றி தங்கள் சொந்த மதங்களின் உண்மையான அடிப்படைக் கருத்துக்களை ஆராயவும் உற்சாகப்படுத்தின. பல ஐரோப்பிய பண்டிதர்கள் இந்தியாவின் பழைய இலக்கிய படைப்புகளை கற்று அவற்றை மொழியாக்கம் செய்து நூல்களாக வெளியிட்டனர்.

(அவர்கள் கிழக்கு நாடுகளின் நூல்களைக் கற்றதால் ஓரியண்டலிஸ்டுகள் என்று அழைக்கப்பட்டனர்). தற்போது இந்நூல்கள், படிப்பதற்கு, அனைவருக்கும் கிடைக்கின்றன.



வில்லியம்ஜோன்ஸ்



மாக்ஸ்முல்லர்

பழைய வடமொழி, தமிழ், தெலுங்கு, பெர்சிய மற்றும் அரபுநூல்கள் ஐரோப்பிய மொழியில் மொழிபெயர்க்கப்பட்டதால் நம் நாட்டின் வளமான மற்றும் வேறுபட்ட கலாச்சார பண்பாடு அனைவராலும் அங்கீகரிக்கப்பட்டது. இது மக்களுக்கு தங்கள் மதங்களை சிறப்பாக்கி மறுவிளக்கம் செய்ய புதிய சிந்தனைகளை உருவாக்கியது.

ஐரோப்பியர்கள் இந்தியாவில் அச்சகங்களை அறிமுகம் செய்தனர். இதனால் பல செய்தித்தாள்களும், இதழ்களும் அச்சிடப்பட்டன. இந்தியாவின் பல மொழிகளிலும் நூல்கள் வெளியிடப்பட்டன. இதனால் பெரும்பாலான மக்களுக்கு நூல்களை குறைந்த விலையில் தரும் வசதி ஏற்பட்டது. இந்த செய்தித்தாள்கள், இதழ்கள் மற்றும் நூல்கள் மூலம் மக்கள் பட்டிமன்றங்களையும் விவாதங்களையும் மேற்கொள்ள முடிந்ததுடன் பெரும்பாலான மக்களிடம் எளிதில் சென்றடைந்தது.

பிரம்ம சமாஜமும் வங்காளத்தின் மத இயக்கங்களும்.

இராஜாராம் மோகன்ராய் 1772ல் வங்காளத்தில் பிறந்தார். அவர் வடமொழியிலும் பெர்சியன் மற்றும் ஆங்கிலத்திலும் சிறந்த புலவர். அரபிக், இலத்தீன், கிரேக்க மொழிகளையும் அறிந்திருந்தார்.

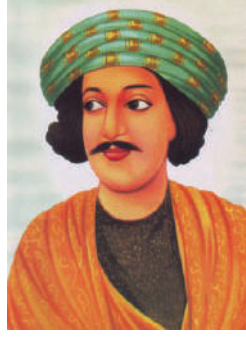

இராஜாராம் மோகன்ராய்

அவர் இந்து, இஸ்லாம், கிறிஸ்துவம், சூபிஸம் போன்ற பல மதத்தத்துவங்களையும் கற்றார். பல்வேறுபட்ட மதநூல்களைக் கற்றதால் கடவுள் ஒருவரே என்றும் சிலை வழிபாடும், பலியிடுதலும் தவறு என்றும் கூறினார். “அனைத்து பெரிய மதங்களும் ஒரே பொதுவான நம்பிக்கைகளைக் கொண்டிருப்பதால் பிறருடைய மதங்களை விமர்சிப்பது தவறு” என்று கூறினார். மதநம்பிக்கையானது பகுத்தறிவு கொண்டதாகவும் மக்களுக்கு பயன்படுவதாக இருந்தால் மட்டுமே நாம் அதை ஏற்றுக்கொள்ள வேண்டும் என்றும் நம்பினார். மதகுருக்களின் அதிகாரத்தை எதிர்த்தார். மக்களை அவர்களின் மதங்களின் மூல நூல்களை படிக்குமாறு அழைப்பு விடுத்தார். அவர்தன் கருத்துக்களை இதழ்களிலும் நூல்களிலும் புதிய அச்சுத் தொழில்நுட்பத்தைப் பயன்படுத்தி வெளியிட்டதால் அவை பெரும்பாலான மக்களுக்கு சென்றடைந்தது.

உயர்வான கடவுள் ஒருவரே என்னும் கோட்பாட்டினை அடிப்படையாகக் கொண்ட ஒரு பொதுவான மதத்தில் நம்பிக்கை கொண்டவர்களின் சபையாகிய பிரம்ம சமாஜத்தை இராஜாராம் மோகன்ராய் 1828ல் நிறுவினார். 1833ல் இராஜாராம் மோகன்ராய் இறந்தபின், பிரம்ம சமாஜ இயக்கத்தை தேவேந்திரநாத் தாகூரும் கேசவ சந்திர சென்னும் தலைமையேற்று நடத்தினர். அவர்கள் தங்கள் கருத்துக்களை இந்தியா முழுவதும் விரிவுரையாற்றி பிரபலமாக்கினர்.

மகாராஷ்டிரத்தில் கேசவ சென்னின் சுற்றுப்பயணம் 1867ல் பம்பாயில் பிராத்தனை சமாஜம் நிறுவ வழிவகுத்தது. அது ஆர்.ஜி. பண்டாக்கர் மற்றும் எம்.ஜி.ரானடே என்பவர்களால் தொடங்கப்பட்டது. அவர்களின் கருத்துக்கள் பிரம்ம சமாஜத்துடன் ஒத்திருந்தன. சென்னின் கொள்கைகள் தென்னிந்தியாவில் சீர்திருத்த இயக்கத்தைத் தொடங்கிய கந்துகூரி வீரேசலிங்கத்தின் மேல் பெரும் தாக்கத்தை ஏற்படுத்தின.

இருப்பினும், பிரம்ம சமாஜ உறுப்பினர்களிடையே கருத்து வேறுபாடுகள் ஏற்பட்டதால் அவர்கள் சின்னஞ்சிறு அமைப்புகளாக பிரிந்து தங்களுக்குள் கண்யாபிடுக்கண்டனர்.



கந்துகூரி வீரேச-ங்கம்

கேசவ சென் படிப்படியாக, காளி மாதாவின் தீவிரபக்தியை போதித்து வந்த இராம கிருஷ்ண பரமஹம்சரின் சீடரானார்.

சுவாமி விவேகானந்தர் இராமகிருஷ்ணரின் சீடராவார். இவர் இராமகிருஷ்ண இயக்கத்தை இரண்டு கொள்கைகளைக் கொண்டு நிறுவினார். அவை சீர்திருத்தப்பட்ட இந்து மதத்தை புதுப்பித்தல் மற்றும் தேசிய



இராமகிருஷ்ண பரமஹம்சர் சமூக சேவை செய்தல்.

அவர் இந்துமதம், பிற மதங்களைவிட உயர்ந்தது என்று நம்பினார். பெரிய எண்ணிக்கையில் மொழி பெயர்க்கப்பட்டு அச்சிடப் பட்டுக் கொண்டிருந்த உபநிடதங்களின் போதனைகளை வலியுறுத்தினார்.



சுவாமி விவேகானந்தர்

அதேசமயம் இந்துமதம் வீண் சடங்குகள், மூடநம்பிக்கைகளை கைவிட வேண்டும் என்றும் விரும்பினார்.

அவர் மேலும் ஐரோப்பியக் கலாச்சாரத்தின் நேரடிக் கொள்கைகளான பெண்களின் மீது மதிப்பு மற்றும் பெண் விடுதலை, தொழில் தர்மம், தொழில் நுட்பம் போன்றவற்றைக் கடைபிடித்தார். அவர் ராமகிருஷ்ண இயக்கத்தின் மூலம் மருத்துவமனைகள், பள்ளிகள், அனாதை இல்லம் போன்றவற்றை அமைக்கவும், வெள்ளம் மற்றும் பஞ்சம் ஏற்படும் காலங்களில் மீட்புப் பணிகளை மேற்கொள்ள வேண்டும் என்றும் விரும்பினார்.

- இராஜாராம் மோகன்ராய் மற்றும் விவேகானந்தரின் கருத்துகளிடையில் காணப்படும் ஒற்றுமை மற்றும் வேற்றுமைகள் யாவை?
 - ஐரோப்பிய கலாச்சாரமும் கிறிஸ்துவ மதமும் சீர்திருத்தவாதிகளின் மீது எவ்வாறு தாக்கத்தை ஏற்படுத்தின?
- இப்புதிய கருத்துக்களைப் பரப்புவதில் அச்சுத்தொழில் எவ்வாறு உதவியது?

பஞ்சாபில் ஆரிய சமாயம் :

சுவாமி தயானந்த சரஸ்வதி (1824-1883) ஒரு சமூக சீர்திருத்தவாதி ஆவார். அவர் வைதீக சடங்குமுறைகள் நிரம்பிய இந்து மதத்தை வெறுத்து சுற்றித்திரியும் துறவியானார்.

அவர் வேதங்களைக் கற்றார். அவை உண்மையான மதத்தைக் கொண்டுள்ளது என்றும் இந்து மதத்தின் பிற்சேர்க்கைகளான பல ஆண், பெண், தெய்வங்கள், சிலை மற்றும் கோயில் வழிபாடு, பிராமணர்களின் மதத்தலைமை மற்றும் சாதி அமைப்புகளை வெறுத்தார்.

எளிய சடங்குகள் மற்றும் வேதத்தை ஒப்புவித்தல் கொண்ட ஒரு கடவுள் வழிபாட்டை அவர் போதித்தார். பிற மதங்களுக்கு மாறிய இந்துக்களை வேதங்களின் அடிப்படையில் மீண்டும் இந்து மதத்திற்கு திரும்புமாறு வேண்டிக்கொண்டார்.

தனது கருத்துக்களை போதிக்க 1875ல் ஆரிய சமாயத்தை நிறுவினார். 'சத்தியார்த்த பிரகாஷ்' என்னும் நூலை இயற்றினார். இது பெரும் எண்ணிக்கையில் அச்சிடப்பட்டு கற்றறிந்த



சுவாமி தயானந்த சரஸ்வதி

வகுப்பினரால் பரவலாக படிக்கப்பட்டது. 'வேதங்களுக்கு திரும்புங்கள்' என்று கூறினார். 1883ல் அவர் மறைந்த பிறகு அவருடைய சீடர்கள் பஞ்சாபில் தயானந்த ஆங்கில வேதப்பள்ளியை நிறுவி மாணவர்களுக்கு நவீன பாடங்களைக் கற்பித்து தங்களுடைய மதம் மற்றும் கலாச்சாரத்துடன் தொடர்பு வைத்துக்கொள்ளும்படி செய்தனர். சில காலங்களுக்குப்பின் ஆரிய சமாயத்திற்குள் வேற்றுமைகள் ஏற்பட்டன.

சிலர் வேதமதத்தை போதிப்பதில் மட்டும் கவனம் செலுத்த வேண்டும் என்றும் பிறமதங்களின் செல்வாக்கையும் மற்ற பாடங்களை போதிப்பதையும் எதிர்த்தனர். அவர்கள் ஹரிதுவாரத்தில் குருகுல காங்கிரி எனும் பல்கலைக் கழகத்தை நிறுவினர்.

- இராஜாராம் மோகன் ராய், விவேகானந்தர், மற்றும் சுவாமி தயானந்தர் ஆகியோரின் மதக் கருத்துக்களை ஒப்பிடு. அவற்றிடையே உள்ள ஒற்றுமை மற்றும் வேற்றுமைகளைக் குறிப்பிடுக.
- DAV பள்ளி குருகுலப்பள்ளி மற்றும் அரசாங்கத்தால் நடத்தப்படும் பள்ளி ஆகியவற்றில் எந்தப் பள்ளிக்குச் செல்வதை நீ விரும்புவாய்? ஏன்?

முஸ்லீம்களிடையே சீர்திருத்தம் மற்றும் கல்வி :

வைதீக நடைமுறைகளை எதிர்த்து இந்து சீர்திருத்தவாதிகள் போராடியதைப் போன்று முஸ்லீம் சீர்திருத்தவாதிகளும் தங்களுடைய வைதீக மத நடைமுறைகளை எதிர்த்துப் போராட வேண்டியிருந்தது. 1857 சிப்பாய் கலகம் ஒடுக்கப்பட்டதால் முஸ்லீம்களுக்கும் ஆங்கிலேயர்களுக்கும் பெருமளவில் மனக்கசப்பு ஏற்பட்டது. பெரும்பாலான மெளலவிகள் நவீனப் பள்ளிகளில் கற்பிக்கப்படும், அறிவியல் மற்றும் தத்துவ போதனைகள் இஸ்லாமிய கொள்கைகளுக்கு முரண்பாடாக இருந்ததால் முஸ்லீம்கள் ஆங்கிலக் கல்வியை எதிர்த்தனர்.

எனினும் சர் சய்யது அகமதுகான் (1817-1898) போன்ற பல முஸ்லீம்கள் மற்றும் ஆங்கிலேயர்களுக்கு இடையே உள்ள

இந்த மனக்கசப்பு முடிவுக்கு வரவேண்டும் என்று விரும்பினார். முஸ்லீம்கள் முன்னேற்றம் அடையவேண்டுமெனில் அவர்கள் அரசாங்கத்தில் பங்கு கொள்வதோடு அரசாங்கத்தின் பணிகளில் பெருமளவில் இடம்பெற வேண்டும் என்றும் கூறினார். இது நவீனக் கல்வியைப் பயில்வதன் மூலமாகவே சாத்தியமாகும். அவர் முஸ்லீம் சமூகத்தை நவீனமாக்க விரும்பினார். ஒரு செய்தித் தாளில் தொடர்ந்து எழுதி தனது கருத்துக்களை பரப்பி வந்தார்.

சர் சய்யது அகமதுகான் முஸ்லீம்கள் இடையே நவீனக் கல்வியையும் சமூக சீர்திருத்தங்களையும் பரப்புவதற்காக அக் காரீ இயக்கத்தைத் தொடங்கினார். அவர் பெண்கல்வியை ஆதரித்தார். பர்தா முறையை ஒழிக்க விரும்பினார். அவர் இஸ்லாமியக் கொள்கைகளை விளக்க விரும்பினார். மதத்திற்கும் நவீன அறிவியல் மற்றும் தத்துவத்திற்கும் இடையே இருந்த இடைவெளியை போக்க விரும்பினார். அவர் 1864ல் அறிவியல் கழகம் ஒன்றை நிறுவி பல அறிவியல் நூல்களை உருது மொழியில் மொழியாக்கம் செய்து வெளியிட்டார். அவர் 1875ல் அலிகாரில் 'முகமதிய ஆங்கிலோ ஓரியண்டல் கல்லூரி'யை நிறுவியது அவருடைய மிகப்பெரிய சாதனை ஆகும். அக்கல்லூரி ஆங்கிலத்தையும் அறிவியலையும் இஸ்லாமிய கும்பினிக்கு ஏற்ப கற்றுத்தர முயன்றது. காலப் போக்கில் இது இந்திய முஸ்லீம்களின் மிக முக்கியமான கல்வி நிறுவனமாக மாறியது. இது பின்னர் அலிகார் முஸ்லீம் பல்கலைக்கழகமாக வளர்ச்சியடைந்தது.

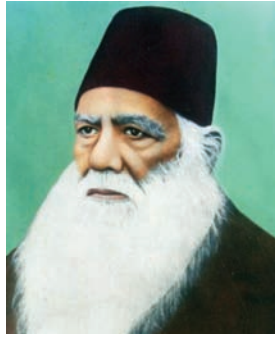

சர் சய்யது அகமதுகான்

- சீர்திருத்தவாதிகள் அனைவரும் தங்கள் சீர்திருத்தக் கருத்துக்களை காத்துக்

சமூக அறிவியல்

கொள்ள பழைய மத நூல்களுக்கு மறுவிளக்கம் தரமுயன்றனர் என்பதை நீங்கள் அறியலாம். முக்கியமான சீர்திருத்தவாதிகள் அனைவருடைய உதாரணங்களையும் பார்த்து அவர்கள் இவற்றை எவ்வாறு செய்தனர் என்பதைக் காண்போம்.

- 1857க்குப் பிறகு முஸ்லீம்களுக்கும் ஆங்கிலேயர்களுக்குமிடையே கசப்புணர்வு ஏன் இருந்தது?
- DAV பள்ளிகளுக்கும் MAO கல்லூரிக்குமிடையே ஏதாவது ஒற்றுமை உள்ளதா?
- பக்தி இயக்கத்தில் இடம்பெறாத மதக்கருத்துக்கள் ஏதேனும் மேலே குறிப்பிடப்பட்ட சீர்திருத்தவாதிகளால் போதிக்கப்பட்டனவா?

சமூக சீர்திருத்தங்களும் பெண்களும்

தற்காலத்தில் பெரும்பாலான நடுத்தர வகுப்புக்கும் பங்களிவிருந்து வரும் சிறுமிகள், சிறுவர்களுடன் இணைந்து பள்ளிக்குச் செல்கின்றனர். வளர்ந்தபின், அவர்களில் பலர் கல்லூரிகளுக்கும், பல்கலைக்கழகங்களுக்கும் சென்று பயின்று, வேலைகளில் சேர்கின்றனர். ஆண்களைப் போன்றே பெண்களும் பல்வேறு வகையான பணிகளைத் தேடுவதில் சுதந்திரமாக செயல்படுகின்றனர். அவர்கள் நீண்ட தூரப் பகுதிகளுக்கும் பயணம் செய்து வேலையில் சேர்கின்றனர்.

சட்டப்படி வயது வந்தோராக இருந்தால் அவர்கள் விரும்பியவரைத் திருமணம் செய்து கொள்ளலாம். அவர்கள் எந்த சாதி, மதம் மற்றும் சமூகத்தினரையும் திருமணம் செய்து கொள்ளலாம் அல்லது திருமணம் செய்து கொள்ளாமலும் இருக்கலாம். விதவைப் பெண்களும் மறுமணம் செய்துகொள்ளலாம்.

அனைத்து ஆண்களைப்போல் அனைத்து பெண்களும் வாக்களிக்கவும், தேர்தலில் போட்டியிடவும்/ பொதுவாழ்விலும் பங்கேற்கலாம். இருப்பினும் இன்னும் பெண்கள் வேறுபாடுகளை எதிர்கொள்ள வேண்டியுள்ளது. அவர்கள் அதை எதிர்த்துப்போராடி தங்கள் உரிமையை நிலை நிறுத்திக்கொள்ளலாம்.

இருநூறு ஆண்டுகளுக்கு முன் அவர்களின் நிலை வேறுவிதமாக இருந்தது.

பெரும்பாலான பெண்கள் ஐந்து அல்லது ஆறு வயதிலேயே திருமணம் செய்துவிடப்படுவர். இந்து மற்றும் முஸ்லீம் ஆண்கள் இருவரும் ஒன்றுக்கும் மேலான மனைவியரைத் திருமணம் செய்து கொள்வர். நாட்டின் சிலபகுதிகளில் உயர்சாதிப் பெண்கள் தங்கள் கணவர் இறந்தவுடன் உயிருடன் எரிக்கப்படுவர். இவ்வழக்கம், சதி எனப்பட்டது. சதி என்னும் உடன் கட்டை ஏறுவதை மேற்கொள்ளாத பெண்கள் பெரும் துன்பங்களுக்கு ஆளாயினர். அவர்கள் புனிதமற்றவர்கள் என்று ஒதுக்கப்பட்டு பராமரிக்கப்படாமல் விடப்பட்டனர். அவர்கள் வெள்ளைப் புடவைகளை உடுத்தவேண்டும். தலையை மொட்டை அடித்துக்கொள்வதோடு எந்த புனித காரியங்களிலும் பங்கேற்க அனுமதிக்கப்படமாட்டார்கள். பெண்களுக்குச் சொத்துரிமைகளும் மறுக்கப்பட்டன. மேலும் பெரும்பாலான பெண்களுக்கு கல்வி வசதியும் அளிக்கப்படவில்லை. நாட்டின் பல பகுதிகளிலும் உள்ள மக்கள் பெண்கள் கல்வி கற்றால் தங்கள் கணவனுக்கு அல்லது மாமனார் மாமியாருக்கு கீழ்படியமாட்டார்கள் என்றும் நம்பினர்.

இது அனைத்துச் சமூகங்களிலும் ஒரே மாதிரியாக இருந்ததில்லை. இது போன்று பெண்களை நடத்துதல் மலைவாழ் சமூகம் மற்றும் உழைப்பாளி வர்க்கத்தின் ரைக் காட்டிலும் உயர்சாதி மற்றும் அதிகாரம் கொண்ட சமூகத்தினரிடமே அதிக அளவில் காணப்பட்டது.

திருமணத்திற்கான குறைந்தபட்ச வயது

1846ல் 10வயதிற்குட்பட்ட சிறுமியர்களுக்கு திருமணம் செய்வதைத் தடுக்கும் சட்டம் கொண்டுவரப்பட்டது. 1891ல் இவ்வயது 12ஆக உயர்த்தப்பட்டது. 1929ல் சாரதா சட்டம் இவ்வயதை 14க்கு உயர்த்தியது. இவ்வயது வரம்பு 1978ல் 18ஆக பெண்களுக்கும் ஆண்களுக்கு 21ஆகவும் உயர்த்தப்பட்டது.

இராஜாராம் மோகன்ராய் போன்ற சீர்திருத்தவாதிகள் பெண்கள் வீட்டு வேலைச்சுமையை தாங்க எவ்வாறு கட்டாயப்படுத்தப்படுகின்றனர் என்பதையும், வீட்டுக்கும் சமையலறைக்கும் மட்டுமே கட்டுப்பட்டவர்களாக, வெளியில் செல்லவும், கல்வி பெறவும் அனுமதிக்கப்படாமல் இருக்கும் விதத்தை தன் நாளிதழ்களில் எழுதி வெளியிட்டார். அவர் சதியை எதிர்க்க ஒரு முகாமை அமைத்து பழைய நூல்களில் இதுபோன்ற விதவை எதிர்ப்பு

நடைமுறைகளுக்கு எங்கும் இடமில்லை என்று சுட்டிக்காட்ட முயற்சிகளை மேற்கொண்டார். 19ம் நூற்றாண்டின் முற்பகுதிகளில் ஆங்கிலேய அதிகாரிகள் பலரும் இந்தியாவின் பாரம்பரிய நடைமுறைகளையும், வழக்கங்களையும் விமர்சிக்கத் தொடங்கினர். அவர்கள் ராஜாராம் மோகன்ராயின் பேச்சைக் கேட்க விரும்பினர். 1829ல் சதியை அதிகாரப்பூர்வமாக தடைசெய்தனர். மற்றொரு வங்காள சீர்திருத்தவாதியான ஈஸ்வர சந்திர வித்யாசாகர் விதவைகள் மறுமணத்திற்காக, முக்கியமாக, குழந்தை விதவையர் மறுமணத்திற்காகப் போராடினார். இறுதியில் 1855ல் விதவைகள் மறுமணத்தை அனுமதிக்கும் சட்டம் ஒன்று கொண்டுவரப்பட்டது. வித்யாசாகர் குழந்தைகள் திருமணத்தையும் ஆண்கள் பல பெண்களைத் திருமணம் செய்து கொள்வதையும் எதிர்த்தார். அவர் பெண்கல்விக்கான இயக்கத்தில் அரும்பாடுபட்டார். பல எதிர்ப்புகளையும் மீறி பெண்களுக்காக பல பள்ளிகள் நிறுவப்படுவதில் உதவிபுரிந்தார்.

1856ல் கல்கத்தாவில் கொண்டாடப்பட்ட முதல் விதவை மறுமணத்தைப்பற்றி ஒரு பார்வையாளர் இவ்வாறு விவரிக்கிறார்.

“என்னால் அந்த நாளை எப்போதும் மறக்கமுடியாது. வித்யாசாகர், மாப்பிள்ளையான தன் நண்பருடன் வந்தபோது பார்வையாளர்கள் கூட்டம் அலைமோதியதால் ஒரு அங்குல இடைவெளியும் அங்கு காணப்படவில்லை. திருமணச்சடங்கு முடிந்தபின், அது எங்கும் விவாதிக்கப்படும் பொருளானது. கடைவீதிகளிலும், தெருக்களிலும், கடைகளிலும், பொதுமக்கள் கூடுமிடங்களிலும், மாணவர்களின் தங்கும் விடுதிகளிலும், வரவேற்பு அறைகளிலும், தூரத்து கிராம வீடுகளிலும், பெண்களும் தங்களுக்குள் இதைப்பற்றி ஆவலுடன் விவாதித்துக் கொண்டனர்”.

விதவை மறுமணத்தை ஆதரிப்பவர்களுக்கும், எதிர்ப்பவர்களுக்குமிடையே நடைபெறும் உரையாடலை எழுது.

- சமூக சீர்திருத்தங்களுக்காக சட்டம் இயற்ற அரசின் ஆதரவு மிகவும் முக்கியமானது என்று ஏன் நீ கருதுகிறாய்?

நீணாம் பகுதியில் சீர்திருத்த இயக்கங்கள்

கந்துகூரி வீரேசலிங்கம் ஆந்திரப் பகுதியின் சமூக சீர்திருத்தவாதி ஆவார். இராஜமந்திரியில் ஒரு வைதீக தெலுங்குக் குடும்பத்தில் பிறந்தார்.

வீரேசலிங்கம் ஆந்திரபிரதேசத்தில் பிரம்ம சமாஜத்தை நிறுவினார். அவர் தன் முழு முயற்சிகளையும் ஆற்றலையும் விதவை மறுமணத்திலும், குழந்தைகள் திருமணத்தை எதிர்ப்பதிலும் கவனம் செலுத்தினார். அவர் அக்காலத்தில் தடை செய்யப்பட்டிருந்த பெண் கல்வியை உறுதியுடன் போதித்தார். அவர் இராஜமந்திரி அருகிலுள்ள தவளேஸ்வரத்தில், ஒரு பள்ளியைத் தொடங்கினார்.

வீரேசலிங்கம் பல செய்தித்தாள்களை தொடங்கினார். அவர் சமூக சீர்திருத்தத்தை ஆதரித்து தெலுங்கில் பல நூல்களை எழுதினார். அவர் உரைநடையில் தன் நூல்களை எழுதி புகழ்பெற்றதால் அவரை மக்கள் 'ஆந்திரப் பிரதேசத்தின் உரைநடைத் திக்கன்னர்' என்று பாராட்டினர்.

நீங்கள் இதுவரை மேற்கூறிய விளக்கங்களிலிருந்து பெண்களின் உரிமைகளுக்காகப் போராடியவர்கள் பெரும்பாலும் ஆண்களே என்பதை அறியலாம். ஏனெனில் பெண்களில் படித்தவர்கள் மிகக்குறைந்தளவிலேயே இருந்தனர். மேலும் அவர்கள் பொது நடவடிக்கைகளில் ஈடுபட முடியாத நிலையில் இருந்தனர். இது போன்ற சூழ்நிலைகளில் பெண்களின் உரிமைக்காகப் போராடிய சில புகழ்மிக்க தைரியமான பெண்களைப்பற்றி நாம் இப்போது கற்போம்.

பெண் சீர்திருத்தவாதிகள் :

சாவித்திரிபாய் ஜோதிராபா பியூலே (1831-1897)

சாவித்திரிபாய் பியூலே, தனது கணவரான ஜோதிராவ் பியூலேவுடன் இணைந்து மகாராட்டிர மாநிலத்தில் பெண்களின் உரிமைகளை மேம்படுத்துவதில் மிகவும் முக்கிய



சாவித்திரிபாய் பியூலே

பங்காற்றினார். ஜோதிராவ், புனேயில் 1848ல் தீண்டத்தகாத சாதிப் பெண்களுக்கென ஒரு பள்ளியை நிறுவியபோது தன் மனைவி சாவித்திரிபாய்க்கு பயிற்சியளித்து முதல் பெண் ஆசிரியராக்கினார்.

கீழ்சாதிப் பெண்களுக்கு கற்பிப்பதற்கு பல தீவிர எதிர்ப்புகள் இருந்தபோதிலும் சாவித்திரிபாய் தொடர்ந்து கற்பித்து வந்தார். ஜோதிராவ் பியூலேவின் மறைவுக்குப் பின் சத்யசோதக் சமாஜத்தின் பொறுப்பினை சாவித்திரிபாய் ஏற்றார். அவர் கூட்டங்களுக்குத் தலைமை வகித்து உழைப்பாளர்களுக்கு வழிகாட்டினார். ஏழைச் சிறுவர்களுக்காக முகாம்களை எங்கெல்லாம் அமைத்தாரோ அங்கு கொள்ளை நோயால் பாதிக்கப்பட்டவர்களுக்கு அயராது பாடுபட்டார். கொள்ளை நோய் ஏற்பட்ட காலத்தின் போது தினமும் இரண்டாயிரம் குழந்தைகளுக்கு அவர் உணவளித்து வந்ததாகக் கூறப்படுகிறது.

“உன் உயிர் உனக்கு எவ்வளவு முக்கியமானதோ அது போலத்தானே ஒரு பெண்ணின் உயிரும்?... ஒருமுறை ஒரு பெண்ணின் கணவன் இறந்துவிட்டால்... அவளுக்கு என்ன மீதமிருக்கிறது? உங்கள் கண்களைக் குளிரவைக்க, அப்பெண்ணின் சுருள்முடியை மழிப்பதற்கும் சவரத் தொழிலாளி வருவான். பிறருடைய திருமணங்களுக்கும், வரவேற்பு சடங்குகளுக்கும் மற்றும் பிற புனித நிகழ்ச்சிகளுக்கு மற்ற திருமணமான பெண்கள் செல்வது போல் அல்லாமல் தனது அறையில் பூட்டப்பட்டு விடுகிறாள். இவ்வாறான அனைத்துக் கட்டுப்பாடுகளும் ஏன்? ஏனெனில் அவளுடைய கணவன் இறந்துவிட்டான். அவள் அதிர்ஷ்டமற்றவள். அவள் நெற்றியில் கொடுமையான விதி எழுதப்பட்டுள்ளது. அவளுடைய முகம் பார்க்கப்படக்கூடாது. இது ஒரு தீய சகுணம்”.

1882ல் சாவித்திரிபாயின் தோழி தாராபாய் ஷிண்டே கூறிய உண்மைச் சம்பவம்.

பண்டித ரமாபாய் சரஸ்வதி (1858-1922)

ரமாபாய் மகராஷ்டிரத்தில் பிறந்தார். வைதீக எதிர்ப்புகளையும் மீறி அவருடைய தந்தை அவருக்கு சமஸ்கிருத நூல்களைக் கற்பித்தார். தன் தந்தையின் மறைவுக்குப் பின் ரமாபாயும் அவருடைய சகோதரரும்



பண்டிதர் ரமாபாய்

வங்காளத்தில் கொல்கத்தா உள்ளிட்ட அனைத்து இந்தியப் பகுதிகளுக்கும் சுற்றி வந்தனர். அவர் சுற்றறிந்த மேதையாக இருந்ததால் அவரை மக்கள் பண்டித ரமாபாய் சரஸ்வதி என்றழைத்தனர்.

ஆண்கள் பெண்களை விலங்குகள் போன்று நடத்துகின்றனர். நாங்கள் எங்கள் நிலையை மேம்படுத்த முயற்சிகள் மேற்கொண்டால் ஆண்களுக்கு எதிராக புரட்சி செய்வதாகவும், அது ஒரு பாவச் செயல் என்றும் கூறப்படுகிறது. உண்மையில் கொடிய செயல்களை எதிர்ப்பது அல்ல, அவற்றைப் பொறுத்துக் கொள்வதுதான் மிகப்பெரிய பாவச் செயல் என்று ரமாபாய் கூறினார்.

ரமாபாய் பெண்களுக்கு முக்கியமாக, விதவைகளுக்கு உதவுவதில் தன் முழு வாழ்நாளையும் அர்ப்பணித்தார். அவர் பெண்களின் அமைப்புகளைப் பற்றி அறிய இங்கிலாந்திற்கும் அமெரிக்காவிற்கும் தனித்து சுற்றுப்பயணம் மேற்கொண்டார். அவர் இந்தியாவிற்கு திரும்பியவுடன் மும்பையில் விதவைகளுக்கு கல்வி கற்பிக்க சாரதா சதன் என்று அழைக்கப்படும் ஆசிரமப்பள்ளி ஒன்றை நிறுவினார். பெண்கள் தங்கள் சொந்தக் காலில் நிற்க பலவகைத் திறன்களும் தொழில்களும் இப்பள்ளியில் கற்றுத்தரப்பட்டன. வீட்டுவசதி, கல்வி, தொழிற்பயிற்சி, விதவைகள், அனாதைகள், மற்றும் குருடர் உள்ளிட்ட பல ஏழை வகுப்பினருக்கும் மருத்துவ வசதி, ஆசியவற்றை இப்பள்ளி வழங்கியது. பெண்கள், ஆண்கள் மேல் ஆதாரப் பட்டிருப்பதால் அனைத்து இன்னல்களையும் அமைதியுடன் பொறுத்துக்கொள்கின்றனர். அவர்கள் தற்சார்பு உடையவர்களாக மாறும் வரை அவர்களால் தங்கள் உரிமைகளை வலியுறுத்த முடியாது என்று ரமாபாய் அடிக்கடி கூறுவார்.

முஸ்லீம் பெண்களுக்கிடையே கல்வி :

இருபதாம் நூற்றாண்டின் தொடக்கத்தில் இருந்து முஸ்லீம் பெண்களான போபாலின் பேகங்கள் என அழைக்கப்பட்டோர் பெண்களிடையே கல்வியை வளர்க்க ஒரு குறிப்பிடத்தக்க பங்கினை வகித்தனர். பேகம் ரோகேயா சகாவத்ஹ் சைன் என்னும் மற்றொரு பிரபலமான பெண், பட்னாவிலும் கல்கத்தாவிலும் முஸ்லீம் பெண்களுக்காக பள்ளிகளை தொடங்கினார். பழமைவாத சிந்தனைகளை அவர் தைரியமாக எதிர்த்தார். ஒவ்வொரு மதத்தின் தலைவர்களும் பெண்களுக்கு கீழ்த்தரமான இடத்தையே

வழங்கியுள்ளதாக அவர் வாதாடினார்.

இந்த சமூக சீர்திருத்தவாதிகளின் முயற்சிகளின் விளைவாக, பெண்களுக்காக பள்ளிகளும் கல்லூரிகளும் திறக்கப்பட்டு அவர்களில் பலர் மருத்துவர்களாகவும் ஆசிரியர்களாகவும் மாறினர். இருப்பினும், பெரும்பாலான மக்கள் பெண்களிடையே கல்வி பரப்புவதற்கான இந்த முயற்சிகளை வன்மையாக எதிர்த்தனர். பெண்கள் சுற்றவர்களாக மாறினால் அவர்கள் தங்களுடைய கணவர்களுக்கு கட்டுப்படாதவர்களாக மாறி வீட்டு வேலைகள் எதையும் செய்யமாட்டார்கள் என அவர்கள் கருதினர். தங்கள் மகள்களை தைரியத்துடன் பள்ளிக்கு அனுப்பிய பெற்றோர்கள் சமுதாயத்திலிருந்து ஒதுக்கிவைக்கப்பட்டனர். இருப்பினும், பல குடும்பங்கள் சமுதாய மாற்றத்தை விரும்பத் தொடங்கின. மெதுவாக, பெண்கள் பள்ளிகளுக்கும் கல்லூரிகளுக்கும் படிப்பதற்காக செல்லத் தொடங்கினர்.

- தற்போது ஆண்களைப் போன்றே பெண்களுக்கும் கல்வியில் முக்கியத்துவம் அளிக்கப்படுகிறதா? அல்லது வேற்றுமைகளை பெண்கள் எதிர்கொள்கிறார்களா?
- கல்வியைப் பெறுவதில் ஆண்கள் எதிர்கொள்ளாத, பெண்களால் மட்டுமே எதிர்கொள்ளப்படும் சிக்கல்கள் யாவை?
- தற்போது விதவைகளை நடத்தும் முறை எந்த அளவிற்கு மாறியுள்ளது?
- இன்னும் பிற்படுத்தப்பட்டோர் முஸ்லீம் பெண்கள் கல்வியைப் பெறுவதில் சிக்கல்களை எதிர்கொள்கின்றனரா?

சமூக சீர்திருத்தங்களும் சாதிமுறையும்

முன் வகுப்புகளில் நீங்கள் சாதி வேற்றுமையைப் பற்றி படித்திருப்பீர்கள். உயர்சாதியினரான பிராமணர்களும் சத்திரியர்களும் சமுதாயத்தின் அடித்தளத்தில் இருந்த உழைப்பாளர்கள் வகுப்பினரை சூத்திரர்கள் அல்லது தீண்டத்தகாதவர்கள் என்று கருதினர். அவர்கள் கோவிலுக்குள் நுழையவும் உயர்சாதியினரால் பயன்படுத்தப்படும் கிணறுகளிலிருந்து தண்ணீர் எடுக்கவும் எழுதப்படிக்க கற்றுக் கொள்ள அல்லது நூல்களைப் படிக்கவும் அனுமதிக்கப்பட்டவில்லை. அவர்கள்

உயர்சாதியினருக்கு சேவை செய்வது மட்டுமே வேலையாகக் கொண்ட கீழ்த்தரமான மக்களாக பார்க்கப்பட்டனர். அக்கால ஆட்சியாளர்களும் தங்கள் நீதிமன்றங்கள் மூலம் சாதீ நிர்பந்தனைகளை கடைப் பிடிக்காதவர்களை தண்டித்து சாதீ வேற்றுமையை நடைமுறைப்படுத்தினர்.

இது இந்தியாவில் ஆங்கில ஆட்சி அமைக்கப்பட்டது முதல் மாறத் தொடங்கியது. ஆங்கிலேயரின் நீதிமன்றங்கள் அனைவருக்கும் ஒரே விதமான சட்டங்களை நடைமுறைப்படுத்தியது. கிருஸ்துவ மதக்குழுவினரும் அரசாங்கமும் சாதீ அடிப்படை பாராமல் குழந்தைகள் அனைவருக்கும் சேர்க்கையை வழங்கும் பள்ளிகளை திறந்தன. கிஸ்துவமதக்குழு குறிப்பாக, கல்வி மறுக்கப்பட்ட கீழ்சாதிக் குழந்தைகளுக்கு கல்வி கற்பிப்பதில் அதிக ஆர்வம் காட்டினர். அரசாங்க சேவை, முக்கியமாக, இராணுவப் பணி அனைவருக்கும் வெளிப்படையாக்கப்பட்டது. பலர் புதியதாக உருவான நகரங்களுக்கு புதிய வேலைவாய்ப்புகளைத் தேடி குடிபெயர்ந்தனர். இவை அனைத்தும் கீழ்சாதீ மக்களின் நிலையை உயர்த்தியதால் அவர்கள் சாதீ அடிப்படையிலான வேறுபாட்டை எதிர்க்க ஆரம்பித்தனர். இவை எவ்வாறு நிகழ்ந்தது என்றும் சமத்துவ இயக்கங்களை யாரெல்லாம் வழிநடத்தி சாதீ முறையை முடிவுக்குக் கொண்டு வந்தனர் என்றும் பார்ப்போம்.

வகுப்பறையில் அபிவிருத்தி

பம்பாய் மாகாணத்தில் 1829ல் தீண்டத்தகாதவர்கள் என்று அழைக்கப்பட்ட சிலமக்கள் அரசுப்பள்ளிகளில் கூட அனுமதிக்கப்படவில்லை. அவர்களின் உரிமைக்காக அவர்களில் சிலர் வலியுறுத்திக் கேட்டபிறகு வகுப்பறையின் வெளிவளாகத்தில் உட்கார அனுமதிக்கப்பட்டனர். மேலும் உயர்சாதீப் சிறுவர்கள் கற்கும் வகுப்பறையை அசுத்தமாக்காமல் பாடங்களை வெளியிலிருந்து கேட்க அனுமதிக்கப்பட்டனர்.

1. பள்ளியின் வெளிவளாகத்தில் உட்கார்ந்து பாடங்களைக் கேட்டுக்கொண்டிருக்கும் ஒரு மாணவனாக உன்னை கற்பனை செய்துகொள். உன்மனதில் எது போன்ற வினாக்கள் எழும்?

2. தீண்டத்தகாத மக்களுக்கு முழுமையாக கல்வியை வழங்கப்படாத நிலைமையை விட இந்த நிலை எவ்வளவோ மேலானது என்று சிலர் நினைத்தனர். இக்கருத்தை நீ ஏற்கிறாயா?

ஜோதிபா பியூலே (1827-1890) மற்றும் சத்யசோதக் சமாஜம்.

ஜோதிபா பியூலே மகாராஷ்டிரத்தில் பிறந்து கிறிஸ்துவ மதக்குழுவால் ஏற்படுத்தப்பட்ட பள்ளிகளில் கல்வியின்றார்.

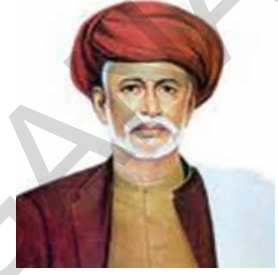

ஜோதிபா பியூலே

அவருடைய பிராமண நண்பனின் திருமண

உள்வலத்தில் கலந்துகொண்ட போது நண்பனின் குடும்ப உறுப்பினர்களால் அவமானப்படுத்தப்பட்டார். இச்சம்பவம் அவருக்கு ஒரு திருப்புமுனையாக அமைந்தது. அவர் வளர்ந்தபின் சாதீசமுதாய வேற்றுமைகளைப் பற்றி தன் சுய சிந்தனைகளை வளர்த்துக்கொண்டு பிராமணர்கள் மற்ற இனத்தவர்களை விட உயர்ந்தவர்கள் என்றும் அவர்களுடைய வாதத்தை தாக்கப் பயணம் மேற்கொண்டார். அவர் சூத்திரர்களையும் (உழைப்பாளர் சாதீயினர்) அதிகூத்திரர்களையும் (தீண்டத்தகாதவர்கள்) சாதீவேற்றுமைகளை எதிர்க்க ஒன்றுபடவேண்டும் என்று கூறினார்.

ஜோதிபாபியூலே, உண்மை மற்றும் சமத்துவத்தை அடிப்படையாகக் கொண்ட ஒரு புதிய சமுதாயத்தை அமைக்க சத்யசோதக் சமாஜத்தை நிறுவினார். அவரும் அவருடைய துணைவியாருமான சாவித்திரிபாய் பியூலேவும் இணைந்து தீண்டத்தகாதவர்கள் என்று அழைக்கப்பட்ட மகர் மற்றும் மாங் சாதீப் பெண்களுக்காக ஒரு பள்ளியை நிறுவினர். அவர்களை அவர்களுடைய நெருங்கிய உறவினர்களும் எதிர்த்தனர்.

“பியூலே குலம்கிரி” போன்ற பல நூல்களை எழுதினார். அவற்றில் சாதீமுறையானது அடிமைத்தனத்திற்கு சமம் என்று சாடினார். பியூலேவும் சத்யசோதக் சமாஜமும் எங்கெல்லாம் தீண்டத்தகாத குழந்தைகள் பயில்கிறார்களோ, கீழ்சாதீ ஆசிரியர்கள் கற்பிக்கிறார்களோ அந்த பள்ளிகள்,

கல்லூரிகள், தங்கும் விடுதிகளிலெல்லாம் முகாம்கள் அமைத்து விழிப்புணர்வை ஏற்படுத்தினர். அவர்கள் கட்டுரைப்போட்டி, விவாதங்கள், பொது மேடைப்பேச்சு ஆகியவற்றை நடத்தியதால் அவர்களால் தன்னம்பிக்கையும் சுயமரியாதையும் பெற முடிந்தது. தீருமணத்தையும் மரண சடங்குகளையும் பிராமணர்கள் உதவியின்றி நடத்துமாறு கீழ்சாதியினருக்கு அறைகூவல் விடுத்தார்.

● இதுபோன்ற கோரிக்கைகள் இன்றும் தேவைப்படுகிறது என்று நீ கருதுகிறாயா?

● கீழ்சாதி மாணவர்களுக்கு கற்பிக்க கீழ்சாதி ஆசிரியர்களையே நியமிக்க வேண்டும் என்று அவர் ஏன் வலியுறுத்தினார்?

நாராயண குரு (1856-1928)

நாராயண குரு என்பவர் ஒரு மதத்தலைவர். அவர் ஒன்றே குலம் ஒருவனே தேவன், அனைவருக்கும் மதம் என்ற சிந்தனையை போதித்தார்.

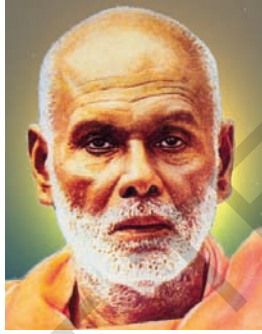

நாராயணகுரு

அவருடைய தந்தை ஒரு ஆயுர்வேத மருத்துவர். அவர் குழந்தைகளுக்காக ஒரு பள்ளியை நிறுவினார். அப்பள்ளியிலேயே நாராயண குருவும் பயின்றார்.

நாராயண குரு தன் எழுவா மக்களை அவர்களின் கீழ்சாதித் தகுதிகளான சாராயம் தயாரித்தல், விலங்குகளை பலியிடுதல் போன்றவற்றைக் கைவிடவேண்டும் என்று அறைகூவல் விடுத்தார். அவர் சாதி வேற்றுமை பாராட்டாத, பிராமண புரோகிதர்கள் இல்லாமல் மிகவும் எளிய சடங்குகள் கொண்ட கோயில்களை அமைத்தார். ஆலயங்களை அமைப்பதை காட்டிலும் குழந்தைகளுக்குப் பள்ளிகளை அமைப்பது மிகவும் நல்லது என்றும் அவர் கூறினார். விரைவிலேயே பிறமதத்தைச் சேர்ந்த மக்கள் பலரும் அவருடைய புலமை மற்றும் புனிதத் தன்மையால் மனங்கவரப்பட்டு, அவருடைய சீடர்களானார்கள். நாராயண குரு சாதிமுறையை தீவிரமாக விமர்சித்தார். சாதி வேற்றுமைகளின் அனைத்து வடிவங்களையும் முடிவுக்கு கொண்டுவர வேண்டும் என்று குரல் கொடுத்தார்.

● நாராயணகுரு மற்றும் ஜோதிபாபியூலேவின் முயற்சிகளை ஒப்பிடுக. அவர்களின் கருத்துக்களில் உள்ள ஒற்றுமை மற்றும் வேற்றுமைகள் யாவை?

பாக்டர். B. R. அம்பேத்கர்(1891-1956)

அம்பேத்கர் மகாராஷ்டிரத்தில் பிறந்தார். இராணுவத்தில் பணியாற்றியதால் அவருடைய தந்தை தன் குழந்தைகளை பள்ளிக்குச் செல்ல உற்சாகப்படுத்தினார்.



Dr. B. R. அம்பேத்கர்

குழந்தையாக இருக்கும் போதே அம்பேத்கர் தினசரி வாழ்க்கையில் சாதிக் கொடுமைகள் என்றால் என்ன என்பதை அனுபவித்தவர். பள்ளியில் அம்பேத்கரும், பிற தீண்டத்தகாத குழந்தைகளும் ஒதுக்கப்பட்டு தன்னுடைய ஆசிரியர்களால் குறைந்த கவனம் அல்லது குறைந்த ஒத்துழைப்பையே பெற்றனர். அவர்கள் வகுப்பறையில் உட்கார அனுமதிக்கப்படவில்லை. அவர்கள் தண்ணீரைக் குடிக்க வேண்டிய நேரத்தில் உயர்சாதியைச் சேர்ந்த சிலர் உயரத்திலிருந்து தண்ணீரை ஊற்றுவர். ஏனெனில் அவர்கள் தண்ணீரை தொடவோ அல்லது தண்ணீர் உள்ள பாத்திரத்தைத் தொடவோ அனுமதிக்கப்படவில்லை. பல சமூக மற்றும் நிதித்தடைகளை சமாளித்து அம்பேத்கர் இந்தியாவில் கல்லூரிக் கல்வியைப் பெற்ற முதல் தலித்ஆக மாறினார்.

அவர் உயர்கல்வியைக் பெறுவதற்காக அமெரிக்காவிற்கும் இங்கிலாந்திற்கும் சென்றார். இந்தியாவிற்கு திரும்பியவுடன் வழக்கறிஞராகவும் ஆசிரியராகவும் பணியாற்றினார். 1927ல் அவர் தலித்துகளுக்காக பொது இயக்கங்களை தொடங்கி அவர்கள் பொதுக்குடிநீர் நிலைகளை பயன்படுத்தவும், இந்துக் கோவில்களில் நுழையவும் தேவையான உரிமைகளுக்காகப் போராடினார். தலித்துகளை ஒன்றுதிரட்டுவதில் அவர்ஆற்றிய பங்கினை கருத்தில் கொண்டு குடியேற்ற அரசாங்கத்தால் 1932ல் இந்தியாவில் அரசியல் எதிர்காலம் என்னும் தலைப்பில் ஒரு மாநாட்டிற்கு அழைக்கப்பட்டார். தலித்துகள் தலித் வேட்பாளர்களை தனித்து வாக்களித்து

சட்டசபைகளுக்குத் தேர்ந்தெடுக்க வேண்டும் என்று வாதாடினார். இந்த பரிந்துரையை ஆங்கிலேயர் ஏற்றுக் கொண்ட போதிலும் பிற தலைவர்களால் இது எதிர்க்கப்பட்டது. இறுதியில் தலித்துகளுக்காக சில இடங்கள் ஒதுக்கப்பட்டு அதில் அனைத்து இந்துக்களும் வாக்களிக்கலாம் என்றும் ஒரு ஒப்பந்தம் ஏற்படுத்தப்பட்டது.

அவர் தலித்துகளின் விருப்பங்களை வெளிப்படுத்த சுதந்திர உழைப்பாளர் கட்சியை தொடங்கினார்.

1932ம் ஆண்டில் காந்தியடிகள் தீண்டாமையை எதிர்த்து ஒரு இயக்கத்தை தொடங்கினார். அவர் தீண்டத்தகாத சாதியினரை ஹரிஜனங்கள் அல்லது கடவுளின் மக்கள் என்று அழைத்தார். அவர்களுக்கு கோயிலுக்குள் நுழையவும், நீர்வளங்கள் மற்றும் பள்ளிகளை பயன்படுத்திக்கொள்ளவும் சமவாய்ப்பினையும் வழங்க விரும்பினார். இந்தப் போராட்டம் பெரிய அளவில் காங்கிரஸ் இயக்கத்தால் எடுத்துக்கொள்ளப்பட்டுள்ளதால் தேசிய இயக்கத்தில் லட்சக்கணக்கான தலித்துகளை பாங்கு கொள்ளச் செய்வதில் உறுதுணையாய் இருந்தது.

1947ல் இந்தியா விடுதலை அடைந்தபிறகு அம்பேத்கரை நாட்டின் முதல் சட்டமந்திரியாக சேவை செய்ய அழைப்பு விடுத்தனர். அரசியல் நிர்ணய சபையால் இந்தியாவிற்கு புதிய அரசியலமைப்புச் சட்டத்தை எழுத அமைக்கப்பட்ட சட்டவரைவுக்குழுவின் தலைவராக அம்பேத்கர் நியமிக்கப்பட்டார். அம்பேத்கரால் உருவாக்கப்பட்ட நூலில் தனிப்பட்ட அதிகளவிலான மதச்சுதந்திரம், தீண்டாமை ஒழிப்பு, உள்ளிட்ட மக்களின் சுயேட்சைகள் அடங்கியிருந்தன.

பெண்களுக்கு பரந்த பொருளாதார மற்றும் சமூக உரிமைகளை வழங்கவேண்டும் என்று அம்பேத்கர் வாதாடினார். தாழ்த்தப்பட்ட வகுப்பினருக்கும் பழங்குடி மக்களுக்கும் உள்ளாட்சி சேவைகள், பள்ளிகள் மற்றும் கல்லூரிகளில் பணிக்கான இடஒதுக்கீட்டுமுறையை அறிமுகப்படுத்துவதில் சட்டமன்றத்தின் ஆதரவையும் பெற்றார்.

அவர் வாழ்நாளின் இறுதிகாலத்தில் தலித்துகள் இந்து மதத்திற்குள் இருக்கும்வரை முழு கண்ணியத்தை அனுபவிக்கமுடியாது என முடிவுக்கு வந்தார். எனவே அனைவருக்கும் சமவாய்ப்புகளை வழங்கும் புத்தமதத்திற்கு மதம்மாற முடிவுசெய்தார்.

- தலித்துகளுக்கான காந்தி மற்றும் அம்பேத்கரின் வழிமுறைகளில் காணப்படும் ஒற்றுமை வேற்றுமைகள் யாவை?

- இன்றைய நாட்களில் கோவிலுக்குள் நுழைதல், நீர் வளங்களை பயன்படுத்துதல் பள்ளியில் சேருதல் ஆகியவற்றில் தலித்துகளுக்கு சமவாய்ப்புகள் அளிக்கப்படுகின்றனவா? இன்னும் அவர்கள் எதிர்கொள்ளும் சிக்கல்கள் யாவை?

பாக்கியரெட்டி வர்மா (1888-1939)

பாக்கிய ரெட்டி வர்மா போன்ற ஆந்திரப்பிரதேசத்தின் பல தாழ்த்தப்பட்ட தலைவர்கள் தாழ்த்தப்பட்ட மக்களின் உரிமைகளுக்காக அயராது பாடுபட்டனர்.

அவர்களின் கருத்துப்படி தாழ்த்தப்பட்ட (குலித்) மக்கள், நாட்டின் உள்ளூர்வாசிகள் மற்றும் உயர்வகுப்பினரான ஆரியர்களால் அடிமைப்படுத்தப்பட்டனர். எனவே தான் தாழ்த்தப்பட்டவர்களை ஆதி ஆந்திரர்கள் என்று அழைத்தனர். 1906ல்

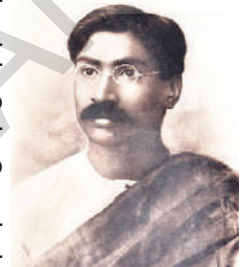

பாக்கியரெட்டிவர்மா

பாக்கிய ரெட்டி வர்மா பிரபலமான நாட்டுப்புறக் கலைகளை பயன்படுத்தி தாழ்த்தப்பட்டவர்களிடையே விழிப்புணர்வை ஏற்படுத்த 'ஐகன்மித்ரா மண்டலி'யைத் தொடங்கிவைத்தார். அவர் பள்ளிகளை ஏற்படுத்தினார். தலித்துகளின் கல்விக்காக நிதியை ஒதுக்குமாறு நிஜாமிடமும் வலியுறுத்திக் கேட்டார். பெண்களை குறிப்பாக தாழ்த்தப்பட்ட பெண்களை தேவதாசிகள் அல்லது ஜோகினிஸ் என்று கோயில்களில் அர்ப்பணித்து, பிறகு அவர்களை விபச்சாரத் தொழிலில் பலவந்தமாக ஈடுபடுத்தச் செய்யும் கொடிய முறையை எதிர்த்து கிளர்ச்சிகளை வெற்றிகரமாக நடத்தினார். இந்துமத சாதிமுறையை எதிர்த்து போராடினார். புத்தரின் போதனைகளில் தாழ்த்தப்பட்டோரை ஈடுபடச் செய்தார். புத்தமதத்தை தலித்துகள் மேற்கொள்வதும் வளர்க்கப்பட்டது.

அரிகே ராமசாமி

அரிகே ராமசாமி ஐதராபாத் மாநிலத்தின் முக்கியமான த-த் தலைவர் ஆவார். இவர் அசால சித்தாந்தத்தையும், பிரம்ம சமாஜத்தையும் பின்பற்றினார்.



இவர் சுனிதா பால சமாஜம் என்ற அமைப்பை ஏற்படுத்தி இதன் மூலம் சிகிந்திராபாத்தில் சமூக சீர்திருத்த நடவடிக்கைகளை மேற்கொண்டார். மேலும் இவர் ஆதி இந்து ஜதீயோன்னதி சபையை ஏற்படுத்தினார். இவர் மது ஒழிப்பிற்கும், த-த்துகளின் சம உரிமைக்கும் போராடினார். ஜோகினி முறையை ஒழிப்பதற்கும் பாடுபட்டார். குழந்தை திருமணம் பற்றியும் விலங்குகள் நலனுக்காகவும் பிரச்சாரம்.

- சாதி முறையைக் குறித்து புத்தரின் போதனைகள் யாவை?
- தலித்துகள் ஆந்திராவின் முதல் குடிமக்கள் என்னும் உணர்வு தலித்துகளில் நம்பிக்கையை வளர்ப்பதில் உதவியாய் இருந்ததா?

விடுதலை இயக்கத்தில் பெண்களும் தலித்துகளும்

காந்தியடிகள் பெண்களை ஒத்துழையாமை இயக்கத்திலும் சத்தியாகிரக இயக்கத்திலும் கலந்துகொள்ளும்படி உற்சாகப்படுத்தினார். அவருடைய (பாதயாத்திரைகள்) உப்பு சத்தியாகிரக, தீண்டாமை எதிர்ப்பு உள்ளிட்ட பல போராட்டங்களில் பெண்களின் சேர்க்கையில் அவருடைய வெற்றி பல பெண்களுக்கு ஒரு புதிய தன்னம்பிக்கையையும் கண்ணியத்தையும் இந்தியப் பொதுவாழ்வில் பெற்றுத்தந்தது.

அதிக எண்ணிக்கையில் பெண்கள் தேசிய இயக்கத்தில் இணைந்தனர். இந்திய விடுதலைக்குப்பின் ஆண்களுக்குச் சமமான உரிமைகளை அனுபவிக்கலாம் என அவர்கள் நம்பினர். பெண்கள் இந்தியா சுதந்திரம் பெற்றவுடன் தங்களுக்கு ஆண்களுக்கு சமமான உரிமை கிடைக்கும் என நம்பினர்.

ஈஸ்வரி பாய் :

ஐதராபாத்தில் போராட்டங்களில் பெண்களின் பங்கு முக்கியமானது. இதில் ஈஸ்வரிபாய் முக்கிய பங்கு வகித்தார். ஈஸ்வரிபாய் த-த்தலைவராக மாறினார். SC, ST களில் சாதனையாளராக திகழ்ந்தார். இவர் அம் பதகரின் கொள்கைகளை தீவிரமாக பின்பற்றினார்.

அரசியல்



இவர் குடியரசு கட்சியின் தேசிய தலைவராக விளங்கினார். இவர் 1950 ஆம் ஆண்டு சிகிந்திராபாத் முனிசிபல் கான்பரேஷன் தலைவராக தேர்ந்தெடுக்கப்பட்டார். இவர் 1950ம் ஆண்டு பெண்களுக்கான பயிற்சி மையத்தை ஏற்படுத்தி அதன் மூலம் பல பெண்களுக்கு தையல் பயிற்சி, நூல் நூற்பு பயிற்சி, பின்னலாடை பயிற்சி மற்றும் கைவினைப்பொருள்கள் பயிற்சியை அளித்தார்.

இவர் சிந்தபாய், சில்கல்கூடா போன்ற இடங்களில் தம் சொந்த பணத்தில் பள்ளியைக்கட்டி அரசாங்கத்திற்கு தானம் கொடுத்தார். இவர் இந்திடி சமூக நல மாநாடு (ICSW) செயலாளராகவும், இந்திய செஞ்சிலுவை சங்கத்தின் உறுப்பினராகவும் பணியாற்றினார். இவர் பெண்கள் மற்றும் குழந்தைகள் மேம்பாட்டு அமைப்பின் தலைவராக இருக்கும்போது பெண் குழந்தைகளுக்கான, இலவச உயர்கல்வி சட்டமியற்ற வழிவகுத்தார். இவர் த-த் மக்கள் மற்றும் பெண்களுக்கு எதிராக நடைபெற சமூக கொடுமைகள், தீண்டாமை, அநீதி போன்றவற்றிற்காக போராடினார். MLA வாக இருக்கும்போது நிலமற்ற விவாசிகளுக்கு நிலம் அளித்தார். மேலும் இவர் தனி தெலுங்கானா மாநிலத்தில் போராடினார்.

T.N. சதாலட்சுமி :

T.N. சதாலட்சுமி தெலுங்கானாவில் மற்றும் சமூக சேகர்வார். இவர் ஆரிய சமாஜத்தின் உறுப்பினராக இவர் மேலும் த-த் மக்களின் சமூக சீர்திருத்த நடவடிக்கைகளில் பங்கு கொண்டார். இவர் சட்டசபைக்கு தேர்ந்தெடுக்கப்பட்ட அமைச்சராகவும், துணை சபாநாயகராகவும் பணியாற்றினார். இவர் அரிகே ராம இணைந்து த-த் மக்களின் கல்விக்காக பொருளாதார முன்னேற்றத்திற்காகவும் பாடுபட்டார். இவர் தெலுங்கானா த-த்துகளுக்காக போராடிய முக்கிய தலைவராவார். இவர் தெலுங்கானா பிரஜா சமீதியின் துணை தலைவராக விளங்கினார்.



- விடுதலைப் போராட்டத்தில் ஈடுபட்ட சில பெண் தலைவர்களைப் பற்றி குறிப்பிடுக. கல்பனாதத், அருணா ஆசஃப் அலி, கேப்டன் லட்சுமி செகல், சரோஜினி நாயுடு, கமலாதேவி சட்டோபாத்யாயா முதலானோர்.
- சுதந்திர இந்தியாவில் அனைத்து பெண்களும் வாக்களிக்கும் உரிமையை பெற்றனரா?

முக்கியச் சொற்கள்

1. சீர்திருத்தங்கள்
2. சதி
3. பர்தா
4. விதவை மறுமணம்
5. தீண்டத்தகாதவர்

உனது கற்றலை மேம்படுத்துக

1. 'இந்தியாவின் சமூக மற்றும் மதச்சீர்திருத்தங்களை மேற்கத்திய கல்வி மற்றும் கிறித்துவ மதக்குழுக்கள் மாற்றத்தை ஏற்படுத்தின' என்னும் கூற்றை நீ ஏற்றுக் கொள்கிறாயா? ஏன்? (AS2)
2. சீர்திருத்த இயக்க வளர்ச்சியில் அச்சகத்தின் முக்கியத்துவம் யாது?(AS1)
3. சிக்கலான சடங்குமுறைகள், பல கடவுள்களை வழிபடுதல், சிலை வழிபாடு ஆகியவற்றை முடிவுக்கு கொண்டு வருவதே மத சீர்திருத்தங்களின் பின்னால் இருக்கும் முக்கிய கருதுகோள். இந்த சீர்திருத்தங்களை மக்கள் ஏற்றுக்கொண்டார்களா? விவரி.(AS2)
4. ரமாய் போன்றவர்கள் விதவைகளின் நிலையை உயர்த்துவதில் ஏன் அதிக கவனம் செலுத்தினர்?(AS1)
5. 19ம் நூற்றாண்டில் சமூக சீர்திருத்தவாதியாக ராஜாராம் மோகன்ராயின் பங்கினை விவரி.(AS1)
6. தீண்டத்தகாத சாதியினரை மற்றவர்களுக்குச் சமமானவர்களாக மாற்றுவதற்கு பல தலைவர்களும் பல வழிகளில் சிந்தித்தனர். பியூலே, பாக்கிய ரெட்டி வர்மா, நாராயணகுரு, அம்பேத்கர் மற்றும் காந்தியடிகள் போன்றோரின் அறிவுரைகளைக்காட்டும் அட்டவணையைத் தயாரிக்கவும்?(AS3)
7. ஆங்கிலக் கல்வியை வளர்ப்பதில் சர் சய்யது அகமது கானின் முக்கிய நோக்கம் என்ன?(AS1)
8. தற்காலத்தில் சாதிமுறை ஒரு முரண்பட்ட பிரச்சனையாக இருப்பதன் காரணமென்ன?(AS4)
9. கோயில் நுழைவு இயக்கத்தின் மூலம் அம்பேத்கர் அடைய விரும்பியது என்ன?(AS1)
10. சமூகக் கொடுமைகளிலிருந்து இந்திய சமுதாயம் மீள்வதில் சமூக சீர்திருத்த இயக்கங்களில் எந்த அளவிற்கு பயனுள்ளதாக அமைந்தன? தற்போது நீ காணும் சமூகக் கொடுமைகளை யாவை? அவற்றை எதிர்க்க எவ்விதமான சீர்திருத்த இயக்கங்களைத் தொடங்க வேண்டும்?(AS4)
11. பெண் கல்வி முக்கியத்துவத்தை தெரியப்படுத்தும் ஒரு கைப்பிரதியை தயாரிக்கவும்.(AS6)
12. சமூக சீர்திருத்தவாதிகளின் எந்த பண்பை நீங்கள் விரும்புகிறீர்கள்? ஏன்?(AS6)

மதச்சார்பின்மை

கிறிஸ்துவ பழமைவாதம் வலுவாக உள்ள அமெரிக்க ஐக்கிய நாடுகளில், நீங்கள் ஒரு இந்துவாகவோ அல்லது இஸ்லாமியராகவோ வாழ்கிறீர்கள் என்பதை நினைத்துப்பாருங்கள். நீங்கள் அமெரிக்க குடிமகனாக இருந்தாலும், உங்களுக்கு யாரும் வாடகைக்கு வீடு தரவில்லை எனில் என்ன நினைப்பீர்கள்? உங்களை இந்தியாவுக்கு திரும்பச் செல்லுமாறு கூறினால் நீங்கள் என்ன செய்வீர்கள்? உங்களுக்குக் கோபம் வராதா? உங்களின் கோபம் இரண்டு கோணங்களில் வெளிப்படும். முதலாவதாக அமெரிக்காவில் இந்துக்களுக்கு ஏற்பட்ட வருந்தத்தக்க நிகழ்வுகளைப் போல, இந்துக்கள் மற்றும் இஸ்லாமியர்கள் பெரும்பான்மையாக வாழும் நாடுகளில், கிறிஸ்துவர்களுக்கும் அதே போன்ற வருந்தத்தக்க நிகழ்வுகள் ஏற்படவேண்டும் என்று நினைப்பீர்கள் அல்லவா, இதுவே பிறருக்கு தீங்கு விளைவித்தல் எனப்படும். இரண்டாவதாக, மத அடிப்படையில் பாகுபாடு காட்டாமல் அனைத்து மதத்தினரையும் சமமாக நடத்தவேண்டும் என்று போராடுவீர்கள் அல்லவா! மத ஆதிக்கம் மறைய வேண்டும். எல்லா மதத்தினரையும் சமமாக நடத்தப்பட வேண்டும் என்பதே மதச்சார்பின்மையின் இயல்பாகும். இப்பாடத்தில் இந்தியாவில் மதச்சார்பின்மை செயல்படுத்தப்படும் முறைபற்றி அறிந்துக்கொள்வோம்.

- இப்பாடத்தின் முன்னுரையை மீண்டும் படிக்கவும். தீங்கு விளைவித்தல் என்பது எந்த பிரச்சனைக்கும் தீர்வு ஆகாது என்று நீங்கள் ஏன் நினைக்கிறீர்கள்? வெவ்வேறு மதத்தினரும் இதே போன்ற வழிமுறையை பின்பற்றினால் என்ன நடக்கும் என்று நினைக்கிறீர்கள்?

மதவேறுபாடுகள், மதவெறிச் செயல்கள் போன்ற பல சம்பவங்களை வரலாறு நமக்கு எடுத்துரைக்கின்றது. ஜெர்மனியின் சர்வாதிகாரியான ஹிட்லரால் யூதர்களும்,

பல்லாயிரக்கணக்கான மக்களும் எவ்வாறு கொல்லப்பட்டார்கள் என்பது நாம் அறிந்ததே. அதேபோல தற்போது யூதர்களின் நாடாக விளங்கக்கூடிய இஸ்ரேலில் இஸ்லாமியர்களும் கிறிஸ்துவர்களும் தரம் தாழ்ந்த முறையில் நடத்தப்படுகிறார்கள். சவுதி அரேபியாவில், இஸ்லாம் மதத்தைச் சாராத பிற மதத்தினரின் கோயில்கள் அல்லது சர்ச்சுகள் கட்டிக்கொள்ளவோ பொது இடங்களில் ஒன்று கூடி வழிபடவோ அனுமதி இல்லை.

மேற் கூறிய அனைத்து எடுத்துக்காட்டுகளிலும், ஒரு மதத்தினர் மற்ற மதத்தினர் மீது ஆதிக்கம் செலுத்துவது, வேறுபாடு காட்டுவது, வெறிச் செயலில் ஈடுபடுவது போன்றவற்றைக் காண முடிகிறது. ஒரு குறிப்பிட்ட மதத்தை குறிப்பிட்ட நாடு அங்கீகரிப்பதாலேயே இது போன்ற ஆதிக்கங்கள் வேறுபாடுகள் போன்றவைத் தோன்றுகின்றன. மத அடிப்படையில் வேறுபாடு காட்டுவதையாரும் விரும்புவதில்லை. இந்தியாவில் மத அடிப்படையில் யாராவது புறக்கணிக்கப்படுகின்றனரா?

மதச்சார்பின்மை என்றால் என்ன?

இந்திய அரசியல் சட்டத்திலுள்ள அடிப்படை உரிமைகளை பற்றி முன்பாடத்தில் நாம் கற்றோம். மத அடிப்படையிலான சுதந்திரத்திற்கு இந்திய அரசியல் சட்டம் வழிவகை செய்துள்ளது. இதை அடிப்படையாகக் கொண்டே நாட்டின் அதிகாரத்திலிருந்து மதம் வேறுபடுத்திக்காட்டப்பட்டுள்ளது. மதச்சார்பின்மை என்பது ஒரு நாட்டின் அதிகார செயல்பாடுகளில் இருந்து மதத்தை வேறுபடுத்திக் காட்டுதல் ஆகும்.

நாட்டின் அதிகார செயல்பாடுகளில் இருந்து மதத்தை ஏன் வேறுபடுத்திக் காட்ட வேண்டும்?

ஏற்கனவே நாம் படித்ததுபோல, ஒரு நாட்டின் அதிகார செயல்பாடுகளில் இருந்து மதத்தை வேறுபடுத்துவதே மதச்சார்பின்மையின் இயல்பாகும். உலகின் அனைத்து நாடுகளிலும் பல்வேறு மதத்தினர் வாழ்கின்றனர். ஒவ்வொரு நாட்டிலும் மத அடிப்படையிலான பெரும்பான்மையினர் வாழ்கின்றனர். குறிப்பிட்ட பெரும்பான்மை மதத்தினரால் அரசாட்சியை பிடிக்க முடிகின்றது. ஆட்சிக்கு வந்த பிறகு அரசுநீதியையும், அதிகாரத்தையும், சிறுபான்மை மதத்தினருக்கு எதிராக பெரும்பான்மை மதத்தினர் பயன்படுத்துகின்றனர். சிறுபான்மை மதத்தினர் தாக்கப்படுவதற்கும், கொல்லப்படுவதற்கும் பெரும்பான்மை மதத்தினரின் மத வெறியே காரணமாக விளங்குகின்றது. எந்த விதமான மத ஆதிக்கமும், மக்களாட்சி முறையில் குடிமக்களுக்கு அளிக்கப்பட்ட உரிமைகளுக்கு எதிரானதாகும். ஆகவே பெரும்பான்மை மதத்தினரின் ஆதிக்கத்தைத் தடுப்பதற்கும், அடிப்படை உரிமைகள் மீறப்படுவதை தவிர்க்கவும், மக்களாட்சியில் மதத்தை நாட்டின் அதிகார செயல்பாடுகளிலிருந்து வேறுபடுத்திக்காட்டுவது முக்கியமானதாகும்.

நாட்டின் அதிகார செயல்பாடுகளில் இருந்து மதத்தை வேறுபடுத்திக்காட்டுவதற்கு இன்னொரு முக்கிய காரணமும் உள்ளது. மதசுதந்திரத்தைக் காப்பதற்கும், மற்ற மதத்தினரின் செயல்பாடுகளில் தலையிடாமல் இருப்பதற்கும், மற்ற மதத்தினரை அரவணைத்துச் செல்வதற்கும், மதத்தை நாட்டின் அதிகார செயல்பாடுகளிலிருந்து வேறுபடுத்திக் காட்டுவது முக்கியமானதாகும். இதை புரிந்துக்கொள்ள தீண்டாமைப்பற்றி தெரிந்துக்கொள்ள வேண்டியது அவசியமாகும்.

- வகுப்பறையில் விவாதிக்கவும் : ஒரே மதத்தில் பல்வேறு சிந்தனைகள் இருக்க முடியுமா?

சமூக அறிவியல்



இந்திய மதச்சார்பின்மை என்றால் என்ன?

இந்திய நாடு ஒரு மதசார்பற்ற நாடு என்று இந்திய அரசியல் சட்டம் தெரிவிக்கின்றது. ஒரு மதச்சார்பற்ற நாட்டால் மட்டுமே கீழ்க்காணும் நோக்கங்களை அடைய முடியும் என இந்திய அரசியல் சட்டம் கருதுகின்றது.

1. ஒரு மதத்தினர் மற்றொரு மதத்தினர் மீது ஆதிக்கம் செலுத்தக்கூடாது.
2. ஒரு மதத்தில் உள்ள ஒரு பிரிவினர் மற்றொரு பிரிவினர் மீது ஆதிக்கம் செலுத்தக்கூடாது.
3. ஒரு நாடு எந்த ஒரு மதத்தையும் ஆதரித்து மத அடிப்படையில் செயல்படக்கூடாது. அதேபோல மத சுதந்திரத்தையும் பறிக்கக்கூடாது.

மேற்கூறியபடி மத ஆதிக்கத்தை தடுப்பதற்காக இந்திய அரசு பல்வேறு வழிகளில் செயலாற்றி வருகின்றது. முதலாவதாக, மதத்தை தன் செயல்பாடுகளில் இருந்து வேறுபடுத்தி ஒதுக்கி வைக்கிறது. இந்திய நாடு எந்தவித மதக்குழுவாலும் ஆளப்படுவது இல்லை. அதே போல் எந்த மதத்தையும் இந்திய நாடு ஆதரிப்பதும் இல்லை. பொது இடங்களான நீதிமன்றங்கள், காவல் நிலையங்கள், அரசு பள்ளிகள், அரசு அலுவலகங்கள் போன்றவை எந்த மதத்தையும் ஆதரிக்கும் அல்லது எதிர்க்கும் இடங்களாக இல்லை.

இரண்டாவதாக, இந்திய மதச்சார்பின்மை என்பது எந்த மதத்தின் செயல்பாடுகளிலும், தலையிடக்கூடாது என்ற கொள்கையின் அடிப்படையில் வெற்றிகரமாக செயல்பட்டு வருகின்றது. அதே வேளையில் மத தலையிடாமை மூலம் எல்லா மதத்தினரின் உள்ளுணர்வுகளையும் இந்திய அரசு மதிக்கின்றது.

ஆதிக்க வெறியைத் தடுப்பதற்காக சில வேளைகளில் தலையீடு என்ற முறையிலும் இந்திய மதச்சார்பின்மை இயங்கி வருகின்றது. தீண்டாமை பற்றி ஏற்கனவே இப்பாடத்தில் நாம் படித்திருக்கின்றோம். ஒரே மதத்திலுள்ள பிரிவுகளில் ஒரு பிரிவினர், மற்றொரு பிரிவினர் மேல் ஆதிக்கம் செலுத்துவதற்கு தீண்டாமையே சிறந்த எடுத்துக்காட்டாகும். (உயர்சாதி இந்துக்கள் தாழ்ந்த சாதி இந்துக்கள் மேல் செலுத்தும் ஆதிக்கம்)

மதஅடிப்படையிலான வேறுபாடுகளையும், ஆதிக்கத்தையும் தடுப்பதற்காக இந்திய அரசியல் சட்டம் தீண்டாமையை தடைசெய்துள்ளது. தாழ்ந்த சாதி குடிமக்களின் உரிமைகளை காக்கவும், ஆதிக்கத்தைத் தடுக்கவும் இந்திய அரசு இந்த மத செயல்பாடுகளில் தலையிடுகின்றது.

சில சமயங்களில் அரசின் தலையீடு என்பது மத அமைப்புகளின் ஆதரவுக்காகவும் உள்ளது. மத அமைப்புகள் தங்கள் மதங்களின் முன்னேற்றத்திற்காக பள்ளிகளையும், கல்லூரிகளையும் ஏற்படுத்திக்கொள்ள இந்திய அரசியல் சட்டம் வழிவகைச் செய்கின்றது. அந்த பள்ளிகளுக்கு நிதி உதவிகளையும் செய்து வருகின்றது.

●மற்ற நாடுகளின் மதச்சார்பின்மை களிலிருந்து இந்திய நாட்டு மதச்சார்பின்மை எவ்வாறு வேறுபடுகின்றது?

இந்திய மதச்சார்பின்மையின்படி, மத விஷயங்களில் அரசாங்கம் தலையிட முடியும். தீண்டாமையை ஒழித்திட, இந்திய அரசியலமைப்பு சட்டம் எவ்வாறு தலையீடு செய்தது என்பதை குறித்து நீங்கள் ஏற்கனவே படித்துள்ளீர்கள். இந்திய

மதச்சார்பின்பை கொள்கையின்படி, அரசாங்கம் முழுமையாக மத விஷயங்களில் இருந்து பிரிக்கப்படவில்லை. கொள்கை ரீதியான முறையில் மத விஷயங்களில் இருந்து இடைவெளியை கடைபிடிக்கிறது. அரசியலமைப்புச் சட்டத்தில் குறிப்பிட்டுள்ள கொள்கைகளை அடிப்படையாக கொண்டு மட்டுமே, அரசாங்கம் தேவைப்படும் சமயங்களில் தலையீடு செய்ய வேண்டும் என்பதே இதன் பொருளாகும். இவ்வகையான வழிகாட்டு கொள்கைகள், ஒரு நாடு மதச்சார்பின்மை கொள்கையின்படி நடந்து கொள்கிறதா என்பதை முடிவு செய்திட நிலையான அளவு கோல்களாக விளங்குகின்றன.

இந்திய நாடு மதச்சார்பற்ற நாடு. மதங்களின் ஆதிக்கத்தை தடுக்க பல்வேறு வழிமுறைகளை பின்பற்றி செயல்படுகிறது. மத சார்பின்மை கொள்கையினை ஆதாரமாக கொண்டு, அடிப்படை உரிமைகளை இந்திய அரசியலமைப்பு சட்டம் வழங்கி உத்தரவாதம் அளித்துள்ளது. இருப்பினும், நம் இந்திய சமுதாயத்தில் இவ் உரிமைகளில் அத்துமீறல்கள் இல்லை என்று கூற முடியாது. இவ்வரிமைகளின் மீது அடிக்கடி அத்துமீறல்கள் நடக்கின்றன. அவ்வாறான, அத்துமீறல்களை தடுத்திட சட்டரீதியான அமைப்புகள் தேவை என்பதை துல்-யமாக உணர்த்துகின்றன. அவ் உரிமைகள் குறித்த அறிவு பெறுவதால், அத்துமீறல் நடக்கும்போது கருத்தை பிரதிப-த்து, நடவடிக்கை எடுக்கும் திறனை நமக்கு தருகிறது.

● சமீப காலத்தில், அரசியலமைப்பு சட்டத்தின் மதச்சார்பின்மை கொள்கைகளை அத்துமீறி நடந்த நிகழ்ச்சியை நீ நினைவு கூற முடியுமா? மதத்தின் பின்னணியில் உரிமை மீறல்கள் மற்றும் அதற்கு காரணமான நபர்கள் மீது விசாரணை, கொல்லப்பட்ட நபர்கள் குறித்து கூறுக.

பிப்ரவரி 2004ல், பிரான்சு நாட்டு அரசாங்கம், கிருத்துவ மத சின்னமான சிலுவையையும், யூதர்களின் மத சின்னமான மண்டை ஓடு தொப்பியையும், இஸ்லாமியர்கள் அணியும் பரதாக்களையும் அணிய தடைவிதித்தது. இச்சட்டம் பலத்த எதிர்ப்புக்கு உள்ளானது. ஏனென்றால் பிரான்சு நாட்டில் குடியேறியவர்கள் எல்லாம் அல்ஜீரியா, துனிசியா, மொராக்கோ போன்ற நாடுகளிலிருந்து இடம் பெயர்ந்தவர்களே! 1960களில் ஏற்பட்ட தொழிலாளர்கள் பற்றாக் குறைக்காக பல நாடுகளிலுள்ள மக்களுக்கு விசா அளித்தது. இம்மக்களே பிரான்சின் 2004 சட்டத்திற்கு எதிர்ப்பு தெரிவித்தவர்கள். இவர்கள் மதச்சின்னங்களை அணிந்து பள்ளிகளுக்குச் சென்றதால் பள்ளிகளில் இருந்து வெளியேற்றப்பட்டனர்.

முக்கியச் சொற்கள்

1. அடிப்படை உரிமைகள்
2. மக்களாட்சி
3. சிசுக்கொலைகள்
4. கொடுங்கோல்ஆட்சி
5. கட்டாயப்படுத்துதல்
6. விளக்கி கூறும் சுதந்திரம்
7. தலையீடு செய்தல்

உனது கற்றலை மேம்படுத்துக

1. உங்கள் பகுதியில் வாழும் வெவ்வேறு மதத்தினரைப் பட்டியலிடுக. இவர்களின் வழிபாடு, புனிதத்தலங்கள் பல்வேறு வகையான மதப்பாடல்கள் போன்றவற்றை பட்டியலிடுக. இவை மத சுதந்திரத்திற்கு வழி வகுக்கின்றனவா?(AS₃)
2. சிசுக்கொலைகளை ஆதரிக்கும் மதக்கொள்கைகளில் அரசு தலையிடுகின்றதா? உங்கள் விடைக்கான காரணங்களைக் கூறுக.(AS₁)
3. தீண்டாமையைப் பற்றி உனது கருத்தென்ன?(AS₁)
4. இந்திய நாடு மத விவகாரங்களிலிருந்து தள்ளி நிற்கின்றது மற்றும் தலையிடுகின்றது. இக்கூற்றை எடுத்துக்காட்டுகளுடன் விளக்குக.(AS₁)
5. மதசார்பின்மை என்றால் என்ன? என்ற பத்தியை படிக்கவும். அக்கூற்றை ஆராயவும்.(AS₂)

நவீனகாலக் கலைகளும் கலைஞர்களும்



- கலைகளை செய்துகாட்டும் சில புகைப்படங்கள் இங்கு உள்ளன. அவற்றில் எத்தனை கலைகளை நீங்கள் அறிவீர்கள்? புகைப்படங்களின் கீழே அவற்றின் பெயர்களை எழுதுங்கள்.
- இக்கலைகளில் ஏதேனும் ஒன்றை உங்கள் ஊரில் செய்து காட்டுகிறார்களா? உங்கள் அனுபவத்தை வகுப்பறையில் பகிர்ந்துகொள்ளவும்.

இப்பாடப்பிரிவில் 20 ஆம் நூற்றாண்டின் கலைகளை செய்துகாட்டும் கலைஞர்களைப் பற்றி தெரிந்துகொள்வோம். ஆடல்கள், பாடல்கள், நாட்டியங்கள் போன்றவற்றை வெளிப்படுத்தும் கலைஞர்களை அரங்கேற்றக் கலைஞர்கள் என்பர். ஓவியக்கலைஞர்கள், சிற்பிகள் மற்றும் எழுத்தாளர்கள் போன்ற கலைஞர்களுக்கும் இக்கலைஞர்களுக்கும் வேறுபாடு உள்ளது. அரங்கேற்றக் கலைஞர்களின் வேலையை பாதுகாக்க இயலாது. ஒவ்வொருமுறையும் அவர்கள் புதியதாக அரங்கேற்றம் செய்ய வேண்டியுள்ளது.

கூடுமானவரையில் நாட்டுப்புறக் கலைகளில் மக்களே பங்குபெறுவர். விவசாய மற்றும் பழங்குடிப் பெண்கள் தங்களின் பணியின் ஒரு பாகமாகவும் தங்களின் ஓய்வு நேரங்களிலும் பண்டிகைக் காலங்களின் போதும் பாடிக்கொண்டும் நடனம் ஆடிக்கொண்டும் இருப்பர். தெலுங்காணா

விவசாயிகளின் தின உழைப்பிலிருந்து 'சுட்டுகாமுடு', என்னும் கலைவடிவம் பிறந்தது. அவர்கள் உழைக்கும்போது பாடும் பாடல்கள் நாட்டியப் பாடல்களாக மாற்றியமைக்கப்பட்டன. பொதுவாக வெண்ணிலவு இரவுகளில் மகளிர் சுட்டுகாமுடு பாடல்களை பாடிக்கொண்டே இசை நயத்துடன் கைகளைக் கொட்டி ஆடுவர். அதேபோன்று சிறுமியர் மரங்களுக்கு ஊஞ்சல் கட்டி ஆடிக்கொண்டே ஊஞ்சல் பாடல்களைப் பாடுவர். அவை லட்சுமியம்மன் மற்றும் கௌரி தெய்வங்களின் பக்திக் கதைகளை தெரிவிப்பதாக இருக்கும். பெரும்பாலான பிறகலை வடிவங்கள் தனிப்பட்ட மக்கள் குழுவால் அரங்கேற்றப்படும்.

- சிறப்பு விழாக்களில் குடும்ப உறுப்பினர்கள் பாடும் பாடல்கள், ஆடும் நடனங்கள் பற்றி உங்கள் தாய் தந்தையரிடமும், தாத்தா பாட்டியரிடமும் கேட்டு தெரிந்துக்கொள். அண்மைக் காலங்களில் இந்த கலைகளின் அரங்கேற்றங்களில் ஏற்பட்ட மாற்றங்கள் யாவை? நீங்கள் அறிந்தவற்றை வகுப்பறையில் மற்றவர்களுடன் பகிர்ந்து கொள்ளுங்கள்.

- உங்களில் யாருக்காவது, இப்பாடல்களும் ஆடல்களும் தெரிந்திருந்தால் வகுப்பறையில் அவற்றை அரங்கேற்றுங்கள்.

ஆடலின் பல்வேறு வகைகள்

யக்ஷ காணம் :

யக்ஷ காணம் அல்லது ஜாகுல பாகவதம் அல்லது வீதி பாகவதம் என்பது சிறப்பு வாய்ந்த தெலுங்கு நாட்டுப்புற நடனம். இதில் நடனம் ஆடுபவர் பாடலுக்கேற்றவாறு ஆடுவதால் இதனை சிந்து பாகவதம் என்றழைக்கிறோம். இந்நடனம் 13ஆம் நூற்றாண்டில் சிறப்பு பெற்றதாக மாறியது என பாண்டிதராதயா சரித்ரா மற்றும் பசவ புராணம் புத்தகங்களின் மூலம் அறிகிறோம். இக்கலைஞர்கள் பொது இடங்களில் மேடைகளை அமைத்து ஆடுவர். முதல் அனதைது கதாபாத்திரங்களையும் ஒருவரே பாடிக்கொண்டு நடனமாடுவார். ஆனால் தற்காலங்களில் ஒவ்வொரு கதாபாத்திரத்திற்கும் ஒருவர் நடிக்கின்றனர். அதில் நடிப்புடன் கூடிய கதை கூறும் முறையே சிறப்பு வாய்ந்தது. இக்கலை வசனம், பாடல் மற்றும் செய்யுள்களை உள்ளடக்கியது. மேடையில் இவற்றோடு கூட தபேலா, ஹார்மோனியப் பெட்டி மற்றும் குழுவினர் இருப்பர். நடிப்பவரின் கால் மற்றும் கையின் அசைவுகள் அவரின் கதாபாத்திரத்தை உணர்த்தும். அவரவர் கதாபாத்திரங்களை அவர்களின் ஆடைகள் தெரியப்படுத்தும். ஒவ்வொரு கதையும் பல கதாபாத்திரங்களை உதாரணமாக கடவுள், ராஜா, அமைச்சர்கள், ராணுவ வீரர்கள், பிராமணர்கள், ரிஷிகள், பொது மக்கள் மற்றும் ஜோக்கர்கள் போன்றவற்றை உள்ளடக்கியிருக்கும்.

திம்சா :

அரக்குப் பள்ளத்தாக்கில் உள்ளப் பழங்குடிமக்கள் திம்சா நடனம் ஆடுகின்றனர். திருமணங்கள், பண்டிகைக் காலங்களில் திம்சா நடனமாடுபவர்கள் ஓர் ஊரிலிருந்து மற்றோர் ஊருக்குப் புறப்படுவர். திம்சா கலைஞர்களுடன் 'மோரி', 'கிரிடி', 'துடும்', 'மேளம்' மற்றும் 'கம்புகள்' போன்ற பக்கவாத்தியக் கலைஞர்களும் இருப்பர். இந்த திம்சாவில் எட்டு வகைகள் உள்ளன.

அவை 'போட திம்சா', 'குண்டேவிதிம்சா', 'கூடிபேத திம்சா', 'போதர-தோலதிம்சா', 'பாக்திம்சா', 'நடிகரிதிம்சா', 'குந்ததிம்சா', 'பயதிம்சா' ஆகியவை. இவற்றில் நடிகரி திம்சாவை மட்டும் குழுவாக அரங்கேற்றமாட்டார்கள்.

குசாடி :

அதிலாபாததைச் சேர்ந்த ராஜ கோண்டுகள் தீபாவளியை பேரளவில் கொண்டாடுவர். இச்சமயத்தில் இவர்கள் ஆடும் நடனத்தை குசாடி என்பர். இவர்கள் மயில் தோகைகள், மான்கொம்புகள் ஆகியவற்றால் நன்றாக அலங்கரித்துக்கொள்வர். இவற்றுடன் மேளம், துடும், பிப்ரி, கலிகோம் போன்ற இசைக்கருவிகளை மீட்டுவர்.

லம்பாடி :

ஆந்திரப்பிரதேசத்தில் உள்ள லம்பாடிகள் நாடோடி இனத்தவர் ஆவர். விதை விதைத்தல், நடவு நடுத்தல், அறுவடை செய்தல் போன்ற அன்றாட வேலைகளுடன் தொடர்புடைய செயல்முறைகளை ஆதாரமாகக் கொண்டு இந்த நடனங்களை ஆடுவர். மணிகள், கண்ணாடிகளை வைத்து தைக்கப்பட்ட அவர்களின் ஆடைகள் மிகவும் அழகாக இருக்கும். தசரா, தீபாவளி, ஹோலி போன்ற பண்டிகைகளின் போதும், அரங்கேற்றம் செய்யும் போதும் மக்கள் இவர்களுக்கு பணத்தை அன்பளிப்பாக வழங்குவர்.

சதிர் நடனம் :

இது ஒருவரால் ஆடப்படும் நடனம். பல நூற்றாண்டுகளாக கோவில்களில் தேவதாசிகள் இந்த நடனத்தை ஆடுவர். தென்னிந்தியாவில் முக்கியமாக தமிழ் நாட்டில் அரசவைகளில் இந்த நடனத்தை அரங்கேற்றினர்.

குறவஞ்சி :

பெண்களின் குழுவால் ஆடப்படும் நடனம். ஒரு பெண் தன் காதலனுடன் நெருங்கி பழகுவதை காதலை இலக்கிய அல்லது செய்யுள் நடையில் விளக்கி ஆடுவார். இது தமிழ் பெண்களால் குற்றாலத்தில் ஆடப்படுகிறது.



படம் 21.1: யக்ஷ காணம்

குச்சிப்புடி :

ஆந்திரப் பிரதேசத்தில் உள்ள குச்சிப்புடி என்னும் பிராமண கிராமத்திலிருந்து வந்த நடன, நாடக வகையாகும். இது ஒரு குழு அரங்கேற்றமாகும். இதில் ஆண்கள் கூட நடனமாடுவர். இது புராணங்களுக்குத் தொடர்புடைய கருத்துகளைக் வெளிப்படுத்தும்.

பல நூற்றாண்டுகளாக நடனக் கலைஞர்கள், கதை கூறுபவர்கள், பாடலைப் பாடுபவர்கள், நாடகங்களைப் நடப்பவர்கள் ஆகியோர் மக்களுக்கு பொழுதுபோக்கினைத் தருவது மட்டுமின்றி ஆன்மீகச் சிந்தனைகளையும் பரப்பிவந்தனர். சமுதாயத்திலுள்ள கொடுமைகளை எடுத்துக்கூறுவதோடு அதை நீக்குவதற்கான வழிமுறைகளையும் அறிவுறுத்துவர். சமுதாயக் காரணங்களுக்காக மக்களை ஒன்றுதிரட்டுவதில் இந்த அரங்கேற்றக் கலைஞர்கள் மிகவும் முக்கிய பங்கினை வகிப்பர். ஃபகீர் பாடல்கள், பைராசிப் பாடல்கள்

தண்டகானம், லத்கோருசாப் போன்றவற்றை ஃபகீர்களும் பைராசிகளும் பாடுவர். அவை தெலுங்கிலும், தக்காண உருதிலும், கலப்பு மொழியிலும் கூட காணப்படுகின்றன.

புரகதை, கொல்ல சுத்துலு போன்ற பிறகலை வடிவங்களுக்குப் பெரிய குழு தேவை. முதலில் ஓர் ஊரிலிருந்து மற்றொர் ஊருக்குச் செல்லும் செம்மறி மேய்ப்பவர்கள் இக்கலையை நடத்தி வந்தனர். இவர்களில் சிலர் வீரசைவம் போன்ற மதக்குழுக்களிடமும் தொடர்புடையவர்களாக இருந்தனர்.

- ஊர் ஊராகத் திரிந்து அரங்கேற்றம் செய்யும் கலைஞர்களை நீங்கள் பார்த்திருக்கிறீர்களா? அவர்கள் யார், அவர்கள் என்னசெய்தனர், ரசிகர்கள் அவர்களிடம் எவ்வாறு நடந்துக்கொண்டனர் போன்ற விவரங்களை சக மாணவர்களுடன் பகிர்ந்து கொள்க.
- அதுபோன்ற கலைஞர்கள் உங்கள் அருகில் வாழ்ந்தால் அவர்களை சந்தித்து அவர்களின் கலைகளைப் பற்றியும் வாழ்க்கையைப் பற்றியும் அறிந்துகொள்ளுங்கள்.

அரங்கேற்றம் செய்யும் கலைஞர்கள் தங்களின் வாழ்க்கையை நடத்த எவ்வாறு பொருளிட்டினர்? சில கலைஞர்கள் ஊர் ஊராகச் சென்று தங்கள் கலைகளை அரங்கேற்றம் செய்வர். அதுபோன்ற கலைஞர்கள் ஊர்த்தலைவர் அல்லது நிலக்கிழார் மற்றும் சாதாரண ஊர் மக்களால் ஆதரிக்கப்பட்டனர். ஊர்மக்கள் இக்கலைஞர்களுக்கு தானியங்களைக் கொடுப்பர். அவர்களை ஊர்மக்கள் சிறப்பாக கௌரவிப்பர். அவர்கள் வழங்கும் பொழுது போக்கிற்காக அவர்களை ஊர்மக்கள் மிகவும்



படம் 21.2: குஸ்ஸாடி நடனம்

அன்புடன் வரவேற்பர். கோயில் விழாக்களிலும், ஊரில் நடக்கும் பிற பண்டிகைகளிலும் இவர்கள் தவறாமல் பங்குகொள்வர். மழைபெய்யும் எனவும், தீயவை அண்டாமல் இருக்கும் எனவும் நம்புவதால் மக்கள் இவர்களைக் கொண்டு சிறப்பான நிகழ்ச்சிகளை ஏற்பாடு செய்வர்.

பெரும்பாலான கலைஞர்கள் நாடோடிகளாய் திரியாமல் பேரரசர்கள், அரசர்கள், ஜமீன்தார்கள் போன்றோரின் ஆதரவில் அவர்களின் அரண்மனைகளிலேயே தங்கி இருந்தனர். அவர்களின் வாழ்க்கையை கலைகள் கற்பதிலும், கற்பிப்பதிலும், ஆதரிப்பவர்களுக்காக செய்துகாட்டியும் கழித்து வந்தனர்.

நாம் முதலில் புர்ரகதை, தோல் பொம்மலாட்டங்கள் ஆகியவற்றை அரங்கேற்றும் நாடோடிக் கலைஞர்களைப் பற்றி கற்போம்.

புர்ரகதை :

புர்ரகதை என்பது கதைகூறும் ஒரு தெலுங்குக் கலைவடிவமாகும். கடலோர ஆந்திரப்பகுதியில் புர்ரகதையை 'ஜங்கம்' கதை என்றும், தெலுங்காணாவில் 'தம்பூரா' கதை என்றும், இராயலசீமையில் 'தந்தான' கதை என்றும் கூறுவர். இதன் தோற்றம் 12 மற்றும் 13ஆம் நூற்றாண்டுகளில் வீரசைவ இயக்கத்துடன் தொடர்புடையது.

இதில் முதன்மை கதை கூறுபவர், தன் வலது தோளின் மீது போட்டுக்கொள்ளும் நாணகையுடைய இசைக் கருவியான தம்பூராவை இசைப்பார். இதை 'புர்ர' என்பர். பொதுவாக இக்கலையை பிச்சுகுண்ட்லு அல்லது ஜங்காலு போன்ற சாதியினர் அல்லது பழங்குடியினர் ஒரே குடும்பத்தைச் சேர்ந்த இருவர் அல்லது மூவர்

அரங்கேற்றுவர். இதில் முதன்மை கதைகூறுபவர் கொலுசுகளை அணிந்து நடனம் ஆடிக்கொண்டும், தம்பூராவை மீட்டிக்கொண்டும் கதை கூறுவார். இந்த கதையை கூறிக்கொண்டே மேடையில் இசை நயத்திற்கேற்ப முன்னும் பின்னும் நகருவார். கதை கூறுபவர் தம் வலது கட்டைவிரலில் மோதிர வளையத்தை அணிந்து பாட்டிற்கு ஏற்றவாறு தாளம் போடுவார். முதன்மை கதை கூறுபவருக்கு ஒருவர் அல்லது இருவர் கூட்டாளிகளாக இருப்பர். இவர்களின் கைகளில் டக்கி அல்லது புடிகே என்னும் மண்ணாலான மிருதங்கம் போன்ற கருவி இருக்கும். வலது பக்கம் உள்ள கலைஞர் அவர் கூறுவது புராணக்கதைகளாக இருப்பினும் தற்கால சமூக, அரசியல் பிரச்சனைகளையும் இணைத்துக் கூறுவார். இடது பக்கம் உள்ள கலைஞர் நகைச்சுவையை வழங்குவவராக இருப்பார்.

அறிமுகம் செய்தபின் மூன்று கலைஞர்களும் கதையின் பல்வேறு பாத்திரங்களை ஏற்று பல்வேறு நிகழ்வுகளை இணைத்து அரங்கேற்றத்தைத் தொடர்வர். புர்ரகதையில் கதை கூறுதல் மிகவும் முக்கியமானது. ஆடல், ஒப்புவித்தல், பாடல் காட்சிகளை நடித்துக் காட்டுதல் போன்றவை கதைக்கு ஆர்வத்தை அதிகரிக்கச் செய்கின்றன. புர்ரகதை பொதுவாக இரண்டு அல்லது மூன்று மணிநேரம் நீடிக்கும் பெரிய கதைகளை கூறும்போது மட்டும் சில இரவுகள் தொடர்ந்து கூறுவர். புர்ர கதையை பெரும்பாலும் தசரா அல்லது பொங்கல் திருவிழாக்களின்போது அரங்கேற்றுவர். பொதுவாக இராமாயணம், மகாபாரதம் ஆகியவற்றிலுள்ள கதைகள், சில அரசர்களின் கதைகளான கம்போஜ ராஜ் கதை, பொப்பிலி கதை, பல்நாட்டுக்கதை, காடமராஜ் கதை போன்றவற்றைக் கூறுவர்.



படம் 21.3: புர்ர கதை அரங்கேற்றக்காட்சி

தெலுங்காணா இயக்கத்தின் போது 'நாசர்' பல புர்ர கதைகளை நிகழ்த்தினார். 'மாஸ்கோ பொலிமேரலோன்', என்னும் அவருடைய புர்ர கதை பெருமளவில் மக்களின் ஆதரவைப் பெற்றது. இயக்கத்திற்காக தெலுங்காணா கலைஞர்கள் புதிய புர்ர கதைகளை எழுதி அரங்கேற்றினர். அவற்றில் திருனாகிரி இராமாஞ்சநேயலுவின

‘தெலுங்காணா வீரயோதுலு’, ஆதாரி அயோத்திய ராமரின் ‘நைஜாம் விப்லவம்’, எஸ்.கே. செளதிரியின் ‘காசிம் ரஜ்வி’, சுங்கர சத்திய நாராயணரின் ‘கவுடஜீவி’ போன்றவை குறிப்பிடத்தக்கவை. இந்த புர கதைகளில் மக்களின் சமூக பொருளாதார பிரச்சனைகள், இயக்கத்தலைவர்களின் வீரச்செயல்கள் பெருமளவில் காணப்பட்டன. எடுத்துக்காட்டாக, சுங்கர சத்திய நாராயணர் 1944ல் தெலுங்காணா என்னும் புரகதையை எழுதினார். விஸ்னூரி தேஷ்முக் என்னும் நிலச் சுவாந்தாரின் கொடுமைகளை ஒழிக்க அவரை எதிர்த்து தைரியத்துடன் போராடிய முஸ்லீம் ஏழை விவசாயியான ‘ஷேக் பந்தகி’யின் வீரச்செயல்களை விளக்கும் கதை இது.

தற்போது எழுத்தறிவு, எயிட்ஸ் போன்ற அம்சங்களின் மீது விழிப்புணர்வை ஏற்படுத்த அரசாங்கம் புர கதைக் குழுவினரை ஆதரித்து வருகிறது. புர கதைகள் தொலைக்காட்சியிலும் ஒளிபரப்பப்படுகின்றன. ஆனால் கிராமங்களில் தனது இடத்தை பிறபுதிய பொழுதுபோக்கு அம்சங்கள் பிடித்துக்கொண்டதால் மக்களின் ஆதரவை இழந்த மரபுவழிக் கலைஞர்கள் இக்கலைகளை கைவிட்டனர்.

தோல் பொம்மலாட்டங்கள் :

நாடோடிக் கலைஞர்கள் திரைக்கு பின்னால் செய்து காட்டும் நிழல் பொம்மலாட்டம் இது. பொம்மைகளை விலங்குகளின் தோல்களைக் கொண்டு தயாரிப்பர். விலங்கின் தோலை தூய்மை செய்து பதப்படுத்தி, ஒளிபுகும்படி மென்மையாக்கி அதை பல்வேறு வடிவங்களிலும், அளவுகளிலும் வெட்டிக்கொள்வர். பொம்மைகளின் அளவுகள் பாத்திரப்படைப்புகளின் வயதுக்கேற்றவாறு ஓரடியிலிருந்து ஆறடி வரை இருக்கும். பல வண்ணங்களில் உள்ள இந்த தோல்



படம் 21.4: தோல் பொம்மலாட்டம்

பொம்மைகள் கழுத்து, தோள்பட்டை, முழங்கை, இடுப்பு, முழங்கால் போன்ற இடங்களில் ஒட்டுகள் இருக்கும். இவற்றை குச்சிகளின் உதவியுடன் இயங்கவைப்பர்.

அரங்கேற்றுகள்

மரபுவழி தோல் பொம்மலாட்டத்தில் கதைகள் பாடல் வடிவில் இருக்கும். கதை கூறுபவரோ பாடலை பாடுபவரோ ரசிக்களுக்கு தெரியமாட்டார்கள். குரலை மாற்றுவதன் மூலம் ஒவ்வொரு பாத்திரத்திற்கும் ஒரு சிறப்புத் தன்மையை கதை கூறுபவர்கள் ஏற்படுத்துவர்.

இந்த அரங்கேற்றங்கள் பொதுவாக இரவு 9 மணிக்குத் தொடங்கி இரவு முழுவதும் தொடர்ந்து நடக்கும். தோல் பொம்மலாட்டக் குழுவில் 8 முதல் 12 கலைஞர்கள் இருப்பர். பொதுவாக இக்குழுவில் பெண் பாத்திரங்களுக்காக குரல் தரும் இரண்டு பெண்களும் ஆண் பாத்திரங்களுக்குக் குரல்தர இரண்டு ஆண்களும், ஹார்மோனியம், சுருதி, மேளம் போன்றவற்றை இசைக்கும் மூன்று வாத்தியக் கலைஞர்களும், தோல் பொம்மைகளை வேகமாக வழங்குவதற்கும் விளக்குகளைக் இயக்க ஒருவரும் இருப்பர்.

மேடையை அமைக்க உணரில் ஒரு திறந்த வெளிப் பகுதியை தேர்ந்தெடுத்துக் கொள்வர். நீண்ட சதுர வடிவில் நான்கு மூங்கில் கம்புகளை நட்டு அக்கம்பங்களுக்கு வெண்மையான துணியைக் கட்டி திரையாகப் பயன்படுத்துவர். கதை கூறுபவர் அல்லது வர்ணனையாளர் திரைக்குப் பின்னால் இருப்பார். திரைக்கு முன்னால் உள்ள விளக்குகளால் தோல் பொம்மைகள் நம் கண்களுக்குத் தெரியும்.

நாடகங்களின் மையக் கருத்துகள்

முக்கியமாக இராமாயணம், மகாபாரதம் போன்ற இதிகாசங்கள், உள்ளூர் வீரக்கதைகளுடன் தொடர்பு உடைய நகைச்சுவையான அம்சங்களை காட்சிக்கு எடுத்துக்கொள்வர். அவை தற்கால சூழ்நிலைகளுக்கு ஏற்றவாறும் இருக்கும். இதிகாசங்களில் உள்ள அம்சங்களை எடுத்துக்கொள்ளும் போது உள்ளூரில் நடைமுறையில் உள்ள கதையை தேர்ந்தெடுத்துக்கொள்வர். புதிய கதைகளை மிகவும் அரிதாக எழுதுகின்றனர். அரங்கேற்றம் செய்பவர்கள் பெரும்பாலும் நாடோடிக் குழுவினராக இருப்பர். கிராமவாசிகளிடமிருந்து பணம், தானியம் போன்றவற்றை பெற்றுக் கொண்டு,

அரங்கேற்றங்கள் செய்து ஓராண்டில் ஒன்பது மாதங்கள் உள் உராகத் தீர்ந்து கொண்டே இருப்பர்.

சினிமா, தொலைக்காட்சி போன்ற நவீன தகவல், பொழுதுபோக்கு அம்சங்களின் வருகையினால் மரபுவழியாக அரங்கேற்றம் செய்யப்பட்ட கலைகளுக்கு மக்களின் ஆதரவு குறைந்து கொண்டே வருகிறது. அதோடு மட்டுமின்றி கடந்த காலத்தில் இருந்ததைப் போன்று தற்கால கிராமப் பெரியவர்கள், நிலக்கிழார்கள் இக்கலைகளுக்கு ஆதரவளிப்பதில்லை. இக்காரணத்தால் நாட்டுப்புறக் கலைகள் அழிந்துவருகின்றன. கலைஞர்கள் வாழ்க்கையை நடத்த பொருளீட்டுவதில் சிக்கல்களை சந்திக்கின்றனர். இவர்கள் நாடோடிக் கலைஞர்கள் என்பதால் அவர்களின் குழந்தைகள் நவீன பள்ளிகளில் படிக்கும் வாய்ப்பற்றவர்களாக இருக்கின்றனர். இனி அவர்கள் திறமை தொடர்பற்ற கூலிப்பணிகளை செய்ய வேண்டியவர்களாக இருக்கின்றனர்.

அரசாங்க திட்டங்களை பிரச்சாரம் செய்வதற்கு இந்த கலை அம்சங்களை தேர்ந்தெடுத்தல் மூலம் அரசாங்கம் சிறிதளவு உதவிசெய்கிறது. தூய்மை, ஆரோக்கிய சேவைகள், பெண் குழந்தைகளின் கல்வி, குடும்பக் கட்டுப்பாடு, சுற்றுப்புறம் போன்ற அம்சங்களின் மீது பல மரபுவழி கலைஞர்கள் குழு அரங்கேற்றங்களை நிகழ்த்துகின்றனர். இது போன்ற அரங்கேற்றங்களில் கூறவேண்டிய அம்சத்தை பொதுவாக அரசாங்கமே வழங்கி இக்காட்சிகளை நடத்த நிதியுதவி வழங்குகிறது.

தோல் பொம்மலாட்ட கலைஞர்களின் சில குடும்பங்கள் தோலால் செய்யப்படும் சுவரில் தொங்கவிடப்படும் பொம்மைகள், மின் விளக்குகளுக்கு அலங்காரம் செய்தல் போன்ற மாற்று வாழ்க்கை முறையை பின்பற்றுகின்றனர்.

அனந்தபுரத்திலுள்ள கூட்டுறவு தோல் பொம்மைகள் தயாரிக்கும் மையம் இக்கலையை மேம்படுத்துவதில் உதவி செய்கிறது.

- தொலைக்காட்சி, சினிமாக்கள் முக்கிய பொழுதுபோக்கு சாதனங்களாக மாறிவரும் சூழ்நிலைகளில் மரபுவழி நாட்டுப்புறக் கலைகளை பாதுகாக்க வேண்டியது அவசியமா? உங்களுடைய காரணங்களைக் கூறுங்கள்.
- தேசிய சுதந்திர இயக்கத்திற்கும் தற்போதைய காலத்திற்கும் இடையே கலைஞர்கள் செய்து காட்டிய காட்சிகளின் அம்சங்களில் எது

போன்ற மாற்றங்கள் ஏற்படலாயின?

- தேசியவாதிகள் மற்றும் பொதுவுடைமைவாதிகள் நாட்டுப்புறக் கலைகளை சீர்திருத்த ஏன் முயற்சித்தனர்?

பரத நாட்டியம் - அதன் அழிவும் மறுமலர்ச்சியும்

இந்தியாவிலுள்ள மரபுவழி நாட்டியங்களில் பலவற்றின் தோற்றம், பரதன் எழுதிய 'நாட்டிய சாஸ்திரம்', என்னும் நூலில் உள்ளன என்று கூறுகின்றனர். இருப்பினும் இன்று பரத நாட்டியம் என்பது தமிழ்நாட்டைச் சேர்ந்த ஒரு சிறப்பான நாட்டியத்தைக் குறிக்கிறது. இருப்பினும் ஒரு



நாற்றாண்டுக்கு முன், பரத நாட்டியம் என்னும் பெயர் வழக்கத்தில் இல்லை. தமிழ்நாடு, ஆந்திரப்பிரதேசம் ஆகிய மாநிலங்களில் அப்போது இருந்த மரபுவழி நாட்டியங்களை சதீர், குறவஞ்சி, குச்சிப்புடி என்று அழைத்தனர்.

நமக்கு இன்று தெரிந்த பரதநாட்டியம் சதீர் நாட்டியத்திலிருந்து பிறந்தது. சதீர் நாட்டியத்தை கோயில்களில் வழிபாடு நேரங்களில் தேவதாசிகள் ஆடினர்.

கோயில்களில் சேவைகள் செய்ய அர்ப்பணிக்கப்பட்ட பெண்களை தேவதாசிகள் என்பர். தேவதாசிகளின் நாட்டியம் கோயில்களின் பூஜைகள் மற்றும் நடைமுறைகளின் ஒரு பாகமாகும். தெய்வத்திற்கு காணிக்கையாக இளம் வயதில் பெண்களை பெற்றோர்கள் அர்ப்பணித்து விடுவர். இதுபோன்ற பெண்கள் திருமணம் செய்து கொள்ளக்கூடாது. பூசாரிகள், பெரிய மனிதர்கள் ஆகியோரிடம் இவர்கள் கொடுமைகளுக்கு ஆளாயினர். தேவதாசிகளுக்குப் பிறந்த குழந்தைகள் அவர்களைப் போலவே வாழ ஆரம்பித்தனர். இசை, நாட்டியக் கலைகளில் தேவதாசிகள் திறமையை வெளிப்படுத்தினர். 'நட்டுவனார்களின்' நாட்டியத்தைக் கற்பிக்கும்

ஆசிரியர்கள், பொதுவாக இவர்கள் தேவதாசிகளுக்குப் பிறந்த ஆண் வாரிசுகள்) உதவியுடன் இவர்கள் பல சந்ததிகளாக தம் மரபினைக் காத்து வருகின்றனர்.

இந்தியக் கலைகள் கரடுமுரடானவை நீதி மதிப்புகளற்றவை, மேற்கத்திய நாகரீகத்தை விட கீழ்த்தரமானவை என்று ஆங்கிலேயர் ஆட்சிக்காலத்தில் நம் இந்தியக் கலைகளுக்கு எதிராக பிரச்சாரம் செய்யப்பட்டது. கற்றறிந்த பல இந்தியர்கள் இக்கருத்துக்களால் பாதிக்கப்பட்டு நம் இந்தியக் கலைகளான 'சதிர்', போன்றவற்றை இழிவாகப்பார்த்தனர். தேவதாசி சமூகத்திற்கு விபச்சாரத்துடன் தொடர்பு இருந்ததால் சதிர் நடனத்திற்கு கெட்டப் பெயர் ஏற்பட்டது. இந்த நாட்டியத்துடன் தொடர்புடைய சொற்களான சதிர், நாட்ச், தாசி ஆட்டம் போன்றவை கூட இழிவானவைகளாகக் கருதப்பட்டன. 19 ஆம் நூற்றாண்டின் இறுதியிலும் 20 ஆம் நூற்றாண்டின் தொடக்கத்திலும் 'கந்துகூரி வீரேசலிங்கம்', போன்ற சமூக சீர்திருத்தவாதிகள் 'நாட்ச் எதிர்ப்பு', 'தேவதாசி எதிர்ப்பு' இயக்கங்களைத் தொடங்கினர். தேவதாசிகளுடன் தொடர்புள்ள விபச்சாரத்தை ஒழிப்பது மட்டுமின்றி அவர்களின் கலையையும் ஒரு சமூகக் கேடு என்று கண்டித்தனர். பம்பாய், சென்னை மாகாணங்களில் 1934-1947 ஆம் ஆண்டுகளுக்கிடையில் தேவதாசி முறையில் கோவில்களில் தெய்வங்களுக்கு பெண்களை அர்ப்பணித்தல் தடைசெய்து சட்டத்தை இயற்றினர். தேவதாசி முறையை எதிர்த்து ஐதராபாத் மாகாணத்தில் பாக்கிய ரெட்டி வர்மா என்பவர் ஒரு இயக்கத்தைத் தொடங்கி தேவதாசி முறையை முடிவுக்குக் கொண்டுவர நிஜாமை ஒப்புக் கொள்ளச் செய்தார்.



தேவதாசி முறை ஒழிப்பிற்கு இந்த நீடித்த வற்புறுத்தலால், 20 ஆம் நூற்றாண்டின் தொடக்கத் திற்குள் தமிழ்நாட்டிலும் கூட இந்த மரபுவழி நாட்டியம் ஏறக்குறைய ஒழிக்கப்பட்டு விட்டது. தம்மை ஆதரிப்பவர்களை இழந்து, வேலைவாய்ப்பை முழுமையாக இழந்து விட்டதால் தேவதாசிக் கலைஞர்கள் மிகுந்த துயரத்தினாலாயினர்

- தேவதாசி குடும்பத்தில் பிறந்து வழக்கையே நடத்துதல் விருப்பமற்ற பெண்ணின் துன்பங்களை கற்பனை செய். அவர்கள் தன் தோழிக்கு தன்னுடைய துயரங்களை வெளிப்படுத்தி கடிதம் எழுதுவது போல் கற்பனை செய்து அக்கடிதத்தை நீயே எழுது.



படம் 21.6: ருக்மணிதேவி

மறுமலர்ச்சி

அனைத்து விதமான எதிர்ப்புகளையும் சமாளித்து சில குடும்பங்கள் இந்த சங்கீத, நாட்டிய மரபினை பாதுகாத்து வந்தன. பல்வேறு நிலைகளிலிருந்து வந்த தனிமனிதர்கள் இதன் மறுமலர்ச்சிக்கு துணைபுரிந்தனர். இந்திய விடுதலைப் போராட்ட வீரர்கள், இந்தியக் கலைகளில் ஆர்வம் கொண்ட மேற்கத்தியர்கள், தேவதாசிகள் அல்லாமல் பிற வகுப்புகளிலிருந்து வந்த மக்கள் மற்றும் தேவதாசிகள் ஆகிய அனைவரும் இல்லாமலிருப்பின் பரதநாட்டியம் தற்போது நம் மிடையே இருந்திருக்காது. இந்திய மரபுவழி நாட்டியங்களுடன் தொடர்புடைய அனைவரும் மேற்கூறிய அனைவருக்கும் கடன்பட்டுள்ளனர். இ. சிருஷ்ணஜயர் என்பவர் விடுதலைப் போராட்ட வீரரும் வழக்கறிஞரும் ஆவார். அவர் பரதநாட்டியம் கற்றறிந்தார். இதற்குள்ள

படம்

களங்கத்தைப் போக்க அவர் பெண் வேடத்திலேயே இந்த நாட்டிய அரங்கேற்றத்தை செய்தார். இக்கலையின் மீது மக்களுக்கு ஆர்வம் ஏற்படுத்த பிரச்சாரம் மேற்கொண்டார். மெட்ராஸில் (தற்போதைய சென்னை) சங்கீத அகாடமியை நிறுவுவதிலும் இவர் முக்கிய பங்கு வகித்தார். அதன் மேடையை தேவதாசிகளைக் கொண்டு பரத நாட்டியத்தை அரங்கேற்றுவதற்குப் பயன்படுத்தினார். முதல் அரங்கேற்றத்தில் பொது மக்களிடையே கருத்து முரண்பாடுகள் இருந்த போதிலும் இரண்டாவது அரங்கேற்றம் மிகப்பெரிய வெற்றியைப் பெற்றுத் தந்தது. சங்கீத அகாடமியின் மேடையில் இடம் கிடைத்ததால் இக்கலையை அனைவரும் பெருமைபடுத்தத் தொடங்கினர்.

அதனால் கௌரவமான குடும்பங்களிலிருந்தும் இளம் கலைஞர்கள் பரத நாட்டியக் கலையால் கவரப்பட்டனர். மக்கள் முதலில் அதிர்ச்சிக்குள்ளானாலும் கௌரவமான குடும்பங்கள் இதில் ஈடுபாடு கொண்டதால் இக்கலையின் மறுமலர்ச்சிக்கு சாதகமாக மக்களின் ஆதரவும் துணைபுரிந்தது.

இதே சமயத்தில் 'பால்லினா', 'அன்னா பாவலோவா' போன்ற மேற்கத்திய கலைஞர்களும் இந்தியக் கலைப் பண்பாட்டில் ஆர்வம் கொண்டிருந்தனர். பிரம்ம ஞான சபையில் இருந்த மேற்கத்தியர்கள் தேசிய ஆன்மீகப் பண்பாட்டினை மேம்படுத்துவதில் ஈடுபட்டிருந்தனர்.

அன்னா பாவலோவாவின் ஒரு மாணவியிடம் ருக்மணிதேவி பாலே நடனத்தைக் கற்றறிந்தார். இந்திய மரபுவழி நாட்டியத்தை கற்றுக்கொள்ளுமாறு ருக்மணி தேவிக்கு பாவலோவா அறிவுரை வழங்கினார். பிரம்ம ஞானசபைக் குடும்பத்தில் வளர்ந்த சிறப்பு பாரம்பரியத்தால் அக்கால பரத நாட்டியத்தை சீர்திருத்தி அதிலுள்ள ஆன்மீக உணர்வை வெளிக்கொணர்வது ருக்மணிதேவியால் முடிந்தது.



படம் 21.8: பால சரஸ்வதி

பரத நாட்டிய மறுமலர்ச்சிக்கு தேவதாசிகளின் சங்கம் ஒன்றும் கைகொடுத்தது. அதன் தரம் ருக்மணி தேவியின் ஆசிரியைப்போல் பொங்களுரின் கலைஞர்களான நாகரத்தினம்மா மற்றும் பிரபல நாட்டியக்கலைஞரான பால சரஸ்வதியையும் உள்ளடக்கியதாக இருந்தது. இந்த மரபினைப் பாதுகாக்க வேண்டும் என்றும் அது தேவதாசி சமூகத்திடமே ஒப்படைக்கப்பட வேண்டும் என்றும் வேண்டினர். அச்சமூகத்திடமிருந்து இக்கலையை வேறுபடுத்தினால் அது அழிந்துவிடும் என்பது அவர்களின் கருத்து. இக்கலையைப் பாதுகாக்க வேண்டுமெனில் அது கௌரவமானவர்களின் கைகளுக்கு மாற்றப்பட வேண்டும் என்பது கற்றறிந்தவர்களின் கருத்து. இறுதியில் இருதரப்பினரும் இக்கலையின் மறுமலர்ச்சிக்குத் துணைபுரிந்தனர். பிற சாதிகளிலிருந்து வந்தவர்களுக்கு தேவதாசிகளும், நட்டுவனார்களும் பயிற்சியளித்தனர்.

1935ல் ருக்மணிதேவி செய்த முதல் அரங்கேற்றம் ஒரு மைல்கல் போன்றது. அவருடைய முயற்சியால் சென்னையிலுள்ள பல வைதீகச் சமூகத்தினரின் பெரும்பான்மையோர் இக்கலைக்கு ஆதரவைத் தந்தனர், பாரம்பரிய உடை, மேடை அமைப்பு, சொற்களஞ்சியம், இசைக்கருவிகளின் ஒத்துழைப்பு போன்றவற்றில் அவர் கொண்டுவந்த சீர்திருத்தத்தால் பரதநாட்டியம் அருவறுக்கத்தக்கது என்னும் வைதீக சமூகத்தினரின் எதிர்ப்பு நீங்கிவிட்டது. அவர் 'கலாச்சேத்திரம்', என்னும் நிறுவனத்தை அமைத்து சிறந்த கலைஞர்களையும் வாத்தியக் கலைஞர்களையும் கவர்ந்ததோடு மட்டுமின்றி சில நாட்டிய சந்ததியினருக்கும் பயிற்சியளித்தார். 'கலாச்சேத்திரம்' என்பது ஒரு நவீன நிறுவனம். இது கலைஞர்களுக்கு வலைகள் அளித்து அவர்கள் கற்பிப்புதற்கும், அரங்கேற்றம் செய்வதற்கு பட்டப்படிப்பு மற்றும் பட்டயப்படிப்புகளையும் நடத்துகிறது. எந்த ஒரு மாணவனாவது நாட்டிய குடும்பத்தைச் சேர்ந்தவனாக இருந்தாலும், இல்லாவிட்டாலும் இங்கு நாட்டியம் கற்றுக்கொள்ளலாம்.

தேவதாசிகளின் மரபுக் கலையை பாலசரஸ்வதி மேம்படுத்தினார். இக்கலையில் சீர்திருத்தங்கள் அவசியமற்றது என்றும் அதனால் கலைவடிவம் மாறிவிட வாய்ப்புள்ளது என்றும் அவர் கருதினார். அவர் தம் தேவதாசி மரபிற்கு கட்டுப்படுத்தும் நாட்டியக் கலைக்கு பெரும்புகழைப் பெற்றுத்தந்தார்.

பரதநாட்டியத்தின் மீது இந்திய சமுதாயத்தில் மீண்டும் ஏற்பட்ட விழிப்புணர்வு மற்றும் ஆர்வத்தால் எத்தனையோ நட்டுவனார்கள் தம் பயிற்சி செயற்பாடுகளை மீண்டும் தொடங்கினர். இம் மரபுவழி நாட்டியத் துறையில் பல கலைஞர்கள் நுழைந்தனர்.

நட்டுவனார்களின் கிராமங்களான பாண்ட நல்லூர், வழுவூர், தஞ்சாவூர் பெயர்களுடன் புகழ்பெற்ற பலவேறு நாட்டிய முறைகள் ஏற்பட்டு, அங்கீகரிக்கப்பட்டன. விரைவிலேயே இந்திய மரபுவழி நாட்டியங்களில் பரத நாட்டியம் பெருமளவில் பரவி, முக்கியத்துவத்தைப் பெற்றது.

இக்கலை மக்களின் ஆதரவைப் பெருமளவில் பெற்றது. சர்வதேச அளவில் இந்தியாவின் கலை வளங்களில் ஒன்று என்னும் புகழை அது பெற நீண்ட காலம் பிடிக்கவில்லை.

- இந்த நாட்டியத்தின் மறுமலர்ச்சிக்கு பிற சாதியினர் அதை கைவசப்படுத்திக் கொண்டது ஏன் முக்கியமாயிற்று?
- இந்த நாட்டியத்தை பெருமை கொண்டதாக மாற்ற அதில் எதுபோன்ற மாற்றங்களை அவர்கள் கையாண்டிருப்பர் என நினைக்கிறாய்?
- ஒருபுறம் மரபுவழியாக இந்த நாட்டியத்தை ஆடுபவர்களை அதில் பயிற்சி செய்ய அனுமதிக்கவில்லை. மறுபுறம் அதை பெருமைபடுத்த பிற சாதியினர் கையகப்படுத்திக் கொண்டனர். இந்த மாற்றங்களில் ஏதேனும் அநீதிகள் நடந்தனவா?

தற்காலத்தில் பரத நாட்டியம்

பரத நாட்டியம் மறுமலர்ச்சியடைந்த பிறகு 20 ஆம் நூற்றாண்டின் இறுதிவரை, அது எவ்வளவு ஆதரவைப் பெற்றது என்றால் பரதநாட்டியம் கற்றுக்கொள்ள முன் வந்தவர்களுக்கு போதிய அளவில் பயிற்சிமையங்களும், அவற்றின் சிறப்பு அம்சங்களைப் பாதுகாக்கும் சூழ்நிலையும் இல்லை. இன்று பரத நாட்டியத்திற்கு ரசிகர்கள் ஆதரவு அளிப்பவர்களை விட கற்பவர்கள் அதிக அளவில் உள்ளதால் இந்த நாட்டியம் பரவி வருகிறது.

இக்கலை வடிவத்தை நட்டுவனார்களைவிட நாட்டியம் செய்பவர்கள் பாதுகாவலர்களாக மாறினர். மறுமலர்ச்சி காலத்தில் நாட்டியத்திற்கு பயிற்சி அளித்த நட்டுவனார்களே அந்த சந்ததியில் இறுதியான சந்ததி. நாட்டியத்தைக் கற்றுக்கொள்ள வேண்டுமென்று பலர் விரும்புவதால் பயிற்சி அளிப்பவர்கள் நட்டுவனார்களுக்கு மட்டுமே வரையறுக்கப்படவில்லை. கலாசேத்திரம் போன்ற நிறுவனங்களில் அனுபவம் வாய்ந்த நாட்டியக்காரர்கள், நடன ஆசிரியர் பயிற்சி பெற்று அடுத்த சந்ததியினருக்கு கற்பிக்கின்றனர். ஆனால் தற்போது பெருமளவிலான மாணவர்கள் தனிப்பட்ட நாட்டியக்காரர்களிடம் தனிப்பட்ட முறையில் நாட்டியத்தை கற்றுக்கொள்கின்றனர்.

அரங்கேற்றங்களில் நட்டுவனார்கள் வகித்த பாத்திரத்தை சிறப்பு பயிற்சி பெற்ற இசைக் கலைஞர்கள், நாட்டியக்காரர்கள் மேற்கொண்டனர்.

பரதநாட்டிய அரங்கேற்றங்களில் செலவுகளைக் குறைப்பதற்கு பலர் பதிவுசெய்யப்பட்ட இசையைப் பயன்படுத்துமாறு வலியுறுத்தப்பட்டனர். நாட்டிய அரங்கேற்றங்கள் மூலம் இக்காலத்தில் ஒருவர் தம் வாழ்வைத் தொடர முடியாது. சில விதிவிலக்குகளைத் தவிர பரதநாட்டியம் இன்று குடும்பத்தின் ஆதரவு பெற்றவர்களுக்கு இரண்டாந்தர வேலை



வாய்ப்பாகவே உள்ளது. சிலர் மட்டுமே தங்களை நாட்டியக்காரர்களாக வளர்த்துக் கொள்ளவும், பயிற்சி அளிக்கவும் தங்கள் முயற்சியையும் அர்பணித்துக் கொள்கின்றனர்.

பணத்தை சம்பாதிக்க நாட்டியக்காரர்கள் தம் தொழில் வாழ்க்கையின் தொடக்க காலத்திலேயே பிறருக்கு கற்பிக்கத் தொடங்கிவிடுகின்றனர். இது அவர்களின் நாட்டியத்தின் தரத்தை மட்டுமின்றி



அவர்களின் கற்பித்தலையும் பாதிக்கிறது.

நட்டுவனார்களைத் தவிர பல நாட்டியக்காரர்களுடன் ஆசிரியர்களாவதில் பல சந்ததிகளாக

சிதறாமல் நாட்டிய வடிவத்தைக் காப்பாற்ற முடியாமல் போயிற்று. ஆனால் ஒரு சில பயிற்சியாளர்களின் கைகளில் அல்லாமல் பல நாட்டியக்காரர்கள் பரத நாட்டியத்தை கற்பிப்பதால் இதில் புதுப்புது மாற்றங்கள் ஏற்படத் தொடங்கின.

பரத நாட்டியத்திலுள்ள இந்த அனுபவங்களைப் போன்றே 'கதகளி', 'யக்ஷகானம்', 'ஒடிஸ்ஸி', 'மணிப்புரி', 'கதக்' போன்றவையும் இதுபோன்ற போராட்டங்களுக்கும் அனுபவங்களுக்கும் ஆளாயின. அவற்றைப்பற்றியும் தெரிந்துக்கொள்ள முயற்சி செய்யுங்கள்.

- நடடுவனார்களின் சிறப்புப் பங்கு என்ன? அவர்களின் பாத்திரத்தையும் நாட்டியம் செய்பவர்களே எடுத்து நடத்தினால் இது நாட்டியத்தின் மீது எது போன்ற தாக்கத்தை ஏற்படுத்தும்?
- கலாச்சேத்திரம் போன்ற நவீன நிறுவனங்களை ஏற்படுத்தியதால், கலையின் மீதும் கலைஞர்களின் மீதும் எதுபோன்ற தாக்கத்தை ஏற்படுத்தியது?
- பரத நாட்டியத்தின் மீது அளவற்ற மக்கள் ஆதரவு அதற்கு எவ்வாறு உதவியது? எந்த புதிய சிக்கல்களுக்கு காரணமானது?

முக்கியச் சொற்கள்

1. கதைப்பாட்டு 2. தப்பட்டம் 3. விதி 4. கொலுசு 5. நடடுவனார்கள்
6. முகபாவனை 7. தரங்கம்

உனது கற்றலை மேம்படுத்துக

1. தவறான வாக்கியங்களை திருத்து. (AS1)
அ. அனைத்து நாட்டிய வகைகளும் பக்தியின் பாகமாக தோன்றின.
ஆ. வரலாற்றுப்பூர்வமாக கலைஞர்களை பெரிய ஜமீன்தார்கள் ஆதரித்தனர்.
இ. மக்களை ஒன்றுபடுத்த புர கதையைப் பயன்படுத்திக் கொண்டனர்.
ஈ. தற்போது பரத நாட்டியத்தை நடடுவனார்கள் கற்பிக்கின்றனர்.
2. கடந்த 50 வருடங்களில் நாட்டுப்புறக் கலைஞர்களின் வாழ்வில் ஏற்பட்ட மாற்றங்களை விவாதிக்கவும்.(AS1)
3. நாட்டுப்புறக் கலைகள் அழிவுக்கு ஆளாகின்றனவா? இதனால் நம் கலாச்சாரத்திற்கு எவ்விதமான இழப்பு ஏற்படுகிறது?(AS4)
4. நவீன வாழ்க்கையின் புதிய தேவைகளுக்கு ஏற்ப நாட்டுப்புறக் கலைகளை மாற்றியமைப்பதால் அவற்றை சீர்திருத்த முடியுமா?(AS4)
5. சதிர் நாட்டியக் காலம் முதல் பரத நாட்டியத்தில் ஏற்பட்ட முக்கிய மாற்றங்கள் யாவை?(AS1)
6. கீழ்கண்டவர்களில் தேவதாசி முறையை ஆதரித்தவர்கள் யார்? அதை எதிர்த்தவர்கள் யார்? அதை சீர்திருத்த விரும்பியவர்கள் யார்?(AS1)
பால சரஸ்வதி, ருக்மிணிதேவி, வீரேசலிங்கம், பாக்கிய ரெட்டி வர்மா, கிருஷ்ண ஜயர், பெங்களுர் நாகரத்தினம்மா.
7. தம் கலைகள் மூலம் தங்களின் வாழ்க்கைக்கு தேவையான பொருளை ஈட்ட முடியாமல் கலைஞர்கள் எப்பொழுதும் துன்பத்திற்குள்ளானது. இது குறித்து உன் கருத்து என்ன?(AS1)
8. உங்கள் பகுதியில் உள்ள கலைஞர்களை சந்தித்து அவர்கள் நடத்திடும் நாடகங்கள், மற்றும் கலை வடிவங்களை தெரிவிக்கும் அட்டவணையைத் தயாரிக்கவும்.(AS3)

நோக்காணல் :

உங்கள் வகுப்பறைக்கு உங்கள் ஊரில் இருக்கும் கலைஞர் யாரேனும் ஒருவரை அழைத்து அவர்களின் கலை குறித்தும், எதிர்காலம் குறித்தும் நோக்காணல் செய்க.

திரைப்படமும் அச்சு ஊடகங்களும்

லதா கோடை விடுமுறையில் தனது கொள்ளு தாத்தாவின் நகரத்திற்குச் சென்றாள். அவள் தன் கொள்ளு தாத்தாவான ரங்கையாவுடன் புத்தம் புதிய திரைப்படத்தை பார்க்க விரும்பினாள். ரங்கையாவின் உடல் நலம் சரியில்லாத காரணத்தால் அவர்கள் அவருடைய குழந்தைப்பருவ நாட்களைப் பற்றி பேசத் தொடங்கினார். அவருடையக் குழந்தைப் பருவ நாட்களில் திரைப்படங்கள் இல்லை என்று அறிந்தவுடன் லதா மிகவும் ஆச்சரியமடைந்தாள். அக்காலத்தில் நாடகங்கள் இருந்தன. நாட்டுப்புறக் கலைஞர்களால் ஹரிகதை, புர்கதை, தோல் பொம்மலாட்டங்கள் போன்ற பல்வேறு கலைகளை நாட்டுப்புறக் கலைஞர்கள் செய்து காட்டினர். நாடகங்கள் இரண்டு வகைப்படும். செய்யுள் நாடகம், நீளமான ராகங்களில் செய்யுள்களை வழங்குவதில் புகழ்பெற்றது, மற்றும் உரைநடை நாடகம், இரவு முழுவதும் கண்விழித்துப் பார்த்த சத்திய அரிசசந்திரன் நாடகம். இன்றைக்கும் ரங்கையாவின் நினைவில் உள்ளது. புவன விஜயம், கன்னியா சுலகம், பொப்பிலியுத்தம், வரவிக்ரயம் போன்ற நாடகங்களையும் அவர் பார்த்தார். தன் பள்ளி ஆண்டு விழாவில் லதாவும் ஒரு நாடகத்தில் பங்கேற்றாள். அவள் ஒரு நாடக அரங்கேற்றத்தையும் பார்த்தாள். அக்காலத்தில் நாடகங்களே முக்கியமான பொழுதுபோக்கு முறைகளாக இருந்தன என்பதை அறிந்து வியப்படைந்தாள்.

- உங்களுடைய பெற்றோரிடம் அவர்கள் சிறுவயதில் பார்த்த நாடகங்களைப் பற்றி தெரிந்துகொள்ளுங்கள்.
- காலப்போக்கில் நாடகங்களில் எதுபோன்ற மாற்றங்கள் ஏற்பட்டன?



படம் 22.1: கேமரா, சினிமா படக்காட்சி இயந்திரம்



சினிமாவின் தோற்றம் :

இந்தியாவில் சினிமாவின் தோற்றம் 1896ஆம் ஆண்டு ஜூலை 7ல் மும்பையில் வாட்சன் உணவு விடுதியில் லூமியர் சகோதரரின் முதல் பொதுக்காட்சியுடன் தொடங்கியது என்று கூறலாம். பக்கங்களில் ஓட்டைகள் உள்ள செல்லுலாய்டு என்னும் நிழற்படச் சுருளை பயன்படுத்தி ஒரு விநாடிக்கு பத்து புகைப்படங்களை எடுக்கும் திறன்கொண்ட கேமரா 1887ல் இங்கிலாந்தின் பிரிஸ்கிரீன் என்பவர் கண்டறிந்தார் (படம் 22.1). நீளமான படச்சுருளை இடையில் நிறுத்தாமல் காட்டக் கூடிய சினிமா படக்காட்சி இயந்திரத்தை 1895ல் உட்வில் லாதாம் கண்டறிந்தார்.

சினிமாவின் பரிணாம வளர்ச்சி

நாடகத்தை இசைக்கருவிகள் அனைத்தையும் கொண்டு கலைஞர்கள் ஒவ்வொருமுறையும் நேரடியாக நடித்துக்காட்ட வேண்டும், ஆனால் தொழில்நுட்ப அறிவியல் முன்னேற்ற மடைந்ததால் கலைஞர்கள் நடித்தவற்றை படமாக எடுத்து ஒரே முறையில் பல இடங்களில் காட்ட முடிந்தது. அதை மீண்டும் மீண்டும் எத்தனை முறை வேண்டுமானாலும் காட்டலாம்.

அதோடு மட்டுமின்றி சினிமாவை சிலகாலம் வரை படம் பிடிக்கலாம். எடுக்கப்பட்ட படச்சுருளை வகைவகையாக கலப்பதாலும், தொகுப்பதாலும் முழுவதும் புதிய விளைவை ஏற்படுத்தலாம். ஜார்ஜ் பெர்னார்ட் ஷா மற்றும் ஷேக்ஸ்பியர் எழுதிய ஆங்கில நாடகங்களை கேமராவில் படம்பிடித்து சினிமாவாகக் காட்டுவர். அதேபோல் தெலுங்கில் மக்களின் ஆதரவு பெற்ற வரவிக்ரம், சத்திய அரிச்சந்திரன், கன்னியா சுலகம் போன்ற நாடகங்களை சினிமாவாக எடுத்தனர். சினிமாக்களில் வாய்ப்புக்காக மேடைக்கலைஞர்கள் படப்பிடிப்பு அரங்குகளைச் சுற்றித் திரியத் தொடங்கினர். இந்த பரிணாமத்தால் நாடகங்களின் முக்கியத்துவம் குறைந்து சினிமாக்களுக்கு ஆதரவு பெருகியது. இருப்பினும் சினிமா நடிகர்களாக புகழ்பெற்றபோதும் நாடகங்களில் பணியாற்றி வரும் கலைஞர்கள் கொல்லபுடி மாருதிராவ், நச்சீருதீன் ஷா போன்ற பல பேர் உள்ளனர்.

படம் 22.2: ஷேக்ஸ்பியர் நாடகத்தில் ஒரு காட்சி



- நாடகக் காட்சிக்கும், சினிமாவிற்கும் இடையே உள்ள வேறுபாடுகள் யாவை? இவற்றின் ஒற்றுமை மற்றும் வேற்றுமைகளை ஒரு பட்டியலில் குறிப்பிடு.
- நாடகங்களிலிருந்து சினிமாக்களுக்கு மாறுவதால், வாழ்க்கைக்குத் தேவையான பொருளை ஈட்டும் வாய்ப்புகளில் எது போன்ற மாற்றங்கள் வந்தன என்பதை உங்கள் ஆசிரியரின் உதவியுடன் விவாதி.

முதலில் சினிமாவில் ஒலி இருந்ததில்லை என்றும் காட்சியுடன் இணைந்து இசைவல்லுநர்கள் இசைக்கருவிகளை மீட்டுதல் அல்லது சினிமாவைக் காட்டும் நபர் வர்ணனை செய்வார் என்பதை அறிந்து லதா மிகவும் வியப்படைந்தாள். இதை ஊமை திரைப்படம் என்பர். தொழில்நுட்பம் வளர்ச்சி அடைந்த பிறகு மட்டுமே சினிமாக்கள் பேசத்தொடங்கின. அவை பேசியதால் அவற்றை பேசும் திரைப்படங்கள் என்றழைத்தனர்.

தெலுங்கில் முதல் ஊமைப்படம் பீஷ்ம பிரதிக்குடா, முதல் பேசும் படமான பக்தபிரகலாதன் 1931ல் வெளியிடப்பட்டது. இப்படத்தை H.M.ரெட்டி என்பவர் தயாரித்தார்.

- ஐந்து நிமிடங்கள் ஊமைபோல் பேச்சில்லாமல் முகபாவனை செய். ஐந்து நிமிடங்களுக்கு ஒரு நாடகம் நடத்து. இவ்விரண்டில் செய்து காட்டுதல், கருத்துகள் வெளிப்படுத்துதல் மற்றும் ரசிக்களுடன் தொடர்பு போன்றவற்றில் எது எளிமையாக உள்ளது என்பதை ஒப்பிட்டுப் பார்.

இந்தியாவின் முதல் பேசும் படமான ஆலம்ஆரா 1931ல் வெளியிடப்பட்டது. இதை அர்தேஷர் இரானி என்பவர் தயாரித்தார். தெலுங்கு திரைப்படத்தை, என் டி போற்றப்படுபவர் ரகுபதி வெங்கையா அவர்கள். அவர் பந்தரில் பிறந்து சென்னையில் அசையா புகைப்படக்காரராக குடியமர்ந்தார். சென்னையில்



படம் 22.3: ஆலம் ஆரா படத்தின் சுவரொட்டி



ரகுபதி வெங்கையா

கெயிட்டி என்னும் பெயரில் சினிமா படப்பிடிப்பு அரங்கினை நிறுவினார். சினிமா படப்பிடிப்பு அரங்கு மற்றும் திரை அரங்குகளின் உரிமையாளராகவும், சினிமா தயாரிப்பாளராகவும் தெலுங்கு சினிமா தொழில் துறைக்கு எண்ணற்ற சேவைகளைசெய்தார்.

எனவே ஆந்திரபிரதேச அரசு நந்தி வெகுமதிகளுடன் தெலுங்கு திரைப்படத் தொழில்துறைக்கு சிறப்பான சேவைகள் செய்தவர்களுக்கு ஒவ்வொருவரும் ரகுபதி வெங்கய்யா வெகுமதியை தருகிறது.



படம் 22.4: நந்தி வெகுமதி

சினிமா பொழுதுபோக்கு

சினிமா வருவதற்கு முன் நாட்டுப்புறக் கலைகள் நாட்டுப்புற நடனங்கள், மரபுவழி நடனங்கள், இசை, நாடகம் போன்ற பல்வேறு பொழுதுபோக்கு முறைகள் இருந்தன. காலப்போக்கில் பொழுதுபோக்கிற்கு சினிமா ஒரு முக்கிய வழியாக மாறியது. சினிமாவில் பாடல்களுக்கு தக்கவாறு மக்களின் சிறப்பான ஆதரவு உள்ளது. இதற்கு முன் வானொலி தற்போது தொலைக்காட்சி ஆகியவை சினிமாப் பாடல்களை தனித்தனியாக ஒலி, ஒளி பரப்பி வருகின்றன. சினிமா நடிகர்களுக்கு மக்களிடையே ரசிகர்களும், ரசிகர் மன்றங்களும் உள்ளன. திரைப்படங்களின் பிரபலமான உரையாடல்கள் தினசரி வாழ்க்கையின் ஒரு பாகமாக மாறிவிட்டது. நடிகர்கள் மற்றும் நடிகைகளின் நடைமுறைகளும் ஆடை அலங்காரமும் மக்களால் பின்பற்றப்படுகின்றன. தொலைக்காட்சி வந்த பின்னர், ஒருவர் ஒரு திரைப்படத்தைப் பார்க்க திரை அரங்கிற்கு செல்ல வேண்டியதில்லை, திரைப்படங்கள், திரைப் பாடல்கள், சினிமா செய்திகள் போன்றவற்றை ஒலிபரப்ப தனிப்பட்ட அலைவரிசைகள் அல்லது தனிப்பட்ட செயல் திட்டங்கள் உள்ளன.

- உங்கள் ஊரில் அல்லது நகரத்தில் உள்ள பொழுதுபோக்கு ஊடகங்களின் பட்டியலைத் தயாரி. அவற்றிற்கான மக்களின் ஆதரவை எவ்வாறு கணிக்கின்றனர்? காலப்போக்கில் அவற்றில் ஏற்படுகின்ற மாற்றங்கள் யாவை?
- அதிகமாகப் பார்க்கும் சில தொலைக்காட்சி அலைவரிசைகளைத் தேர்ந்தெடுத்துக் கொள்ளுங்கள். வகுப்பை 4-5 மாணவர்களைக் கொண்ட குழுக்களாக பிரியுங்கள். ஒவ்வொரு குழுவும் ஒரு அலைவரிசையை எடுத்துக் கொள்ள வேண்டும். அவை தினமும் செய்திகள்,

சினிமாக்கள், தொடர் நாடகங்களுக்கு எத்தனை சதவீத நேரத்தை ஒதுக்குகின்றன என்பதை கண்டறிய வேண்டும். நீங்கள் அறிந்த விவரங்களை வகுப்பின் பிறகு குழுவினரிடம் பகிர்ந்து கொள்ளுங்கள்.

சினிமாவும் விடுதலை இயக்கமும்

1938, 1939ல் விடுதலை செய்யப்பட்ட மாலபள்ளி ரைதுபிட்டர் போன்ற சினிமாக்களைப் பற்றி ரங்கய்யா பேசும்போது அக்கால உற்சாகம் இப்போதும் அவரிடம் காணப்படுகிறது. தீண்டாமை, தலித் மக்கள் கோயில் நுழைவு போன்றவை மாலபள்ளியின் முக்கிய கருத்துகள். இதில் கதாநாயகர் சௌதரய்யா, ஒரு காந்தியவாதி. அவர் உயர்சாதியினர் தங்களின் அடக்கு முறைகளை மாற்றிக்கொள்ளுமாறும், கீழ்சாதியினரை குடிப்பழக்கத்தை கைவிடுமாறும், கல்வி கற்குமாறும் அறிவுறுத்துகிறார். பூசாரியின் மகன் ஒரு தலித் பெண்ணின் காதல் வலையில் வீழ்கிறான். இதை பெற்றோர் எதிர்க்கின்றனர். ஆனால் பூசாரியின் மனைவி தீயில் சிக்கிக் கொள்ளும் போது அவளை ஒரு தலித் காப்பாற்றுகிறான். இச்சம்பவம் நடந்த பிறகு பூசாரி தீண்டாமை இருக்கக்கூடாது என்பதை உணர்கிறான். தலித்துகள் கோயிலுக்குள் நுழைய அனுமதிக்கப்படுகின்றனர். பூசாரி மகனுக்கும், தலித் பெண்ணிற்கும் திருமணம் நடத்தப்படுகிறது.

ஜமீன்தாரி முறையில் விவசாயிகளின் துயரங்களை ரைதுபிட்டா எனும் திரைப்படம் காட்டுகிறது. ஜமீன்தாரிடம் கடன் பெற்ற ஒரு விவசாயி தேர்தலில் விவசாயக் கட்சிக்கு வாக்களிக்கிறான். இதனால் அவனைக் கொடுமைப்படுத்துகின்றனர். ஜமீன்தாரின் மகனை அவரது உடன்பிறந்த சகோதரனே கடத்துவதால் ஜமீன்தாரிடம் மனமாற்றம் ஏற்படுகிறது. உண்மையான காந்திய சிந்தனையான தர்மகர்த்தா முறையைப் பின்பற்றி ஜமீன்தார் தன்னுடைய நிலங்களை அவற்றை உழுவவர்களுக்குத் தந்து விடுகிறார்.

லதாவின் பள்ளியில் காந்தி திரைப்படத்தை காட்டியதாக தன் தாத்தாவிடம் அவள் கூறினாள். அந்த திரைப்படத்தை 1982ல் ரிச்சாட் அட்டன்பரோ ஆங்கிலத்தில் எடுத்ததாக தாத்தா கூறினார். அவள் தெலுங்கு மொழியில் மொழிமாற்றம் செய்த படத்தைப் பார்த்தாள். இப்படம் ஹிந்தி மற்றும் பிறமொழிகளிலும் மொழி மாற்றம் செய்யப்பட்டது.

பிறகு தேசிய இயக்க காலத்தைப் பற்றி

பல திரைப்படங்களை எடுத்தனர். இவற்றில் அல்லூரி சீதாராமராஜ், கொமரம்பீம் ஆகியவை பழங்குடி மக்களின் போராட்டங்களுடன் தொடர்புடையவை.

அல்லூரி சீதாராமராஜ் திரைப்படம் 1974ல் எடுக்கப்பட்டது. இதில் தலைமைக் கதாபாத்திரத்தை திரு.கிருஷ்ணா ஏற்று நடத்தார். ஆங்கிலேயர்கள் வனச்சட்டத்தை 1882ல் கொண்டு வந்தனர். அதன் மூலம் பழங்குடி மக்கள் காட்டிற்குள் சுதந்திரமாக திரிவது தடை செய்யப்பட்டது. பொது வேளாண்மையும் தடை செய்யப்பட்டது. ஆங்கிலேயரின் கொடுமைகளை எதிர்த்து பழங்குடி மக்களுக்கு சீதாராமராஜ் தலைமை வகித்தார். 1922ல் ரம்பா என்னும் பிரபலமான புரட்சியைத் தொடங்கி காவல் நிலையங்களைத் தாக்கினார். பழங்குடியினர் தங்களுடைய மரபு வழி ஆயுதங்களைக் கொண்டும், கைப்பற்றிய ஆயுதங்களைக் கொண்டும் போராடினர். இந்த போராட்டத்தை ஒடுக்க ஆங்கில ஆட்சியாளர்கள், ரூதர்ஃபோர்டு தலைமையில் அஸ்ஸாமின் துப்பாக்கி ஏந்திய படையை அனுப்பியது. இறுதியாக அவர்கள் ராஜ்வைக் கொன்றதோடு மட்டுமல்லாமல் கண்டம் துறை உள்ளிட்ட அனைத்து பழங்குடியினத் தலைவர்களையும் சுட்டு வீழ்த்தினர். இத்திரைப்படம் வணிக அளவில் பெரிய வெற்றியைப் பெற்றதோடு தெலுகு வீராலேவரா என்னும் பாடல் தேசிய சிறந்த பாடல் விருதின்மையும் பெற்றது. அப்பாடலை ஸ்ரீ ஸ்ரீ என்று அனைவராலும் புகழப்படும் கவிஞரான ஸ்ரீரங்கம் ஸ்ரீ நிவாசராவ் எழுதினார்.

கொமரம்பீம் திரைப்படமானது அது எடுக்கப்பட்ட 20 ஆண்டுகளுக்குப் பின் ஜூலை 2010ல் வெளியானது. இதில் முகுந்தம்காரி பூபால் ரெட்டி கதாநாயகராக நடத்தார். இத்திரைப்பட இயக்குநரான அல்லானி ஸ்ரீதர் சிறந்த முதல் திரைப்பட இயக்குனர் விருதினைப் பெற்றார். இத்திரைப்படத்திற்கு தேச ஒற்றுமைக்கான சிறந்த திரைப்பட விருதும் சிடைத்தது. மேலும் மாநில அளவில் பல நந்தி விருது களையும் பெற்றது. கொமரம் பீம் அதிலாபாதின் கோண்ட பழங்குடி இனத்தைச் சேர்ந்தவர். எழுத்தறிவற்றவரானாலும், பழங்குடி மக்களுக்கு நிஜம் அரசால் ஏற்பட்ட இழப்புகளிலிருந்து மீள்வதற்கு நிஜம் அரசை எதிர்த்துப் போராடினார். அவரின் போராட்டங்கள் நீதிமன்றவழக்குகளிலும், ஆயுதபோராட்டத்திலும் தொடர்ந்தன. பாபேஜரி என்னுமிடத்தில் நிஜம் அரசை எதிர்த்து அவர் போராடிய போது 1940ஆம்

ஆண்டு அக்டோபர் 27ஆம் தேதி கொல்லப்பட்டார்.

கதையில் ஒரு பகுதியாக அல்லது முழு விடுதலை இயக்கத்தை சித்தரிக்கும் படங்கள் தெலுங்கில் அதிக அளவில் எடுக்கப்பட்டன. அதேபோல் தேசிய இயக்கம் நாட்டுப்பற்று மீது பல சினிமா பாடல்கள் வெளிவந்தன. ரங்கய்யா வெடலியோ தெல்ல தொர வெடலியோ என்னும் பாடலைப் பாடத் தொடங்கினார். இப்பாடல் 1949ல் எடுக்கப்பட்ட மனதேசம் என்னும் படத்தில் இடம் பெற்றுள்ளது. காந்தியடிகளின் பிறந்த நாளிலும் பிறதேசிய விழாக்களின் போதும் பாடப்படும் பலேதாத்த மனபாபுஜி என்னும் பாடலை லதா பாடினார். இப்பாடல் 1955ல் வெளியான தொங்கராமுடு என்னும் படத்தில் இடம் பெற்றிருப்பதாக லதா தன் தாத்தாவின் வாயிலாக அறிந்து கொண்டார்.

- தேசிய இயக்கத்துடன் தொடர்புபடுத்தி எடுக்கப்பட்ட வேறு இரண்டு திரைப்படங்களைக் கூறு.
- தமிழ் திரைப்படங்களில் உள்ள நாட்டுப்பற்று பாடல்களை சேகரிக்கவும்.

சமுதாயத்தின் மீது திரைப்படத்தின் தாக்கம்

கலைகளின் மீது சமுதாயம் தாக்கத்தை ஏற்படுத்தும் போது திரைப்படங்கள் சமுதாயத்தின் மீது தாக்கத்தை ஏற்படுத்துகின்றன என்பதும் உண்மை. புத்தம் புது திரைப்படங்களால் ஆடைகள், முடியலங்காரத்தின் முறைகளும் மாறுகின்றன. வசனங்கள், பாடல்கள், நடிக நடிகையர்களின் நடத்தைகளையும் மக்கள் பின்பற்றி அதைப் போலவே செய்கின்றனர். கதாநாயகன் மற்றும் கதாநாயகிகளுக்கு பெருமளவில் ரசிகர் கூட்டமும், பல ரசிகர் மன்றங்களும் உள்ளன. வேறு எந்த தொழிலைச் செய்பவர்களுக்கும் விளையாட்டு வீரர்களுக்கும் இது போன்ற ரசிகர் கூட்டம் இல்லை.

- இரண்டு குழுக்களாக பிரித்து ரசிகர் மன்றங்களின் நன்மை தீமைகளைக் குறித்து விவரி.

திரைப்படங்கள் சமுதாயத்திலுள்ள மக்களின் கருத்து மற்றும் எண்ணங்கள் மீது தாக்கத்தை ஏற்படுத்துகின்றன. நாட்டுப்பற்று, நிலப்போராட்டங்கள் பகைவர்களை தைரியமாக எதிர்த்துப்போராடிய வீரர்கள், சுரண்டல்களை எதிர்த்துப்போராடியவர்கள் பற்றிய பல திரைப்படங்கள் உள்ளன. இருப்பினும் திரைப்படங்களால் பல கெட்ட விளைவுகளும்

ஏற்படுகின்றன. திரைப்படங்களில் பெண்களை இழிவான நிலையில் காட்டுவதால் சமுதாயத்தில் பாலின வேற்றுமை வேரூன்றுகிறது. புகைப்பிடித்தலையும், மது அருந்துவதையும் திரைப்படங்களில் வாலிபர்கள் மற்றும் வீரர்களுக்குரிய செயல்களாகக் காட்டுவதால் அவை இளைஞர்களின் மனதில் பசுமரத்தாணிபோல் பதிக்கின்றன. பல திரைப்படங்கள் தீவிரவாதத்தையும், ஆபாசக்காட்சிகளையும் அதிக அளவில் காட்டுகின்றன. திருட்டுத்தனம், தீவிரவாத செயல்கள் செய்து மாட்டிக் கொண்ட குழந்தைக் குற்றவாளிகள் தாங்கள் இந்த குறிப்பிட்ட திரைப்படங்களை பார்த்து கற்றுக் கொண்டதாகக் கூறிய சூழ்நிலைகளும் உள்ளன. தீவிரவாதத்தைப் பேரளவில் காட்டும் திரைப்படங்களைப் பார்க்கும் குழந்தைகள் தீவிரவாதச் செயல்களுக்கு ஆளாவது அல்லது தாங்களே தீவிரவாதிகளாகவும் மாற வாய்ப்புள்ளது.

சமுதாயத்தில் நடக்கும் அரசியல் அல்லது சமூக நிகழ்வுகளைப் பற்றிய பல படங்கள் தயாரிக்கப்படுகின்றன. இவற்றை விளக்கப் படங்கள் என்பர்.

- நீங்கள் அண்மையில் பார்த்த திரைப்படத்தின் கதையையும் உங்களைப் போன்ற குழந்தைகளின் மீது அதனுடைய தாக்கத்தையும் பகுப்பாய்வு செய்க.
- ஒருமாத காலத்தில் உன் வகுப்பிலுள்ள பல மாணவர்கள் பார்த்த திரைப்படங்களை பட்டியலிடு. இவற்றில் தீவிரவாதத்தைப் பொருத்து 0-5 என தரவரிசைப்படுத்து தீவிரவாதத்தைக் காட்டாத திரைப்படங்களுக்கு 0 எனவும், அதிக அளவில் தீவிரவாதத்தைக் காட்டும் படங்களுக்கு 5 எனவும் மதிப்பெண் தரவும்.

திரைப்படத் தொழில்

ஓராண்டில் சராசரியாக (மொழிமாற்றம் செய்யப்படும் படங்களையும் சேர்த்து) 200 திரைப்படங்களை தயாரிக்கும் பெருமை தெலுங்கு திரைப்படத் தொழில்துறைக்கு மட்டுமே உள்ளது. முதலில் சென்னையில் இருந்த திரைப்படத் தொழிற்சாலை அரசின் ஊக்கமளிப்புடன் ஐதராபாத்தில் துவக்கப்பட்டது. ஒவ்வொரு திரைப்படத்தையும் தயாரிக்க சுமார் ரூ.5 லட்சம் முதல் 35 லட்சம் வரையிலும், சிலப்படங்கள் கோடிகளிலும்

செலவாகிறது. நம் மாநிலத்தில் 2000 க்கும் மேலான திரையரங்குகள் உள்ளன. திரைப்படத் தயாரிப்பில் நேரடியாகவும், திரையிடுவதில் மறைமுகமாகவும் ஆயிரத்திற்கும் மேலாக மக்களுக்கு இத்துறை வேலைவாய்ப்பினை வழங்குகிறது.

அச்ச ஊடகங்கள்

கடந்த வகுப்புகளில் நீங்கள் முக்கியமான நூல்களைப் பற்றி தெரிந்து கொண்டீர்கள். முதலில் மக்கள் பனை ஓலைகள், மரப்பட்டைகள், துணிகள் போன்ற பல்வேறு பொருட்களின் மீது எழுதினர். 11ஆம் நூற்றாண்டில் காசிதம், 15ஆம் நூற்றாண்டில் கூட்டன்பார்கின் அச்ச இயந்திரம் போன்றவை கண்டுபிடிக்கப்பட்டது, முதல் சூழ்நிலைகள் மாறின. படிப்பதும், எழுதுவதும் ஒரு காலத்தில் உயர்குலத்தோருக்கு மட்டுமே வரையறுக்கப்பட்டிருந்தது. மக்களிடையே எழுத்தறிவு பரவுவதில் அச்சுப்பணி முக்கியப் பங்கு வகித்தது.

பல்வேறு நூல் பிரதிகளை மக்களுக்கு எளிதில் கிடைக்கச் செய்ததோடு அச்சுப்பணியால் செய்தித்தாள்கள், வார, மாதமிருமுறை, மாத இதழ்களில் வெளிவரும் கலாச்சாரமும் அறிமுகப்படுத்தப்பட்டது.



பல்வேறு நோக்கங்களைக் கொண்ட பல்வேறு இதழ்கள் உள்ளன. உங்களுடைய ஊர்/நகரங்களில் கிடைக்கும் பழைய இதழ்களின் அட்டைப்படங்களை சேகரி. அவற்றை பட வேற்றுமைகளுக்கு ஏற்ப வகைப்படுத்து. இவற்றை வேறு ஏதாவது ஒருமுறையில் வகைப்படுத்த முடியுமா?

அச்சு ஊடகங்களில் தினசரி செய்தித்தாள்கள், வார இதழ்கள், மாத இதழ்கள் மற்றும் அச்சிடப்பட்ட பிற இதழ் வடிவங்கள் அடங்கும். தகவல் மற்றும் அறிவை வழங்குவதில் அச்சு ஊடகங்களின் தொண்டு குறிப்பிடத்தக்கது. மின்னணு ஊடகங்களின் வருகைக்குப் பின்பும் அச்சு ஊடகத்தின் முக்கியத்துவம் குறையவில்லை.

நம் தினசரி வாழ்க்கையில் செய்தித்தாள்கள் மிகவும் முக்கிய பங்கு வகிக்கின்றன. சீனாவிலிருந்து வெளியான தி பீகிங் கெஜட்-ஐ பல ஆய்வாளர்கள் முதல் செய்தித்தாளாகக் கருதுகின்றனர். இது கி.பி.618ல் தொடங்கப்பட்டது. தொடக்க காலகட்டங்களில் இச்செய்தித்தாள் கைகளால் எழுதப்பட்டன. பின்னர் அது அச்சிடப்பட்டு வெளியிடப்பட்டது. நவீன கால கருத்துப்படி முதல் செய்தித்தாள் லண்டனில் உள்ள ஆக்ஸ்போர்டில் 1655ல் வெளியிடப்பட்டது. அதன் பெயர் ஆக்ஸ்போர்டு கெஜட். அமெரிக்காவின் முதல் செய்தித்தாளான பப்ளிக் அக்ரன்சஸ் 1690ல் நிறுவப்பட்டது. இந்தியாவின் முதல் செய்தித்தாள் கல்கத்தாவிலிருந்து 1780ல் வெளியிடப்பட்டது. அதன் பெயர் பெங்கால் கெஜட் அச்செய்தித்தாள்க்கு கல்கத்தா அட்வர்டைசர் என்னும் வேறொரு பெயரும் உண்டு. தி இந்தியன் கெஜட், தி கல்கத்தா கெஜட், பெங்கால் ஜர்னல் என்னும் இரண்டாவது, மூன்றாவது, நான்காவது செய்தித்தாள்களும் கல்கத்தாவிலிருந்தே வெளியிடப்பட்டன. தெலுங்கில் முதல் செய்தித்தாள் கிருஷ்ணா பத்திரிக்கை. இதை நிறுவியவர் முட்னூரி கிருஷ்ணராவ் ஆவார்.

தொழில்நுட்ப புரட்சி அச்சு ஊடகங்களை நவீனமயமாக்கியது. நீண்ட காலமாக செய்தித்தாள்கள் கைகளால் தொகுக்கப்பட்டு அச்சிடப்பட்டன. பிறகு அவற்றிற்குப் பதில் மோனோ டைப், லினோடைப் போன்ற முறைகள் வந்தன. இந்த செயல்முறையில்

எழுத்துக்களை தொகுக்க ஒரு தட்டெழுத்துப்பலகையால் இயங்கக்கூடிய இயந்திரம் பயன்படுத்தப்படுகிறது. தற்போது இதுவும் மாறி தட்டெழுத்து அமைக்கும் கணினிகள், ஈடுசெய் அச்சடிப்பு, லேசர் அச்சடிப்பு ஆகியவை வந்துவிட்டன. பண்டைய காலத்தில் செய்தித்தாள்கள் கருப்பு வெள்ளையாக மட்டும் அச்சிடப்பட்டன. ஆனால் தற்போது ஏறக்குறைய அனைத்து செய்தித்தாள்களும் வண்ணங்களில் அச்சிடப்படுகின்றன.



தற்கால நிகழ்வுகள், பல்வேறு நிலைகளில் அரசியல், வியாபாரம், விளையாட்டுகள், திரைப்படங்கள் போன்றவற்றுடன் தொடர்புடைய விவரங்களை செய்தித்தாள்கள் தருகின்றன.

- உங்கள் பகுதியில் கிடைக்கும் பல்வேறு செய்தித்தாள்களை வகுப்பறைக்குக் கொண்டு வாருங்கள். எத்தனை செய்தித்தாள்கள் உள்ளனவோ அத்தனை குழுக்களாக பிரியுங்கள். செய்திகள், சிறப்பு அம்சங்கள் எவ்வாறு (எந்த பக்கத்தில் என்ன உள்ளது) தரப்பட்டுள்ளன என்பதை பகுத்தாய்க.
- மேற்கண்ட செய்தித்தாள்களை ஒருவார காலத்திற்குச் சேகரி. மேற்கண்ட குழுக்களில் ஒவ்வொரு செய்தித்தாளிலும் எந்தெந்த நாளில் எந்த சிறப்பு அம்சங்கள் வெளியிடப்பட்டுள்ளன என்பதைத் தெரிந்துகொள். செய்தித்தாள்களில் இதுபோன்ற அம்சங்களை ஏன் வெளியிடுகின்றனர் என்பதற்கான காரணங்களைக் கூறு.

கலாச்சார விழிப்புணர்வு மற்றும் விடுதலை இயக்கத்தில் செய்தித்தாள்களின் பங்கு

ஆங்கிலேயர் ஆட்சி காலத்தில் சமூக சீர்திருத்தவாதிகள் சமுதாயத்தில் புரட்சிகரமான மாற்றங்களைக் கொண்டு வர சுறுசுறுப்புடன் சுற்றுப் பயணம் மேற்கொள்ளத் தொடங்கினர். இந்து மதத்தில் மறுமலர்ச்சி, உடன்கட்டை



சென்னைப் பல்கலைக்கழகம், விடுதலைப் போராட்ட வீரர்கள்

ஏறுவதை அழிப்பதற்கான இயக்கம், விடுதலை மறுமணத்திற்கு உணக்கமளித்தல் போன்றவை முக்கிய சீர்திருத்தங்களாகும். இந்த சீர்திருத்தவாதிகளால் உணக்கமளிக்கப்பட்டு, நாட்டின் பல்வேறு பகுதிகளில் பல செய்தித்தாள்கள் தொடங்கப்பட்டன.

இந்திய விடுதலைப் போராட்ட வீரர்கள் பலரும் செய்தித்தாள்களின் நிறுவனர்களே ஆவர். அம்ருதபஜார் பத்திரிகை 1868ல் சிசில்துமார் கோஷ் என்பவரால் நிறுவப்பட்டது. பெங்களூர் எனும் பத்திரிக்கை 1833ல் சுரேந்திரநாத் பேனாஜியால் நிறுவப்பட்டது. தி ஹிந்து 1878ல் ஜி.சுப்பிரமணிய ஜயரால் நிறுவப்பட்டது. கேசரி 1881ல் பால கங்காதர

திலகரால் நிறுவப்பட்டது. இந்த செய்தித்தாள்களின் நிறுவனர்கள் தங்கள் கருத்துகளை இந்த செய்தித்தாள்களின் வாயிலாக வெளியிட்டனர். இந்த செய்தித்தாள்கள் இந்தியர்களிடையே தேசிய உணர்வைத் தட்டி எழுப்புவதில் மிகவும் முக்கிய பங்கினை வகித்தன. முந்தைய பாடம் ஒன்றில் முன்னாள் கிருஷ்ணாராவால் நிறுவப்பட்ட கிருஷ்ணா பத்திரிகையைப்பற்றி சுருக்கமாக முன்பே கற்றிருக்கிறீர்கள்.

மகாத்மாகாந்தி தியாகி இந்தியன் என்னும் செய்தித்தாள் நிறுவன உரிமையை 1918ல் பெற்றார். குஜராத்தி மொழியில் மற்றொரு செய்தித்தாளை தொடங்கினார். அவர் மகாதேவ் தேசாய் என்பவரின் நிறுவன உரிமையின் கீழ் வெளிவந்த ஹரிஜன் என்னும் செய்தித்தாளில் விரிவான அளவில் பல கட்டுரைகளை எழுதினார்.

முக்கியச் சொற்கள்

- | | |
|------------------------|-----------|
| 1. படம் காட்டும் கருவி | 2. வர்ணனை |
| 3. தொகுத்தல் | 4. கெஜட் |
| 5. வெளியீடு | |

உனது கற்றலை மேம்படுத்துக

1. நாடகத்திற்கும், திரைப்படத்திற்கும் இடையே உள்ள வேற்றுமைகளில் ஏதேனும் மூன்றினை எழுதுக?(AS1)
2. உங்கள் மொழிப்பாடநூலில் உள்ள கதை அல்லது செய்யுள் ஒரு சிறு திரைப்படமாக்கப் படலாம் என்று கருதுகிறாயா? அதன் அடிப்படையில் ஒரு திரைப்படம் தயாரிக்க உனக்குத் தேவைப்படும் பல்வேறு கலைஞர்களைக் குறித்து யோசி.(AS1)
3. சமுதாயத்தை மாற்றுவதில் திரைப்படம் ஒரு ஆற்றல் மிக்க ஆயுதம் என்று சிலரும், அது எதிர்மறையான தாக்கத்தை ஏற்படுத்துகிறது என்று சிலரும் வாதாடுகின்றனர். நீ எந்தக் கருத்தை ஏற்றுக்கொள்வாய்? ஏன்?(AS4)
4. முந்தைய திரைப்படங்களில் விவாதிக்கப்பட்ட முக்கியக் கருத்துகள் யாவை? நீ பார்த்த படங்களிலிருந்து அவை எவ்விதத்தில் ஒன்றுபட்டுள்ளன அல்லது வேறுபட்டுள்ளன?(AS1)
5. விடுதலைப் போராட்டத்தில் செய்தித்தாள்கள் எவ்வாறு முக்கிய பங்கு வகித்தன?(AS6)
6. தற்போது நாடகங்கள் மறைந்து வருகின்றன. அதற்கான காரணங்கள் என்ன?(AS1)

கலந்துரையாடல் :

சினிமா வாழ்க்கையை சீரழிக்கிறதா? விவாதி.

செயல்திட்டம் :

1. செய்தித்தாள்களில் வரும் படங்களை உற்றுநோக்கி அவை அமைக்கப்பட்ட விதத்தை உற்றுநோக்கவும். விளம்பரத்திற்காக ஒதுக்கப்பட்ட இடத்தை கவனிக்கவும்.
2. தொலைக்காட்சிகளில் வரும் மதம், செய்திகள், சினிமா, தொடர் நாடகம் ஆகியவற்றிற்கு அவை ஒதுக்கும் காலத்தை கவனித்து வகுப்பறையில் விவாதிக்கவும்.

நாட்டுப்பற்று, வாணிகம் மற்றும் விளையாட்டுகள்

- நீங்கள் விளையாட்டுகளை விளையாட விரும்புகிறீர்களா?
- நீங்கள் எந்த விளையாட்டுகளை விளையாடுகிறீர்கள்?
- எந்த விளையாட்டு உங்களுக்கு மிகவும் பிடிக்கும்?
- பெண்கள் அல்லது ஆண்கள் மட்டும் பங்கேற்கும் விளையாட்டுகள் சிலவற்றை யோசியுங்கள்.
- சில விளையாட்டுகள் கிராமங்களில் மட்டும் விளையாடப்படுகின்றனவா?

நீ என்ன விளையாடுகிறாய்?

குறிப்பு : கொடுக்கப்பட்ட கருத்துகளை நீ ஏற்றுக்கொண்டால் (✓) குறியிடு. ஏற்றுக்கொள்ளாவிட்டால் (×) குறியிடு. நீ வேறு ஏதேனும் காரணங்களைக் கண்டறிந்தால் அதை பட்டியலில் இணைக்கவும்.

விளையாட்டுகளை விளையாடுவது எளிது	
விளையாட்டுகளை விளையாடுவது வேடிக்கையானது	
பெற்றோர்களும், ஆசிரியர்களும், நண்பர்களும் நம்மை போற்றுவர்	
விளையாட்டுகள் சவால் மிக்கவை	
விளையாட்டுகள் உடலை ஆரோக்கியமாக வைக்கும்	
சச்சின், சானியா மிர்சா போன்ற தங்களுக்குப் பிடித்தவர்களைப் போல விளையாட அதிக வாய்ப்பு உள்ளது.	
படிப்பதை விட விளையாடுவது எளிது	
தொலைக்காட்சியில் தோன்றலாம்	
விளையாட்டில் எவ்வித எழுத்துத் தேர்வுகளும் இல்லை	
சர்வதேச விளையாட்டுகளில் பதக்கங்களை வெல்லலாம்	
நாட்டிற்கு பெருமை சேர்க்கலாம்	
பேரும், புகழும், பணமும் ஈட்டலாம்	

வகுப்பிலுள்ள அனைத்து மாணவர்களின் கருத்துகளையும் சேகரித்து அவற்றில் எந்த காரணம் மிகவும் இன்றியமையாதது எனக் கண்டறி.

நாம் பல்வேறு காரணங்களுக்காக விளையாடுகிறோம். ஆனால் நாம் எந்த விளையாட்டுகளை விளையாடுகிறோம் எவற்றை கவனிக்கிறோம் என்பதும் சமுதாயத்தின் தாக்கமாகும். எடுத்துக்காட்டாக கிரிக்கெட்டை எடுத்துக்கொள்ளுங்கள். நாம் எவ்வாறு நமது கிராமங்களில் திறந்த வெளிகளில் கபடியை விளையாடுகிறோமோ அதே போல் இங்கிலாந்திலுள்ள கிராமவாசிகளால் விளையாடப்படும் விளையாட்டுதான் கிரிக்கெட். இருப்பினும், இன்று கிரிக்கெட் இந்தியா முழுவதும் கிராமங்களிலும் நகரங்களிலும் விளையாடப்படுகிறது. முக்கியமாக இன்றைய இளைஞர்கள் கிரிக்கெட்டின் மேல் மோகமும்

ஈடுபாடும் அதிகளவில் வளர்த்துக் கொண்டுள்ளனர். மக்கள் இந்த விளையாட்டை தொலைக்காட்சியில் காண தங்களுடைய பயனுள்ள நேரத்தைச் செலவிடுகின்றனர். சிலர் தங்களுக்குப் பிடித்த அணி வெற்றிபெற வழிபாடுகளும் செய்கின்றனர். கிரிக்கெட் அது போன்ற ஒரு புகழ்ப்பெற்றுவிட்டது. ஆனால் பிற விளையாட்டுகளான ஹாக்கி, கால்பந்து மற்றும் மரபுவழி விளையாட்டுகளான கபடி, கோக்கோ போன்றவை மக்களின் ஆதரவு, ஊக்கம், உற்சாகம் போன்றவற்றை இழந்துவிட்டன. இதற்கு என்ன காரணமாக இருக்கும்? இங்கிலாந்தின் கிராமங்களில்

விளையாடப்பட்ட ஒரு விளையாட்டு நம் நாட்டில் ஏன் இவ்வளவு பிரபலமானது? என கண்டறிவோம் வாருங்கள்.

கிரிக்கெட் இங்கிலாந்தில் கண்டுபிடிக்கப்பட்டது. 19ஆம் நூற்றாண்டின் இறுதியில் இது பேரளவில் நிலங்களைப் பெற்றிருந்த பண்பானவர்களின் விளையாட்டாக (Gentleman Game) இருந்தது. இவ்விளையாட்டை ஆங்கிலேயர்கள் பெருமை மிக்க, ஒழுக்கமான, நடுத்தரமான விளையாட்டாகக் கருதியதைப்போல் இவ்விளையாட்டு விளங்க வேண்டும் என்று எதிர்பார்க்கப்பட்டது. மாணவர்களை சிறந்த குடிமக்களாக திருத்தியமைக்க உடற்பயிற்சியின் ஒரு பாகமாக பள்ளிகளில் அது அறிமுகப்படுத்தப்பட்டது. மாணவர்களுக்காக ஒதுக்கப்பட்ட விளையாட்டுகளை மாணவியர் விளையாடுவது கிடையாது.

உலகம் முழுவதும் பிரபலமான கால்பந்து அல்லது ஹாக்கி போன்ற இங்கிலாந்தின் பிற விளையாட்டுகள் போல் அல்லாமல் கிரிக்கெட் ஆங்கிலேயரால் ஆளப்பட்ட நாடுகளிலேயே வேரூன்றியது. இந்த குடியேற்ற நாடுகளில் (தென் ஆபிரிக்கா, ஜிம்பாப்வே, ஆஸ்திரேலியா, நியூசிலாந்து, மேற்கிந்தியத் தீவுகள் மற்றும் கென்யா நாடுகளைப் போல் குடியேறிய வெள்ளையர்களால் அல்லது உள்ளூர் கற்றறிந்தவர்களால் கிரிக்கெட் ஒரு பிரபலமான விளையாட்டாக மாறியது. உள்ளூரின் கற்றறிந்தவர்கள் இந்தியாவைப் போன்று தங்கள் ஆங்கில எஜமான்களின் பழக்கங்களை அதேபோல் பின்பற்றத் தொடங்கினர்.

- உங்கள் வரைபடப் புத்தகத்தில் கிரிக்கெட் விளையாடும் நாடுகளைக் குறிப்பிடுக.
- மேற்கிந்தியத்தீவுகள் என்பது ஒரே ஒரு நாடல்ல என்பதை அறிந்தாயா? இத்தீவுகளின் ஒன்றில் சிறந்த ஓட்டப்பந்தய வீரரை அடையாளம் காண்க _____

இந்தியாவில் கிரிக்கெட்

கிரிக்கெட் ரசிகர்கள் கிரிக்கெட் ஆட்டத்தை கவனிக்கும் போது இரு பக்கங்களிலும் ஏற்றத்தாழ்வு இருப்பதை அறிவர். ரஞ்சிகோப்பை ஆட்டத்தை டில்லி மும்பையுடன் விளையாடும் போது பார்வையாளர்கள் எந்த நகரத்திலிருந்து

வந்தனர் அல்லது எதை ஆதரிக்கின்றனர் என்பதன் மீது ஆதாரப்படுகின்றது. இந்தியா ஆஸ்திரேலியாவுடன் விளையாடும் போது பார்வையாளராக அதை ஹைதராபாத் அல்லது சென்னையில் இருந்து தொலைக்காட்சியில் கவனிக்கும்போது அவர்கள் இந்தியர்கள் என்ற உணர்வில் ஈடுபடுகின்றனர். அவர்கள் நாட்டுப்பற்று என்னும் அடக்கப் பண்பால் நெகிழ்ந்தனர். ஆனால் இந்திய முதல் வகுப்பு கிரிக்கெட் அணியின் வரலாறு புவியியல் கொள்கைகளின் படி அமைக்கப்படவில்லை. மேலும் 1932 வரை ஒரு தொடர் விளையாட்டை (ஐந்து நாட்கள் விளையாடும் Test match) விளையாட இந்திய தேசிய அணிக்கு உரிமை வழங்கப்படவில்லை. எனவே அணிகள் எவ்வாறு அமைக்கப்படுகின்றன? மேலும் வட்டார அல்லது தேசிய அணிகள் இல்லாத போது கிரிக்கெட் ரசிகர்கள் எவ்வாறு அவரவர் அணிகளை தேர்ந்தெடுத்து அதன் பக்கம் சாய்வர்? நாம் இவற்றிற்கு விடைகளைக்காண வரலாற்றை திருப்பிப் பார்ப்போம். இந்தியாவில் கிரிக்கெட் எவ்வாறு வளர்ந்தது, ஒற்றுமை மற்றும் வேற்றுமை உணர்வு கொண்ட ஆங்கிலேயர் ஆட்சிக் காலத்தில் இந்தியர்கள் நாட்டுப்பற்றை எவ்வாறு பெற்றனர் போன்ற வினாக்களுக்கு விடைகாண நாம் வரலாற்றை திருப்பிப் பார்க்கவேண்டும்.

இந்திய கிரிக்கெட்டின் தோற்றம் அதாவது இந்தியர்களால் முதன் முதலில் கிரிக்கெட் விளையாடப்பட்டது, மும்பையில் ஆகும். இந்த விளையாட்டை மும்பையில் முதன் முதலில் பாரசீக்கர்கள் என்னும் சிறிய சமூகத்தினர் விளையாடினர். அவர்கள் வாணிகத்தில் ஆர்வமுள்ளவர்களாக இருந்ததால் ஆங்கிலேயர்களுடன் நெருங்கிய தொடர்பு வைத்திருந்தனர். பாரசீக்களே முதன் முதலில் மேற்கிந்திய கலாச்சாரத்தை பின்பற்றியவர்கள். அவர்கள் 1848ல் முதல் இந்திய கிரிக்கெட் சங்கமான, கிழக்கு நாடுகளின் கிரிக்கெட் சங்கத்தை மும்பையில் நிறுவினர். பாரசீக கிரிக்கெட் சங்கங்களை பாரசீக தொழிலதிபர்களான லாடாக்களும், வாடியாக்களும் நிறுவி, நிதியுதவி அளித்து வந்தனர். இந்தியாவின் வெள்ளைக்கார கிரிக்கெட் மேதைகள் உற்சாகமுள்ள பாரசீகர்களுக்கு எவ்வித உதவியும் செய்யவில்லை. உண்மையில் ஒரு பொதுப் பூங்காவைப் பயன்படுத்துவதில்

வெள்ளையரின் ஒரே சங்கமான பம்பாய் ஜிம்கானாவிற்கும் பாரசீக கிரிக்கெட் வீரர்களுக்கும் இடையே சண்டை சச்சரவுகள் இருந்துவந்தது. இது தெளிவாக தெரியவந்ததும் ஆங்கிலேய அதிகாரிகள் ஆங்கிலேயர்களுக்கு ஆதரவாக செயல்பட்டதால் பாரசீகர்கள் தாங்கள் கிரிக்கெட் விளையாட சொந்த ஜிம்கானாக்களை உருவாக்கிக் கொண்டனர். இந்த இந்திய கிரிக்கெட்டின் பாரசீக மற்றும் ஆங்கிலேய மும்பை ஜிம்கானா முன்னோடிகளிடையே இருந்து வந்த பகைமை இறுதியில் மகிழ்ச்சியான சூழலில் முடிந்தது. 1889ல் பாரசீக அணி மும்பை ஜிம்கானாவை கிரிக்கெட் ஆட்டத்தில் தோற்கடித்தது. இது 1885ல் இந்திய தேசிய காங்கிரஸ் தொடங்கிய நான்கு ஆண்டுகளுக்குப் பின்னர் நடந்தது.

மதச் சமூக எண்ணத்தின் அடிப்படையில் சங்கங்களை அமைத்த இந்தியர்களுக்கு பாரசீக ஜிம்கானா அமைப்பு ஓர் முன்னோடியாக மாறியது. 1890களில் இந்துக்களும் முஸ்லீம் ஜிம்கானாவுக்காகவும்

நீதிகளையும் ஆதரவையும் திரட்டுவதில் சுறுசுறுப்பாக ஈடுபட்டிருந்தனர். இந்த ஜிம்கானா கிரிக்கெட் வரலாறு வகுப்புவாத மற்றும் இன அடிப்படையில் முதன்மை வகுப்பு கிரிக்கெட் அமைய வழிவகுத்தது.

ஆங்கிலேய இந்தியாவின் மிகச்சிறந்த மற்றும் மிகவும் புகழ்பெற்ற முதன்மை வகுப்புடன் கிரிக்கெட் ஆட்டத்தில் விளையாடிய அணிகள் இன்றைய ரஞ்சிக் கோப்பை மாநில அணிகள் போல் குழுக்களை உருவாக்கவில்லை. மாறாக மத சமூகங்களை உள்ளடக்கிய அணிகளாக இருந்தன. அந்த ஆட்டம் ஐங்கோண ஆட்டம் என்றழைக்கப்பட்டது. ஏனெனில் அது ஐரோப்பியர், பாரசீகர்கள், இந்துக்கள், முஸ்லீம்கள் மற்றும் மற்றவர்கள் என ஐந்து அணிகளால் விளையாடப்பட்டது. 1930களின் முற்பகுதியிலும் 1940களின் பிற்பகுதியிலும் பத்திரிக்கை ஆசிரியர்களும் கிரிக்கெட் வீரர்களும் அரசியல் தலைவர்களும் இன மற்றும் வகுப்புவாத ஐங்கோண ஆட்டத்தை ஏற்படுத்துவதை விமர்சித்தனர்.

காந்தியடிகளும் குடியேற்ற விளையாட்டுகளும் :-

“விளையாட்டு என்பது உடலுக்கும் உள்ளத்திற்கும் ஒரு சமநிலையை அளிக்க அவசியமான ஒன்று” என காந்தியடிகள் கூறினார். “கிரிக்கெட் மற்றும் ஹாக்கி விளையாட்டுகள் ஆங்கிலேயரால் இறக்குமதி செய்யப்பட்ட விளையாட்டு என்றும், அதனால் இந்திய பாரம்பரிய விளையாட்டுகள் மறைந்தன” என்றும் கூறினார். ஆங்கிலேயரின் குடியேற்ற மனநிலை இந்தியர்கள் மீது திணிக்கப்பட்டது. “விளையாட்டால் எளிமையான உடற் பயிற்சியைவிட குறைவான கல்வியும் வழங்கப்பட்டது”.

“தற்போதைய மாணவர்களை அனைத்து விளையாட்டுகளையும் கைவிடும்படி கூறினால், அது எனக்கே ஆச்சரியமாகவும் மனவலியாகவும் இருக்கும். உங்களுக்கு தேசிய விளையாட்டுகள் மீது ஈர்ப்பு இருப்பினும், நமது பாரம்பரிய விளையாட்டுகளையும் விளையாடவேண்டும். இந்தியாவின் புகழ்பெற்ற உள்நாட்டு விளையாட்டுகள் ஆர்வம் மிக்கதும், செலவில்லாததும், குறைந்த செலவுடையதுமாக உள்ளன என்பதை நான் அறிவேன்” எனக் கூறினார்.

- 1927 நவம்பர் 24ஆம் தேதி மகிந்திரா கல்லூரியில் நிகழ்த்திய சொற்பொழிவு, காந்தியடிகளின் ஒரு நூலிலிருந்து எடுக்கப்பட்டது.

“உடல்நலம் எனில் விளையாட்டு உணர்வுடன் சேவை செய்ய தயாராக இருக்கும் நிலையாகும். அவ்வகையான உடல் ஒரு கைஉந்து பந்து விளையாட்டு மைதானத்திற்காக உருவாக்கப்பட்டதல்ல. அவை வயல்வெளிகளிலும் பண்ணைகளிலும் உருவாக்கப்பட்டவை என நான் நினைக்கின்றேன். நீங்கள் ஆழமாக சிந்தித்தால், என்னுடைய கூற்றிற்கு எண்ணற்ற விளக்கங்களை கண்டறியலாம். நமது இந்திய குடியேற்றத்தில் பிறந்தோர் கை உந்து பந்து மற்றும் கிரிக்கெட் விளையாட்டால் உணர்ச்சி வசப்பட்டனர். சில சூழ்நிலைகளில், இவ்விளையாட்டுகள் நிலையான இடத்தை பெற்றன. அதிக மக்களால் விரும்பப்படும் இவ்விளையாட்டுகளை, நல்ல உடல் வலிமையுடைய விவசாயிகள் விரும்பவில்லை எனும் உண்மையை நாம் ஏன் கருத்தில் கொள்வதில்லை?”

-1915 ஏப்ரல் 17ஆம் நாள், லாசரஸ் என்பவருக்கு, காந்தியடிகள் எழுதிய இக்கடிதம், காந்தியடிகளின் நூலிலிருந்து எடுக்கப்பட்டது.

- கிரிக்கெட் மற்றும் மேற்கத்திய கலாச்சார வளர்ச்சிக் கொள்கைக்குமிடையே உள்ள தொடர்பு என்ன?

தங்கள் நாடுகளுக்காக விளையாடி புகழ்பெற்றவர்களாக விளங்கும்



விளையாட உதவும் பலவிதமான விளையாட்டுப் பொருட்களை நீங்கள் இங்கு காணலாம். உங்கள் உள்ளூர் சந்தையில் கிடைக்கும் விளையாட்டுப் பொருட்களின் தரத்தைக் காட்டிலும் மிகவும் வேறுபட்ட தரங்களிலும் பொருட்கள் இருப்பதை நீங்கள் பார்க்கலாம். பணத்திற்காக தொழில்நீதியில் விளையாடும் பெரியவர்களின் விளையாட்டுப் பொருட்களைப் போல் வேடிக்கைக்காக விளையாடும் சிறுவர்களுக்கு அதே போன்ற விளையாட்டுப்பொருட்கள் கிடைக்கிறது என்று நீங்கள் கருதுகிறீர்களா?

தற்கால கிரிக்கெட் தேசிய அணிகளுக்கிடையே விளையாடப்படும் தொடர் மற்றும் ஒருநாள் சர்வதேச ஆட்டங்களை ஆதிக்கம் செலுத்துகிறது.

விளையாட்டு வீரர்கள் கிரிக்கெட்டை விரும்பும் பொதுமக்களின் நினைவுகளில் வாழ்கின்றனர். இந்தியா விடுதலைபெற 15 ஆண்டுகளுக்கு முன் 1932ல் இந்தியா தொடர் கிரிக்கெட் உலகில் நுழைந்தது. தொடர் கிரிக்கெட் அதன் தோற்றமான 1877லிருந்து இறையாண்மை கொண்ட நாடுகளில் அல்லாமல் ஆங்கிலேயப் பேரரசின் பல்வேறு பகுதிகளுக்கிடையே ஒரு போட்டியாக அமைக்கப்பட்டதால் இது சாத்தியமானது. கிரிக்கெட் விளையாடுதல் ஆங்கிலேய ஆட்சியாளர்களுடன் சமத்துவத்தைக் கோருவதும் அவர்களுடன் சவால் விடுக்கும் வழிமுறையாகவும் மாறியது.

கிரிக்கெட்டின் உருமாற்றம்

1970களின் பத்தாண்டுகளின் போது கிரிக்கெட் உரு மாற்றமடைந்தது. மரபுவழி விளையாட்டு மாறும் உலகத்திற்கேற்ப பரிணமித்த காலம் அது. 1970ஆம் ஆண்டில் சர்வதேச கிரிக்கெட் போட்டியிலிருந்து தென்ஆப்ரிக்கா விலகியது. 1971ல் முதல் ஒருநாள் சர்வதேச கிரிக்கெட் போட்டி இங்கிலாந்திற்கும் ஆஸ்திரேலியாவுக்குமிடையே மெல்போரன் நகரில் நடைபெற்றதால் அவ்வாண்டு சிறப்புமிக்க ஆண்டாகக் கருதப்படுகிறது. இக்குறுகிய கால விளையாட்டு மிகவும் புகழ்பெற்றதாக விளங்கியதால் இது முதல் உலகக்கோப்பை கிரிக்கெட் போட்டி 1975ல் வெற்றிகரமாக அரங்கேற்ற வழிவகுத்தது.

பிறகு 1977ல் கிரிக்கெட் தனது தொடர்ஆட்டத்தின் 100வது ஆண்டைக் கொண்டாடிய போதும் ஒரு விளையாட்டு வீரராலோ அல்லது கிரிக்கெட் நிர்வாகியாலோ மாற்றமடையவில்லை. ஆனால் ஒரு வியாபாரியால் மாற்றமடைந்தது. கெர்ரி பாக்கர் என்னும் ஓர் ஆஸ்திரேலிய தொலைக்காட்சி உயர்அலுவலர் கிரிக்கெட்டின் பணம் ஈட்டும் ஆற்றலைக் கண்டு அதைக் தொலைக்காட்சியில் ஒளிபரப்ப, தேசிய கிரிக்கெட் வாரியாங்களை எதிர்த்து உலகின் முன்னணி கிரிக்கெட் வீரர்கள் 51 பேரிடம் கையொப்பம் பெற்று சுமார் இரண்டு ஆண்டுகள் அதிகாரப்பூர்வமற்ற தொடர் ஆட்டங்களையும், ஒரு நாள் சர்வதேச ஆட்டங்களையும் உலகத் தொடர் கிரிக்கெட் என்னும் பெயரில் நடத்தினார். இது 'பாக்கரின் சர்க்கஸ்' என்று அப்போது வர்ணிக்கப்பட்டது. இரண்டாண்டுகளுக்குப் பிறகு அது நிறுத்தப்பட்டது. இருப்பினும் அக்காலகட்டத்தில் தொலைக்காட்சி ரசிகர்களை பெருமளவில் கவர், அவரால் புகுத்தப்பட்ட புதுமைகள் நீடித்து நின்று விளையாட்டின் தன்மையை மாற்றிவிட்டது.

வண்ண வண்ண ஆடைகள், பாதுகாப்பு தலைக்கவசங்கள், ஆடுகளத்தின் கட்டுப்பாடுகள், ஒளிவிளக்குகளின் கீழ் கிரிக்கெட் ஆகியவை முந்தைய பாக்கர் விளையாட்டின் தரமான நீடித்த பகுதிகளாக மாறின. கிரிக்கெட் என்பது சந்தையில் பரிமாற்றம் செய்யப்படும் பொருள் போன்றதொரு விளையாட்டு என்னும் பாடத்தைக் கற்றுக்கொண்டு வீடு திரும்பினார். கிரிக்கெட் பெரிய அளவில் வருவாயை உருவாக்கியது. கிரிக்கெட் வாரியாங்கள் தங்களின் தொலைக்காட்சி கம்பெனிகளுக்கு தொலைக்காட்சி உரிமைகளை விற்பதன் மூலம் மிகவும் பணம் படைத்தவைகளாக மாறின. தொலைக்காட்சி சானல்கள் கம்பெனிகளுக்கு தொலைக்காட்சி மையங்களை விற்பதன் மூலம் பணத்தை ஈட்டின. கம்பெனிகள் தங்கள் பொருட்களை கிரிக்கெட் விளையாட்டால் வசப்படுத்தப்பட்ட தொலைக்காட்சி ரசிகர்களுக்கு விளம்பரம் செய்வதற்கு தொலைக்காட்சி நிலையங்களுக்கு பெரும் பணத்தை செலுத்துவதில் மகிழ்ச்சியடைந்தன. தொடர்ந்து தொலைக்காட்சி ஆதரவு கிரிக்கெட் விளையாடும் பிரபலங்களுக்கு கிரிக்கெட் வாரியத்தால் அதிக சம்பளம் தரும்படி செய்ததோடு, தற்போது வணிகர்களுக்கு உயர்கள் முதல் கோலாக்கள் வரையிலான வேறுபட்ட பொருட்களுக்கு தொலைக்காட்சியில் விளம்பரம் செய்ய பெரிய அளவில் பணத்தை ஈட்டியும் தருகின்றன. தொலைக்காட்சி ஆதரவு கிரிக்கெட்டை மாற்றிவிட்டது. அது நகரங்களிலும் கிராமங்களிலும் அவ்விளையாட்டின் ரசிகர்களை பேரளவில் அதிகரிக்கச் செய்தது. அது கிரிக்கெட்டின்

சமூகத் தகுதியையும் விசாலமாக்கியது. குழந்தைகள் முன்பெல்லாம் எப்பொழுதும் கிரிக்கெட் போட்டியை கவனிக்க இயலாதவர்களாய் இருந்தனர். ஏனெனில் அவர்கள் பெரிய நகரங்களுக்கு வெளியே வாழ்ந்தனர். அவர்களால் தற்போது அதை கவனித்தும் கற்றுக்கொண்டும் தேசிய கிரிக்கெட் வீரர்களை போல் விளையாடியும் வருகின்றனர். செயற்கைக்கோள் தொலைக்காட்சி தொழில்நுட்பத்தாலும் பன்னாட்டு தொலைக்காட்சி கம்பெனிகளின் உலக அளவிலான வளர்ச்சியாலும் கிரிக்கெட்டுக்கு உலகச்சந்தை உருவானது.

- டெஸ்ட் தொடர் கிரிக்கெட்டின் ஆதிக்கம் முடிவுற்றபின் ஏற்பட்ட மாற்றங்களை பட்டியலிடுக.

வாந்தகம், உட்கங்கள் மற்றும் இன்றைய கிரிக்கெட்

சிட்னியில் ஆடப்படும் கிரிக்கெட் ஆட்டங்களை கூரத்தில் வாழ்ந்துகொண்டே தற்போது கவனிக்கலாம். இந்த எளிய உண்மை கிரிக்கெட்டில் அதிகாரச் சமநிலையை மாற்றியது. இது ஆங்கிலேயப் பேரரசு முறிந்தபின் தொடங்கப்பட்ட ஒரு வழி முறையாகும். உலகமயமாக்கலால் இது தன்னுடைய புகுத்தறிவு தீர்மானத்திற்குக் கொண்டுச் செல்லப்பட்டது. கிரிக்கெட் விளையாடும் நாடுகளில் இவ்விளையாட்டு ரசிகர்கள் பேரளவில் இந்தியாவில் இருப்பதாலும், கிரிக்கெட் விளையாடும் உலகில் இந்தியா பேரளவிலான சந்தையாக இருப்பதாலும் இவ்விளையாட்டின் ஈர்ப்பு மையம் தெற்கு ஆசியாவிற்கு மாறியது. சர்வதேச கிரிக்கெட் குழுவின் தலைமையகம் லண்டனிலிருந்து வரியில்லா துபாய் நகரத்திற்கு மாறியதன் மூலம் இம்மாற்றம் நன்கு புலனாகிறது. கிரிக்கெட்டில் ஈர்ப்பு மையம் பழைய ஆங்கிலோ-ஆஸ்திரேலிய அச்சிலிருந்து விலகுவதற்கான ஒரு மிக முக்கியமான அறிகுறி யாதெனில் அண்மை காலங்களில் கிரிக்கெட்டின் புதுமைகள் முக்கியமாக இந்தியா, பாகிஸ்தான், இலங்கை போன்ற நாடுகளின் துணைக்கண்ட அணிகளின் பயிற்சியிலிருந்து வந்தது என்பதே ஆகும். பாகிஸ்தான் பந்துவீச்சில் தூஸ்ரா மற்றும் மாற்றுச் சுழல்பந்து என்னும் இரண்டு மிகச்சிறந்த நுட்பங்களுக்கு முன்னோடியாக விளங்குகிறது. இரு திறன்களும் துணைக்கண்ட க்யூநிலைகளுக்கு ஏற்ப மேம்படுத்தப்பட்டன. தூஸ்ரா என்பது மிகவும் பளுவான நவீன மட்டைகளைக் கொண்ட வலுத்தாக்குதல் செய்யும், வழக்கில்லாத விரல் சுழல்பந்து வீசுபவர்களால் அச்சுறுத்தப்படும் மட்டையாளர்களை சமாளிக்க பயன்படுத்தும் நுட்பம் ஆகும். ஆட்டமிழக்கச்செய்ய முடியாத விக்கெட்டுகளின் மீது பந்துகளை நகர்த்த மாற்றுச் சுழல்பந்துவீச்சு பயன்படுத்தப்படுகிறது.

தொடக்கத்தில் இரு புதுமைகளும் பிரிட்டன் மற்றும் ஆஸ்திரேலிய நாடுகளால் மிகுந்த சந்தேகத்துடன் கிரிக்கெட் சட்டதிட்டங்களுக்குப் புறம்பானவை என்றும் வஞ்சகமானது என்றும் கருதப்பட்டன. காலப்போக்கில் கிரிக்கெட் சட்டங்கள், விளையாட்டின் ஆங்கிலேய அல்லது ஆஸ்திரேலிய நிலைகளுக்காக மட்டும் வடிவமைக்கப்பட்டவையாக நீடிக்காது என்று இப்புதுமைகள் ஏற்றுக்கொள்ளப்பட்டன. பின்னர் உலகம் முழுவதிலுமுள்ள அனைத்து பந்து வீச்சாளர்களின் உத்தியாக இது மாறியது.

நூற்று ஐம்பது ஆண்டுகளுக்குமுன் முதல் இந்திய கிரிக்கெட் வீரர்களான பார்சீகர்களுக்கு விளையாட போதிய திறந்த வெளி மைதானம் கிடைப்பது பெரும்போராட்டமாக இருந்தது. இன்று உலகச்சந்தை இந்திய விளையாட்டு வீரர்களுக்கு நல்ல சம்பளத்தையும், புகழையும் தந்ததோடு அவர்களுக்கு உலகமே ஓர் அரங்கமாக மாறிவிட்டது. இந்த உருமாற்றம் பற்பல சிறு மாற்றங்களால் கொண்டுவரப்பட்டது என்று வரலாறு தெரிவிக்கிறது. வேடிக்கைக்காக ஆடும் பெரிய

மனிதர்களின் இடத்தை தொழில் ரீதியாக பணத்திற்காக ஆடும் விளையாட்டு வீரர்கள் எடுத்துக்கொண்டனர். மக்கள் ஆதரவில் டெஸ்ட் கிரிக்கெட் போட்டிகளில் இடத்தை ஒருநாள் போட்டிகள் பிடித்துக்கொண்டன. தொழில் நுட்ப அறிவியலில், உலக வாணிகத்தில் குறிப்பிடத்தக்க மாற்றங்கள் வந்தன. மாறிவரும் காலத்திற்கேற்ப மாறுவதே வியாபார வரலாறு ஆகிறது. இப்பாடத்தில் குடியேற்ற ஆட்சியாளர்களின் ஆட்ட பரிணாமம் அடைந்த முறையைக் கண்டோம். இந்த ஆட்டத்தை குடியேற்றத்திற்குப் பின் வந்த உலகம் எவ்வாறு ஏற்றுக்கொண்டது என்பதையும் பார்த்தோம்.

- சிறிது நேரம் கிரிக்கெட்டைப் பற்றி நினைத்தபிறகு விநாயகன் சில சொற்கள் ஆங்கிலத்தில் மட்டுமே பயன்படுத்தப்படுவதைப் பட்டியலிட்டான் - பெளண்டரி, ஓவர், விக்ரெட். அச்சொற்களுக்குச் சிணையான தமிழ் சொற்களை உங்களால் அவனுக்கு விளக்கிக் கூற இயலுமா?

19 வயதிற்குட்பட்டவர்களுக்கான உலகக்கோப்பை இந்திய கிரிக்கெட் அணியின் உறுப்பினரான ஆந்திரப் பிரதேசத்தைச் சேர்ந்த G.H.விஹாரியிடம் ஓர் நோக்காணல்.

வினா : உலகக்கோப்பை இறுதியாட்டத்தில் உங்கள் அணி ஆஸ்திரேலியாவை தோற்கடித்தபோது உங்கள் அனுபவத்தைக் குறித்து கூறுங்கள்.

விடை : (சிரித்துக் கொண்டே...) நாங்கள் மிகவும் நன்றாக ஆடினோம். அது எங்களுக்கு மிகுந்த சந்தோஷத்தைத் தந்தது. கங்காருக்களை (ஆஸ்திரேலிய அணி) அவர்களுடைய நாட்டிலேயே தோற்கடிப்பது மிகவும் கடினம். இந்த வெற்றி எங்களுக்கு மேலும் பெருமையை தேடித்தந்தது.

வினா : இந்தியாவில் கிரிக்கெட் விளையாட்டு ஏன் முக்கியத்துவத்தை பெற்றுவருகிறது?

விடை : நம் நாட்டில் கிரிக்கெட்டிற்கு மக்களிடையே மிகுந்த ஆர்வம் பல உள்ளது. இந்தியாவிலுள்ள குழந்தைகள் தெருக்களிலும், சந்துகளிலும் இந்த விளையாட்டை விளையாடுகின்றனர். இது எல்லோராலும் விளையாடக்கூடிய விளையாட்டு. தமக்கு பிடித்த விளையாட்டு வீரர்களின் சிறப்பான விளையாட்டைப் பார்ப்பது மக்களுக்கு மிகவும் பிடிக்கும். 1983ல் இந்தியா உலகக்கோப்பையை வென்றபின் சொல்லத்தக்க வகையில் இந்த விளையாட்டை விளையாடுகிறது... 2011ல் மீண்டும் உலகக்கோப்பையை வென்றோம். இப்போது 19 வயதிற்குட்பட்டவர்களுக்கான உலகக் கோப்பையை வென்றோம். எதிர்காலத்திலும் இதுபோன்ற விளையாட்டுகள் எத்தனையோ இருக்கும்... அத்துடன் இந்த விளையாட்டிற்கு முக்கியத்துவம் உயர்ந்துகொண்டே செல்லும்.

வினா : கபடி, கோ கோ, ஹாக்கி போன்ற பிற விளையாட்டுகளுக்கு இந்த கிரிக்கெட் விளையாட்டு ஆதரவு கிடைக்கவிடாமல் செய்யுமா?

விடை : ஆம், சிறிதளவிற்கு இது உண்மையே. ஆனால் பிற விளையாட்டுகளுக்குக் கூட உணக்கம் தரவேண்டும். தேசிய விளையாட்டான ஹாக்கி விளையாட்டிற்கு போதிய அளவில் நிதி கிடைக்காமல் இருப்பதைக் கண்டு வருந்துகிறேன்... ஆதரவாளர்கள் முன்னுக்கு வரவேண்டும். மக்களும் அரசாங்கமும் இதை கவனத்தில் கொள்ள வேண்டும்.

வினா : விளையாட்டுகள் நாட்டுப்பற்றை எவ்வாறு வளர்க்கிறது?

விடை : விளையாட்டுகளும் நாட்டுப்பற்றும் ஒன்றுடன் ஒன்று இணைந்தே உள்ளன. விளையாட்டைக் காணும் மக்களிடமிருந்து ஊக்கமளிப்பும், ஆதரவும் இருந்தால் விளையாட்டுகள் மேம்பாடு அடையும். தற்போது விளையாட்டுத் துறையில் விளையாட்டு வீரர்களை உற்சாகப்படுத்துவது ஒரு முறையாக உள்ளது. இதன் பின்னணியில் உள்ள கோட்பாடு... ஒற்றுமையும், உழைப்பும் தேசத்தை உருவாக்குவதில் முக்கிய நோக்கமான ஒற்றுமையை, விளையாட்டுகள் வளர்க்கின்றன. நாட்டிற்காக விளையாடுவது நாட்டுப்பற்றினை வெளிப்படுத்துகிறது.

வினா : பிற விளையாட்டுகளை விட கிரிக்கெட்டிற்கு அதிகஅளவில் வாணிக ஆதரவு ஏன் கிடைக்கிறது?

விடை : தொலைக்காட்சி, ஊடகங்கள் மற்றும் ஆதரவாளர்களே இதற்குக் காரணம். பிற விளையாட்டுகளுக்கும் விளம்பரமும் உற்சாகமும் தரவேண்டும்.

வினா : இந்த விளையாட்டை பொழுதுபோக்காகப் பார்க்கிறீர்களா அல்லது தொழிலாகப் பார்க்கிறீர்களா?

விடை : நம் நாட்டில் கிரிக்கெட்டிற்கு அதிக முக்கியத்துவம் தருவதாக பலர் நம்புகின்றனர். கம்பெனிகள் விளையாட்டுக்கு ஆதரவாளர்களாக உள்ளன. கிரிக்கெட் போட்டிகளை விளையாட்டு அலைவரிசைகள் நேரடி ஒளிபரப்பு செய்கின்றன. இது பிற விளையாட்டுகளுக்கு அதிகம் நடைபெறுவதில்லை. எனவே கபடி, கோகோ, சதுரங்கம் போன்ற மரபுவழி விளையாட்டுகளுக்கு முக்கியத்துவம் கிடைப்பது இல்லை. ஏதேனும் ஒரு விளையாட்டில் சிறந்து விளங்க வேண்டுமென்றால் விளையாட்டு வீரர்கள் மிகவும் கடினமாக உழைக்கவேண்டும். அர்ப்பணிப்பும், சகிப்புத்தன்மையும் வேண்டும். அற்புதங்களுக்கு இங்கே இடமில்லை. தூய்மையான அர்ப்பணிப்புடன் கூடிய உழைப்பு மட்டுமே நல்ல விளைவுகளைத் தரும்.

பிற விளையாட்டுகளும் அவற்றின் நிலையும்



இந்தியாவின் தேசிய விளையாட்டு மற்றும் இந்தியாவில் மக்களின் ஆதரவைப்பெற்ற மற்றொரு விளையாட்டு ஹாக்கி. குடியேற்ற ஆட்சியில் இருந்தபோதே இந்தியா எத்தனையோ போட்டிகளில் வென்றது. 1980கள் வரை சர்வதேச ஹாக்கித் துறையில்

இந்தியாவின் கையே ஓங்கி இருந்தது. ஆனால் கடந்த சில பத்தாண்டுகளாக அதன்நிலை வீழ்ச்சியடைந்து வருகிறது. கிரிக்கெட் போல் அல்லாமல் ஹாக்கி போன்ற விளையாட்டுகளுக்கு பிரச்சார ஊடகங்களிலிருந்தும் வியாபாரத் துறைகளிடமிருந்தும் சம அளவில் ஆதரவு கிடைப்பதில்லை. இந்தியாவில் மக்களின் ஆதரவு பெற்ற மற்றொரு மரபுவழி விளையாட்டு கபடி. இதை சர்வதேச அளவில் விளையாடத் தொடங்கி சுமார் பத்தாண்டுகள் ஆகின்றன. இதில் நம் நாடு வெற்றியாளராக உள்ளது. வில்வித்தை, பூப்பந்து, குத்துச்சண்டை, பளுதூக்குதல், சதுரங்கம், டென்னிஸ் போன்ற விளையாட்டுகளில் இந்திய விளையாட்டு வீரர்கள் சர்வதேசப் போட்டிகளில் பல பதக்கங்களை வென்றனர். எனினும் உடற்பயிற்சி விளையாட்டுகளிலும் கால்பந்து, கைபந்தி பந்து, கூடைப்பந்து போன்ற சர்வதேச ஆதரவு பெற்ற விளையாட்டுகளில் நாம் பெரிய அளவில் வெற்றியடைய முடியவில்லை.

குழந்தைகள் விரும்பி விளையாடும் விளையாட்டை பெரியவர்கள் ஆடினால் நாம் பார்க்க மாட்டோம். இந்த படத்தில் விளையாடும் விளையாட்டை நீங்கள் எப்போதாவது பார்த்தீர்களா? அதனுடைய விதிமுறைகளை விளக்குங்கள். இந்த விளையாட்டுகளை பெரியவர்கள் ஏன் விளையாட மாட்டார்கள்?

விளையாட்டுகள் மன வளர்ச்சியோடு உடல் வளர்ச்சியையும் வளர்க்கின்றன. பள்ளிப் பருவத்திலிருந்தே குழந்தைகளிடமுள்ள விளையாட்டு ஆற்றலையும் ஆர்வத்தையும் கண்டறிந்து அதை மேம்படுத்துவதற்கு அரசாங்கம் பல செயல்திட்டங்களை நடைமுறைப்படுத்தி வருகிறது.



முக்கியச் சொற்கள்

1. குடியேற்ற ஆட்சி
2. உலக வாணிகம்
3. தேசப்பற்று
4. ஆதரவாளர்கள்

உனது கற்றலை மேம்படுத்துக

1. தவறான கூற்றுக்களை திருத்துக:(AS1)
 - தம்முடைய ஆட்சியில் உள்ள நாடுகளுக்கிடையே போட்டிகளை நடத்துவதற்கு கிரிக்கெட்டை குடியேற்ற ஆட்சியாளர்கள் ஊக்கமளித்தனர்.
 - மேற்கத்திய கலாச்சாரத்தை பின்பற்ற மக்கள் இந்த விளையாட்டை கற்றறிந்தனர்.
 - ஆங்கிலேய ஆட்சிகாலத்தில் இந்திய கிராமவாசிகள் கிரிக்கெட்டை விளையாடினர்.
 - பள்ளிகளில் நன்னடத்தைகளை கொண்டுவர விளையாட்டுகளை அறிமுகப்படுத்தினர்.
2. பிற விளையாட்டுகள் மற்றும் கிரிக்கெட் பற்றிய காந்தியடிகளின் கருத்துகளைக் குறித்து சிறு குறிப்பு வரைக.(AS1)
3. இப்பாடத்தை படித்து கீழ்க்கண்டவற்றிற்கு சுருக்கமான விளக்கங்களைத் தருக:(AS1)
 - இந்தியாவில் கிரிக்கெட் சங்கத்தை உருவாக்கிய முதல் இந்திய சமூகத்தினர் பாரசீக்கர்கள்.
 - இலண்டனிலிருந்து துபாய்க்கு சர்வதேச கிரிக்கெட் சங்கம் மாற்றப்பட்டதன் முக்கியத்துவம்.
4. ஏதேனும் ஓர் உள்நாள் விளையாட்டின் வரலாற்றை கண்டறிந்து எழுது. உங்கள் பெற்றோர் அல்லது பெற்றோரின் பெற்றோரிடம் இதை அவர்களுடைய குழந்தைப்பருவத்தில் எவ்வாறு விளையாடினர் என்பதைப் பற்றி கேள். அவ்விளையாட்டுகள் தற்காலத்திலும், அவ்வாறே விளையாடப்படுகின்றனவா? மாற்றங்களுக்கு வரலாற்று அடிப்படையிலான காரணங்கள் இருந்தால் அவற்றை குறிப்பிடுங்கள்.(AS3)
5. தொழில் நுட்ப அறிவியலில், முக்கியமாக தொலைக்காட்சி தொழில் நுட்பம், சமகால கிரிக்கெட் வளர்ச்சியில் எவ்வாறு தாக்கத்தை ஏற்படுத்தியது?(AS4)
6. கிரிக்கெட் வாணிக விளையாட்டாக மாறியதால் ஏற்பட்ட பரிணாமங்களின் மீது ஒரு துண்டு பிரசுரத்தை தயாரிக்கவும்.(AS6)
7. உலக புறவரி படத்தில் கிரிக்கெட் விளையாடும் ஏதேனும் ஐந்து நாடுகளை குறிக்கவும்.(AS5)

கலந்துரையாடல் : விளையாட்டால் நாட்டின் கௌரவம் அதிகரிக்கிறதா? விவாதி.

செயல்திட்டம் : ஏதேனும் ஒரு விளையாட்டை பற்றிய வரலாற்றை சேகரி. அவ்விளையாட்டின் வரலாற்றை அறிக்கை வடிவில் எழுதவும்.

உலகத்தில் பேரிடர் நிகழும் நாடுகளுள் இந்தியாவும் ஒரு நாடாகும். இந்தியா பரந்த மக்கட்தொகையும், பல்வேறு புவியியல் அமைப்பில் தனித்தன்மையையும் கொண்டது. பரவலான பண்புகளை உடையது. இயற்கை பேரிடர்களான புயல், நில நடுக்கங்கள், வறட்சி, வெள்ளப் பெருக்குகள், நிலச்சரிவுகள் இந்தியாவின் பலபகுதிகளில் கடுமையான பாதிப்பை ஏற்படுத்துகின்றன. குறிப்பாக இந்தியாவின் கிழக்கு மற்றும் தென்கிழக்குப் பகுதிகள் வெள்ளத்தால் அடிக்கடி பாதிக்கப்படுகின்றன. கங்கை மற்றும் பிரம்மபுத்திரா பகுதிகளில் வெள்ளப் பெருக்குகள் அடிக்கடி ஏற்படுகின்றன. பீடபூமியின் உட்பகுதிகளிலும், இமயமலைப் பகுதிகளிலும் நிலநடுக்கங்கள் ஏற்படுகின்றன. மேலும் இராஜஸ்தான் மற்றும் தென்னிந்தியாவின் ராயலசீமாப் பகுதிகள் அடிக்கடி கடுமையான வறட்சியால் பாதிக்கப்படுகின்றன. இவ்வகையான பேரிடர் நிகழ்வுகள், பல்வேறு வகைகளில் சேதப்படுத்துவதாக இருக்கின்றன. எடுத்துக்காட்டாக, கடலோரப் பகுதியில் வாழும் மக்கள் புயல், வெள்ளப்பெருக்கு போன்ற பேரிடர்களால் பாதிக்கப்படுகின்றனர். நிலநடுக்க மண்டலங்களில் வாழும் மக்கள் புயல், வெள்ளம் போன்ற பேரிடர்களை எதிர்கொள்ள வேண்டியுள்ளது. அப்படிப்பட்ட பகுதிகளை **பல்வகைப்பட்ட பேரிடர் மண்டலங்கள்** என்று அழைக்கிறார்கள். இந்நிகழ்வுகளின் காரணமாக அதிக உயிர்சேதங்கள் ஏற்படுகின்றன. வெள்ளப் பெருக்கு ஏற்படும் போது மக்கள் அதை எதிர்கொள்ள ஆயத்தமாகவும் இருப்பதில்லை. எடுத்துக்காட்டாக வெள்ளப் பெருக்கால் உயிர் சேதங்கள், வீடுகள், கால்நடைகள், மக்களின் உடைமைகள், முக்கிய ஆவணங்கள், பொருட்கள் அடித்துச் செல்லப்படுகின்றன. ஆகவே வெள்ளப் பெருக்கு ஒரு பேரழிவாகும்.

பேரிடர் வகைகள் :

பேரிடர்கள் அவற்றின் வேகம், தன்மை, தோற்றம் முதலியவற்றின் அடிப்படையில் பல வகைகளாக வகைப்படுத்தலாம்.

அ. வேகத்தின் அடிப்படையில் நிகழும் பேரழிவுகளை மெதுவாக அல்லது வேகமாக நிலைக்கொள்ளும் பேரிடர்கள் என வகைப்படுத்த முடியும்.

மெதுவாக நிகழும் பேரிடர் : இவ்வகை பேரிடரானது பல ஆண்டுகள், மாதங்கள், பல நாட்கள் நீடித்திருக்கும். வறட்சி, சுற்றுச்சூழல் இழப்பு, நோய் பரவுதல், பஞ்சம் முதலியன மெதுவாக நிகழும் பேரிடர்களுக்கு எடுத்துக்காட்டுகளாக கூறலாம்.

விரைவாக நிகழும் பேரிடர் : உடனடியாக அல்லது இமைப்பொழுதில் நிகழும் அதிர்ச்சியான பேரிடரை விரைவாக நிகழும் பேரிடர் என்பர். நிலநடுக்கங்கள், புயல், வெள்ளப்பெருக்கு, எரிமலை வெடித்தல் போன்றவை இதற்கு எடுத்துக்காட்டுகளாகும்.

ஆ. காரணங்களின் அடிப்படையில் பேரிடரை இயற்கைப் பேரிடர் மற்றும் மனிதனால் உருவாக்கப்படும் பேரிடர் என இருவகைப்படுத்தலாம்.

இயற்கைப் பேரிடர் : இயற்கையின் சீற்றத்தால் இயற்கைப் பேரிடர் ஏற்படுகின்றன. அந்நிகழ்வுகளின் விளைவாக உயிர், உடைமைகள், பொருட்கள், சுற்றுச்சூழல்கள் முதலியவை சேதமடைகின்றன.

இயற்கையின் பேரிடர் வகைகள்

அ. நில நடுக்கங்கள்

ஆ. புயல்கள்

இ. வெள்ளப்பெருக்குகள்

ஈ. வறட்சிகள்

உ. சுனாமிகள்/ஆழிப்பேரலைகள்

ஊ. நிலச்சரிவுகள்

இ. எரிமலை வெடிப்புகள் முதலியன.

நீங்கள் ஏழாம் வகுப்பில் புயல் மற்றும் வெள்ளப்பெருக்குகள் பற்றி படித்தீர்கள். எட்டாம் வகுப்பில் நிலநடுக்கங்கள் மற்றும் அவற்றினால் ஏற்படும் விளைவுகள் பற்றித் தெரிந்துக்கொள்வோம்.

மனிதனால் ஏற்படும் பேரிடர் : மனிதனுடைய கவனக்குறைவு அலட்சியப்போக்கு மற்றும் அறியாமைகளால் பேரிடர்கள் ஏற்படுகின்றன. இவைகளால் சாதாரண மனித வாழ்க்கைக்கு இடர்பாடுகள் ஏற்படுகின்றன.

இவற்றால் உயிர் சேதங்கள், உடைமைகள் பொருட்சேதங்கள் சுற்றுச்சூழல் இழப்பு முதலியவை ஏற்படுகின்றன.

இவைகளுக்கு சில எடுத்துக்காட்டுகள் :

1984ம் ஆண்டு நிகழ்ந்த போபால் விஷவாயு கசிவால் நடந்த சோகச் சம்பவம், 1997ல் டில்லியில் நிகழ்ந்த உப்ஹார் திரையரங்கு தீவிபத்து, 2002ல் நிகழ்ந்த ராஜதானி விரைவு வண்டி தடம் புரண்டதால் ஏற்பட்ட உயிர்பலிகள், 2008ம் ஆண்டு ஜெய்ப்பூரில் நடந்த தொடர் வெடிகுண்டு வெடிப்பு சம்பவம் முதலியன.

போரிடர் மேலாண்மை என்றால் என்ன?

போரிடர் மேலாண்மை என்பது விளைவுகளின் தாக்கத்தை குறைத்தல், இடரின் விளைவால் ஏற்படும் பாதிப்பை முன்கூட்டியே அறிந்து மக்களுக்கு உதவி அளித்தல், போரிடரை எதிர்கொள்ள ஆயத்தப்படுத்துதல், இடர்தணித்தல் போன்ற செயல்களை உள் அடக்கியதாகும். இச்செயல்கள் ஆயத்தப்படல், இடர்தணித்தல், அவசர உதவி, மீட்பு மற்றும் நிவாரணப் பணிகள், மறுவாழ்வு புணரமைப்புச்

படம் 24.1 : போரிடர் தயார்நிலை - போரிடர் மேலாளராதல்

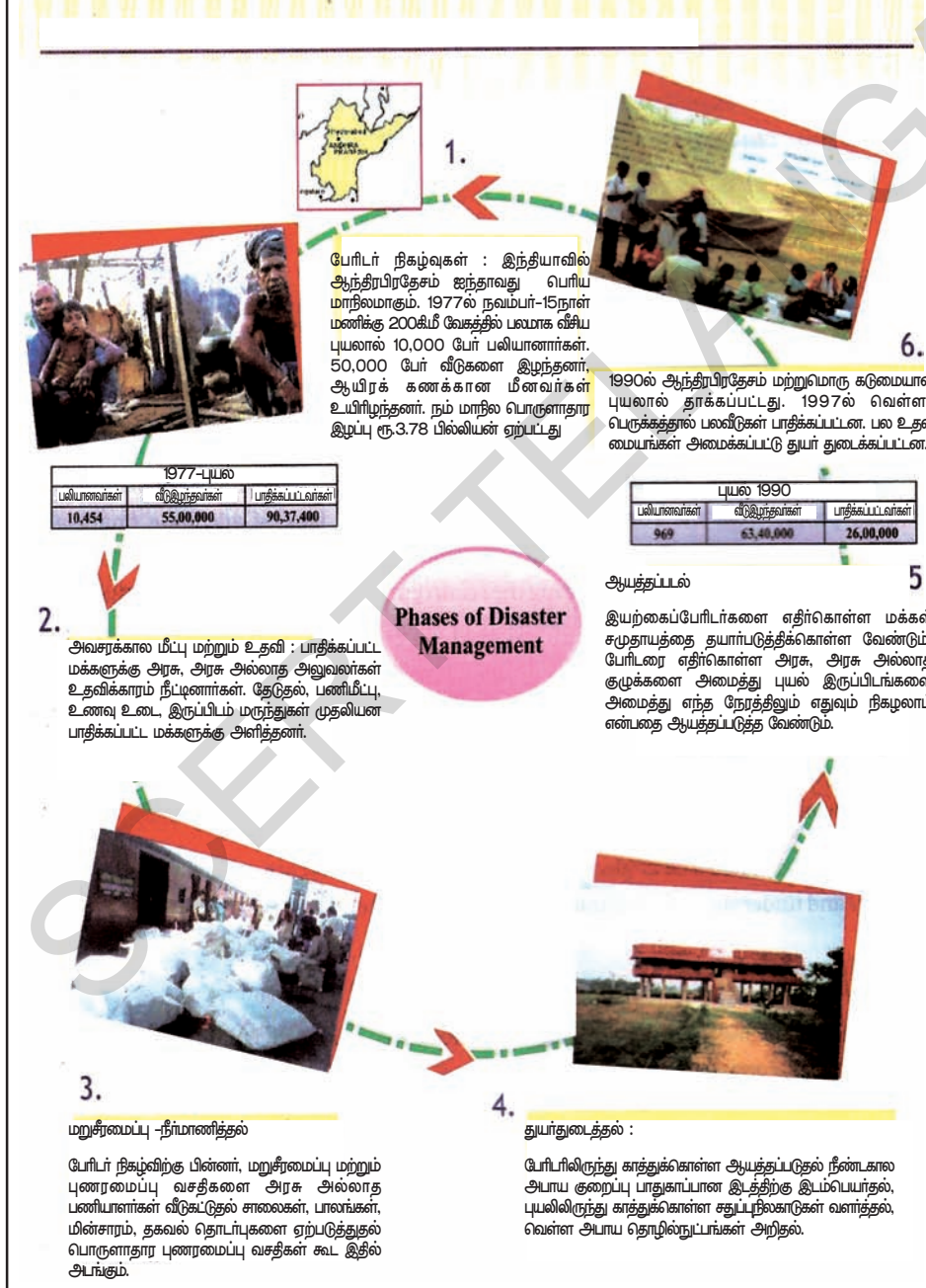

செயல்கள் மற்றும் பேரழிவிற் கு முன்பும், பின்பும் நிகழும் செயல்கள் இதனுடன் தொடர்புடையதாகும்.

ஆசிரியர்களும் மாணவர்களும் சமுதாயத்தோடு ஒருங்கிணைந்தவர்கள். அவர்கள் போரிடர்கள் நிகழும் போது தயார்நிலையிலிருந்து மிகமுக்கிய பங்கு வகிக்க முடியும். மாணவர்களும் அவர்களுடைய பெற்றோர்களும் சமுதாயத்திற்கும் இது குறித்தச் செய்திகளை கொண்டு சென்று சேர்ப்பவர்களாக திகழ்கின்றனர். இது குறித்து ஆசிரியர்கள் மாணவர்களுக்கு தகுந்த வழிகாட்டும் பெறுபுடையவர்களாக உள்ளனர்.

சுனாமி (ஆழிப்பேரலை) TSUNAMI

- சுனாமி அல்லது ஆழிப்பேரலை என்றால் என்ன என்று உனக்குத் தெரியுமா? சுனாமி எப்படி ஏற்படுகிறது? அதுபற்றி முன்கூட்டியே எப்படி தெரிந்துக் கொள்வது? மாநிலத்தின் ஏதாவது ஒரு கடற்பகுதியில் வாழும் நீங்கள் உங்களை சுனாமியிலிருந்து எவ்வாறு பாதுகாத்துக்கொள்ள முடியும்? சுனாமி என்றசொல் ஜப்பானின் சொற்களான TSU துறைமுகம் Name பேரலைகள் என்று பொருள்படும்.

சுனாமி பேரலைகள் கடலடி நிலச்சரிவுகள், எரிமலை வெடிப்புகள் நிலநடுக்கங்கள் போன்றவற்றின் விளைவால் ஏற்படுகின்றன. மிகப்பெரிய அலைகள் கடற்பகுதி வாழ் மக்களின் வாழ்வாதாரங்களை நாசமாக்குகின்றன. கடல் அல்லது பெருங்கடலில் நிலநடுக்கம் ஏற்படும் போது அலைகள் ஆழமில்லாத இடத்திற்கு மேலே சென்று பல மீட்டர்கள் வரை உயர்ந்து கடற்கரையை அடையும். பின்னர் கடற்பகுதிகளை சூறையாடி நாசமாக்குகின்றன. சுனாமி அபாயம் நில நடுக்கத்திற்கு பிறகும் பல மணி நேரம் நீடிக்கும்.

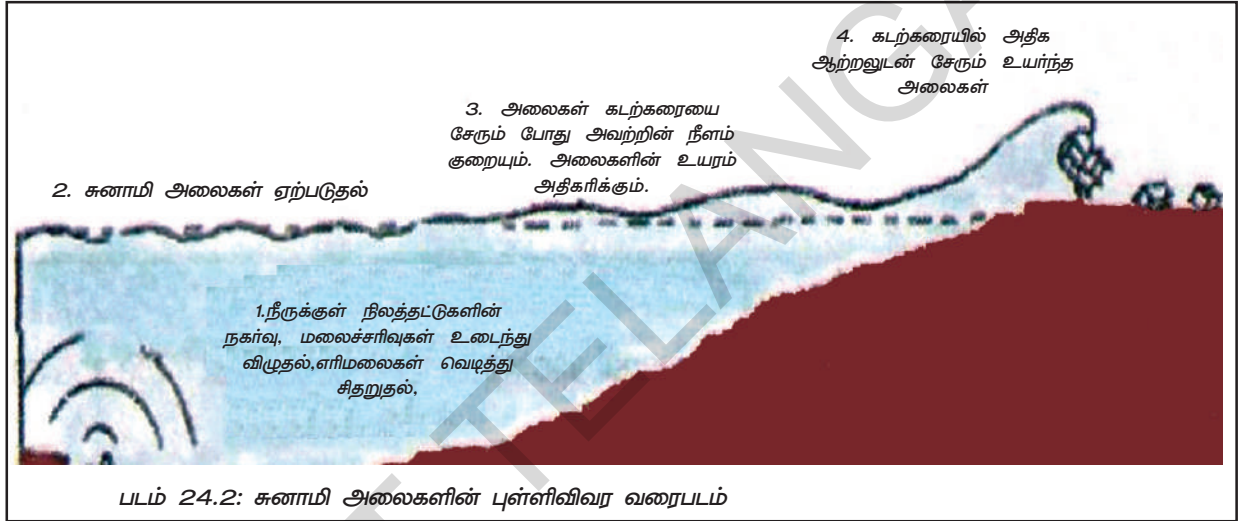

படம் 24.2: சுனாமி அலைகளின் புள்ளிவிவர வரைபடம்

உனக்குத் தெரியுமா?

அ. சுனாமி என்பது பல தொடர் அலைகளைக் கொண்டது. முதன்முதலில் ஏற்படும் அலைகள் பேரலைகள் அல்ல. அதற்கு அடுத்து வரும் சுனாமி அலைகளால் ஏற்படும் ஆபத்து பல மணி நேரங்கள் நீடித்திருக்கும்.

ஆ. சுனாமி பேரலை கடற்கரை சமவெளிப் பகுதிகளில் மனிதனை விட வேகமாக 50 கி.மீ வேகத்தில் தாக்கக் கூடியது.

இ. சுனாமி எந்நேரத்திலும் அதாவது இரவு நேரத்திலும் நிகழக்கூடும்.

சுனாமி ஏற்படுவதற்கு முன்பு என்ன செய்ய வேண்டும்?

1. நீங்கள் உங்களுடைய வீடு, பள்ளி வேலை செய்யுமிடம் அல்லது அடிக்கடி சென்றுபார்க்கும் பகுதிகள் சுனாமியில் பாதிக்கப்படும் பகுதிகளா என்பதை கண்டறியவும்.

2. சுனாமி ஏற்படுத்தும் ஆபத்தை முன்கூட்டியே அறிந்து நாம் இருக்கும்

இடமான பள்ளி, வேலை செய்யுமிடம் மற்ற இடங்களிலிருந்து வெளியேற வேண்டும்.

3. வெளியேறும் வழித் தடங்களை பற்றி அறிந்திருத்தல் வேண்டும்.

4. உயிர்காக்கும் பொருட்கள் மற்றும் முதல்துவிப் பொருட்களை கையில் வைத்துக் கொள்ள வேண்டும்.

5. சுனாமி எச்சரிக்கையைப் பற்றி உன் குடும்பத்தோடு விவாதிக்கவும்.

சுனாமிகளை கண்காணித்தல்

செயற்கைக் கோள் மற்றும் வானிலை மையத்தில் உள்ள ராடார் உதவியாலும் தொழில்நுட்பத்தின் உதவியாலும் பூமியில் ஏற்படும் நிலநடுக்கத்தையும், பெருங்கடலில் ஏற்படும் நிலநடுக்கங்களையும் சுனாமி அலைகளையும் முன்கூட்டியே அறிந்து கொள்ள முடியும். இப்பேரழிவுகள் ஏற்படுத்தும் விளைவுகளை அது தொடங்கும் மையப் பகுதியிலிருந்து நிலப்பரப்பின் தூரத்தைப் பொறுத்து கணக்கிடப்படுகிறது. இந்த முன்னெச்சரிக்கை அபாயத் தகவலானது சுனாமி அலைகள் ஏற்படுவதற்கு சில மணி நேரங்களுக்கு முன்பு தெரிவிக்கப்படுகிறது.

ராடார் அலைகளின் வேகத்தைக் காட்டும் கருவிகள் கடலோரப் பகுதிகளில் சுனாமியை தடுக்க உதவும். ஆனால் பெருங்கடல் ஆழ்ப்பகுதியில் சுனாமி அலைகள் ஏற்படும்போது அவற்றை தடுக்க இயலாது. கடற்கரையிலிருந்து 50கி.மீ வரை சுனாமி எச்சரிக்கை கண்காணிப்புக் கருவிகள் அமைக்கப்பட்டுள்ளன. செயற்கை கோள்களுடன் தொடர்புடைய கடல் மட்டத்திற்கு மேலே மிதக்கும் கருவிகளின் உதவியால் சுனாமி எச்சரிக்கை அறிவிக்கப்படுகின்றன.

சுனாமியின் போது என்ன செய்யவேண்டும் ?

- * நீங்கள் வீட்டில் உள்ளபோது சுனாமி எச்சரிக்கை முன்கூட்டியே அறிந்தால், அவ்வெச்சரிக்கைகளை உங்கள் குடும்ப உறுப்பினர்கள் அனைவரும் அறிந்திருக்கிறார்களா என உறுதி செய்துகொள்ளுங்கள். சுனாமி பாதிக்கக் கூடிய இடங்களில் வசித்துவந்தால், உடனடியாக அவ்விடத்திலிருந்து வெளியே பாதுகாப்பான இடத்திற்கு செல்ல வேண்டும்.
- * அப்பகுதிகளிலிருந்து வெளியேறும் போது உங்களிடத்தில் வைத்துள்ள பேரிடர் முதலுதவிப் பெட்டி, உடமைகள், உணவு, குடிநீர் போன்றவையை எடுத்துச் செல்ல வேண்டும்.
- * அப்படி வெளியேறும் போது உங்களிடம் உள்ள கால்நடைகளையும் கொண்டு செல்ல வேண்டும்.

- * நீங்கள் கடலோரப் பகுதிகளில் இருக்கும் போது லேசான நில அதிர்வுகளை உணர்ந்தால், சுனாமி எச்சரிக்கை வரும் வரை காத்திருக்காமல் உடனடியாக உயரமான இடத்திற்கு இடம் பெயர்ந்து செல்ல வேண்டும். பெருங்கடல்களுக்கு செல்லும் ஆறுகள் மற்றும் நீரோடைகள் அப்பகுதியில் செல்லுமானால் அவற்றிலிருந்து விலகிச் செல்ல வேண்டும்.
- * கடலோர தாழ்வுப் பகுதிகளில் பல அடுக்கு கட்டிடங்கள், சிமெண்ட் கட்டிடங்கள், உணவு விடுதிகள், முதலியன கட்டப்பட்டுள்ளன. இக்கட்டத்தின் மேற்பகுதிகள் பாதுகாப்பானப் பகுதிகளாகும்.
- * கடற்கரைப்பாறைப் பகுதிகள் மேடாகவும், பள்ளமாகவும் இல்லாத சமவெளிப் பகுதிகள் சுனாமியிலிருந்து நம்மை காப்பாற்றும் இடங்களாகும். இருப்பினும் மிகப்பெரிய சுனாமி அலைகள், கடலோரப்பகுதி மக்களுக்கு பாதுகாப்பு அற்றவைகளாக உள்ளன. சுனாமி எச்சரிக்கையின் போது தாழ்வான பகுதியில் உள்ளவர்கள் உயரமான பகுதிகளுக்கு செல்ல வேண்டும். பேரிடர்களைப்பற்றி வானொலி, தொலைக்காட்சியிலிருந்து வரும் அறிவிப்புகளை அனைவரும் கவனிக்க வேண்டும்.

சுனாமிக்கு பிறகு என்ன செய்யவேண்டும்?

- * வானொலி, தொலைக்காட்சிகளிலிருந்து தொடர்ந்து வரும் அவசர அறிவிப்புகளை அனைவரும் கவனிக்க வேண்டும்.
- * சுனாமியின் தாக்கத்தால் சாலைகள் பாலங்கள், மற்ற இடங்கள் பாதுகாப்பற்றது.
- * கடுமையாக பாதிக்கப்பட்ட நபர்களுக்கு உடனடியாக முதலுதவி அளிக்க நாமே தயார் நிலையில் இருக்க வேண்டும்.
- * சுனாமியால் பாதிக்கப்பட்டவருக்கு உதவி தேவைப்பட்டால் நீங்கள் உடனடியாக உங்களிடம் உள்ள பொருட்களைக் கொண்டு சென்று உதவிச் செய்தல் வேண்டும். வெள்ளப் பெருக்குகள் ஏற்படும் பகுதிகளில் மற்றவர்களை மீட்கும் போதோ அல்லது காப்பாற்றும் போதோ சிலர் இறக்க நேரிடும் அல்லது காயமடைய நேரிடும்.

- * பல குடும்பங்களில் உள்ள முதியோர்கள், குழந்தைகள் மற்றும் மாற்றுத்திறனாளிகள் போக்குவரத்து வசதி இல்லாத குடும்பங்கள் போன்றவர்களுக்கு சுனாமியின் போது அவசரக்கால உதவி செய்வது அவசியமாகும்.
- * பேரிடர் பகுதிகளுக்கு செல்வதை தவிர்த்தல் வேண்டும். அப்பகுதிகளில் இருப்பதால் மீட்புப் பணிகளுக்கு தடை ஏற்படும். இதர அவசர செயல்பாடுகளுக்கு தொய்வு உண்டாகும். அது மட்டுமல்லாமல் வெள்ளப் பெருக்குகளின் போது மாசு அடைந்த நீர், சேதமடைந்த சாலைகள், நிலச்சரிவுகள், சேறு, சகதி மற்றும் குளங்களால் ஆபத்து ஏற்படலாம்.
- * தொலைப்பேசிகளை அவசர அழைப்புக்கு மட்டும் பயன்படுத்த வேண்டும். பேரிடர் பகுதியில் உள்ள தொலைபேசி இணைப்புகள் அடிக்கடி சேதமடையும். ஆகவே அவசர அழைப்புகளை பெறுவதற்கு மட்டும் அவற்றை பழுது பார்க்க வேண்டிய அவசியம் உள்ளது.
- * கட்டிடத்தைச் சுற்றி தண்ணீர் சூழ்ந்திருந்தால் அப்பகுதியை விட்டு வெளியேற வேண்டும். வெள்ளப் பெருக்கு போன்று சுனாமி நீரானது கட்டத்தை அடியோடு இடம் பெயர்த்துவிடும். பெரிய கட்டத்தையும் மூழ்கடித்துவிடும். தரைப் பகுதியில்



படம் 24.3: இந்தியாவின் கிழக்கு மற்றும் தெற்கு கடலோரப் பகுதிகளை தாக்கிய சுனாமி அலைகள்

- விரிசலை ஏற்படுத்தும். சுவர்கள் இடிந்து விழும்.
- * நீங்கள் மறுபடியும் வீட்டில் குடியேறும் போது ஜாக்கிரத்தையாக இருத்தல் வேண்டும். ஏனென்றால் சுனாமி அலைகளால், இருப்பிடங்கள் நீங்கள் எதிர்பார்க்காத அளவுக்கு சேதமடைந்திருக்கும்.
- * நீங்கள் முழுக்கால் சட்டை, முழுக்கைச்சட்டையையும், திடமாக உள்ள பாத கவசங்களையும் அணிந்து கொள்ள வேண்டும். ஏனென்றால் பேரிடரால் கால்களுக்கு வெட்டுக்காயங்கள் ஏற்படக் கூடும்.
- * நீங்கள் கட்டிடத்தை ஆய்வு செய்வதற்கும் மின்கல விளக்குகள், டார்ச்சு விளக்குகள் மற்றும் குறுகிய காலம் ஒளிரும் விளக்குகளை பயன்படுத்த வேண்டும். இவை மற்றவர்களுக்கு பாதுகாப்பானது. தீவிபத்துக்களை உண்டாக்காது. குடியிருப்பு கட்டிடங்களுக்கு மெழுகுவர்த்திகளை பயன்படுத்தக் கூடாது.
- * கட்டிடச்சுவர்கள், தரைகள், கதவுகள், ஏறும்படிகள், நன்றாக உள்ளனவா? அல்லது இடிந்து போன நிலையில் உள்ளனவா? என்று நன்கு கவனிக்க வேண்டும்.
- * கட்டிடத்தின் அடித்தளத்தில் விரிசல்கள் உடைப்புகள் இருக்கின்றனவா என்று ஆய்வு செய்ய வேண்டும். அடித்தளத்தில் விரிசல்கள் அல்லது உடைப்புகள் இருந்தால் அவை வசிப்பதற்கு ஏற்றதல்ல.
- * தீயினால் ஏற்படும் அபாயத்தை கவனி. அத்தீவிபத்தால் வாயுக்கள் செல்லும் குழாயில் உடைப்பு ஏற்பட்டிருக்கலாம். அல்லது குழாயில் வாயுக் கசிவுகள் ஏற்பட்டிருக்கலாம். வெள்ளத்தால் பாதிக்கப்பட்ட இடத்தில் மின்சுற்றுகள் மூழ்கியிருக்கும். உலைகள் அல்லது மின்சாரச் சாதனம் பழுதடைந்ததால் தீ விபத்து ஏற்படலாம். ஆகவே அவற்றை கவனிக்க வேண்டும்.

காட்டு விலங்குகள் குறிப்பாக விஷமுள்ள பாம்புகள் இருப்பிட கட்டிடங்களுக்குள் நீருடன் வருவதை கவனிக்கவும். குப்பை கூளங்களை அகற்றுவதற்கு கம்புகளை பயன்படுத்த வேண்டும். பாம்புகள், கால்நடைகள் அவற்றின் இருப்பிடத்திலிருந்து சூனாமி வெள்ளத்தால் அடித்துவரக்கூடும். வெள்ளத்தால் அடித்து வரும் எரிபொருள்

அல்லது வெடிப் பொருட்களை கவனிக்க வேண்டும். வெள்ளத்தை தொடர்ந்து நிகழும் ஒரு பேரழிவு தான் தீவிபத்தாகும்.

* கட்டிடத்தின் சுவர்கள் உலர ஜன்னல்களை திறந்து வைக்க வேண்டும்.

* சேறு மற்றும் சகதிகளை காய்வதற்கு முன்பு அகற்ற வேண்டும்.

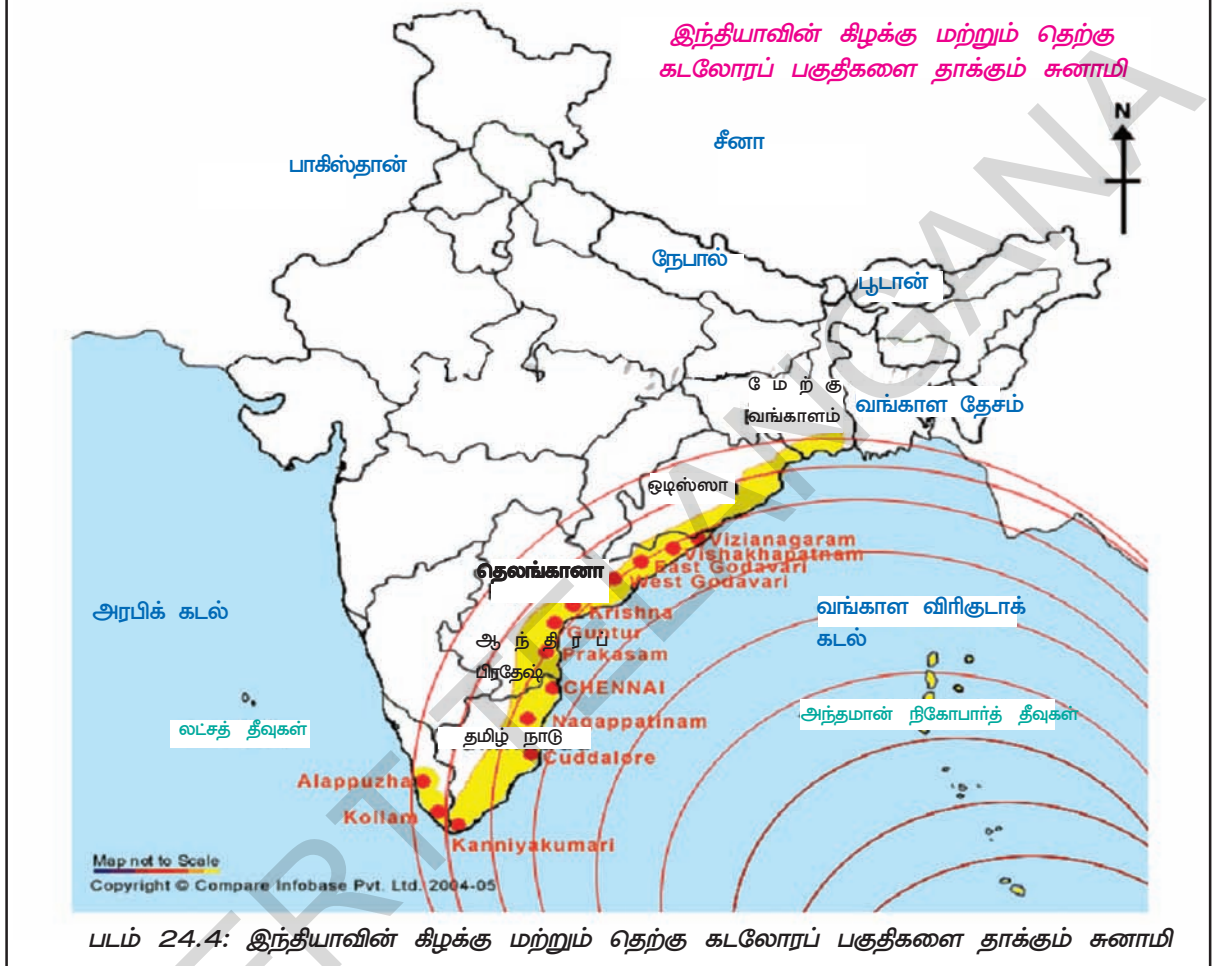

படம் 24.4: இந்தியாவின் கிழக்கு மற்றும் தெற்கு கடலோரப் பகுதிகளை தாக்கும் சூனாமி

வறட்சி

மழைப்பொழிவு பற்றாக்குறைவினால் நீண்ட காலமாக நிலவும் வறண்ட வானிலையை வறட்சி என்பர். பற்றாக்குறையான அல்லது சொற்பமான மழைப்பொழிவே வறட்சிக்கு முக்கிய காரணம் என வரையறுக்கலாம். ஒரு வருடத்தில் சாதாரண மழைப்பொழிவு அல்லது நீண்ட இடைவெளிக்குப் பிறகோ அல்லது இரண்டு அல்லது அதற்கு மேல் மழைக்காலத்திற்கு பிறகோ பெய்யும் பற்றாக்குறையான மழைப்பொழிவை அல்லது பொய்த்து போவதால் உருவாகும் மழை பொழி வின்மையை வேளாண்மை வறட்சி என்பர்.

அதனால் சரியான மழையளவும் அதன் பங்கீடுகளும் முக்கியமானவைகளாகும்.

சராசரி மழைப்பொழிவிலிருந்து சதவீத வேறுபாட்டைக் கொண்டு அதிக அல்லது குறைந்த மழைப்பொழிவை கீழ்க்கண்டவாறு நிர்ணயிக்கலாம்.

அதிகளவு : சராசரி மழையளவை விட 20% க்கும் மேலான மழைப் பொழிவு.

இயல்பான மழையளவு : சராசரி மழை பொழிவில் +19% லிருந்து -19% வரை மழைப் பொழிவு.

குறைவான - சராசரி மழை பொழிவை விட 20%விருந்து 59% குறைவான மழைப் பொழிவு.

மிககுறைவான : சராசரி மழை பொழிவில் 60% அல்லது அதற்கும் குறைவான மழைப் பொழிவு.

புவியியல் அமைவிடத்திற்கு ஏற்றவாறு சில பகுதிகளில் பெரும்பாலும் குறிப்பிடத்தக்க அளவிற்கும் குறைவான மழைப் பொழிவைப் பெறும். இவை **வறட்சிப் பகுதிகள்** என்று அழைக்கப்படுகிறது..

(எ.கா) ஒவ்வொரு ஐந்து ஆண்டுகளுக்கும் ஒரு முறை ராயலசீமா, தெலுங்காணா பகுதிகளில் வறட்சி நிலவும்.

வறட்சியின் தாக்கம்

தொடர் வறட்சியின் தாக்கத்தால் :

- * குடிநீர் பற்றாக்குறை ஏற்படும்.
- * பயிர் நிலப்பரப்பு குறையும்.
- * விவசாயத் துறையில் தொழிற் செயல்பாடுகள் குறைவதால் வேலை வாய்ப்பின்மை ஏற்படுகிறது.
- * விவசாயத் தொழிலில் ஈடுபட்டவர்களின் கொள்முதல் அல்லது மகசூல் குறையும்.
- * உணவு தானியங்களில் பற்றாக்குறை ஏற்படும்.
- * கால்நடை தீவனங்கள் பற்றாக்குறை ஏற்படும்.
- * குழந்தைகளிடையே உட்கட்டி குறைபாடு ஏற்படும்.
- * பட்டினியால் உடல் நலக்குறைவு தொற்று நோய்களான பேதி, சீதபேதி, காலரா மற்றும் கண்பார்வைக் குறைபாடு நோய்கள் ஏற்படும்.
- * இந்த இடர்பாடுகளால் நிலத்தை குத்தகைக்குக் கைவத்தல், தங்க ஆபரணங்களை விற்பது ஆகியவை நடைபெறும்.
- * வேலை வாய்ப்புகளைத் தேடி மக்கள் இடம்பெயர் நேரிடும்.

வறட்சியை சமாளிப்பது எப்படி

வறட்சி என்பது படிப்படியாக, மெதுவாக நிகழக்கூடிய பேரிடராகும். நாம் ஆயுத்தமாவதற்கு அதிக நேரம் இருக்கும். திடீர் பேரழிவு போல் இல்லாமல் அதை எதிர் கொள்ளவும் அதை தணிக்கவும் நேரமிருக்கும். முடிவெடுப்பவர்கள் இதை

முன்கூட்டியே கண்காணித்து எச்சரிக்கை செய்ய முடியும்.

சாதாரணமாக வறட்சி பாதிக்கப்பட்ட பகுதிகளில் அரசு மற்றும் அரசு அல்லாத அமைப்பு அதிகாரிகள், உள்ளூர் அதிகாரிகள் மீட்பு பணிகளில் ஈடுபடுகின்றனர். நீர் சேமிப்பு முறையின் மீது விழிப்புணர்வு கொண்டு வருவதில் முன்னிலை வகித்தல் வேண்டும்.

மழைநீர் சேமித்தல்

நகர்ப் பகுதிகளில் வீட்டின் மேற்கூரை மீது விழும் நீரை சேமித்து வைக்க வேண்டும். இதை எளிதான முறையில் மழைநீர் சேமிப்பு தொட்டியை வந்தடைய செய்தால், நிலத்தடி நீர்மட்டம் உயர் நாம் வழிசெய்யலாம். இவைகளுக்காக கட்டப்பட்டுள்ள நீர்க்குழிகள், தொட்டிகள், குளம், குட்டை மற்றும் கண்மாய்களில் மழைநீரை சேமித்து பயன்படுத்த வேண்டும். சில பகுதிகளில் இம்மழை நீரை வடிகட்டி, சுத்தம் செய்து குடிநீர் தேவைக்காக பயன்படுத்துகிறார்கள்.

வடிநீர் பகுதி மேம்பாடு

Integrated watershed Management Programme (IWMP) ஒருங்கிணைந்த வடிநீர் பகுதி மேலாண்மைத் திட்டத்தின் மூலம் அரசு வறட்சியின் தாக்கத்தை குறைக்க, வறட்சி பாதிக்கப்பட்ட பகுதிகளில் இம்முறையை நடைமுறைப்படுத்தியது. இதன் முக்கிய நோக்கம் சமுதாயத்தை வளப்படுத்துவதும், இயற்கை வளங்களை சரியான முறையில் பயன்படுத்திக் கொள்வதும் ஆகும்.

மண் வளத்திற்கேற்ப நீரை பயன்படுத்த வேண்டும். நீரை தவறாக பயன்படுத்துவதை தடுக்க வேண்டும்.

வயல்களில் மழை நீரை சேமித்தல், காடுகளை வளர்த்தல், விவசாய உற்பத்திகளை அதிகரித்தல், நீர் குறைவாக பயன்படும் மரங்களை நடுத்தல் ஆகியவை முக்கிய செயல்களாகும்.

மரத்தால் அல்லாத காட்டு விளைப் பொருட்களை சேகரிப்பவர்கள், மரவேலை செய்பவர்கள், ஆடுகளை வளர்ப்பவர்கள் ஆகியோர்களின் வாழ்க்கை ஆதாரங்கள் குறைவாக பாதிக்கப்படுகின்றன.

நீங்கள் நீரை சேமிப்பவரா? அல்லது வீணாக்குபவரா?

செயல்	பயன்படுத்துபவர்-	பயன்படுத்துபவர்-2லி	உங்கள் பயன்பாடு (லிடர்)
பல் துலக்குதல்	1லிட்டர்களில் குழாய் திறந்துவிடல் (19)	பிரஷ்டை ஈரமாக்கு, குழாய் மூடல், அலசல் (2)	
காய்கறிகளை சுத்தம் செய்தல்	குழாய் திறந்துவிடல் -11	காய்கறிகளை கழுவ பாத்திரத்தை நிரப்ப(2)	
பாத்திரங்களை கழுவுதல்	குழாய் திறந்துவிடல் -114	பாத்திரம் கழுவ அல்லது அலச, மூழ்கி எடுக்க (19)	
கழிப்பிடம் சுத்தம் செய்தல்	தொட்டின் அளவை பொறுத்து - 20	தொட்டியில் பாட்டில்களை பயன்படுத்துதல்-15	
முகம் மழித்தல்	குழாய் திறந்துவிடல்-18	மழிப்பு கிண்ணம் -0.5	
குளித்தல்	குழாய் திறந்துவிடல்-95	வெறுமனே குளித்தல் சோப்புடன் குளித்தல் 15	
கழுவுதல் கார்/மோட்டார் சைக்கிள் மதிவண்டி	நீர் செல்லும் குழாய் 400/50/20	வாளி 40/20/10	
துணி துவைத்தல் (இயந்திரம்)	முழுச்சுற்று பயன்படுத்த நீரின் அளவு (227)	குறைச்சுற்று குறைந்த நீரளவு (102)	
வீடு கழுவுதல்	நீர்செல் குழாய் மூலமாக 5 நிமிடங்கள் (200)	வாளிகள் 40	
முகம், கைகளை கழுவுதல்	குழாய் திறந்துவிடல் (8)	கழுவும் பாத்திரம் (4)	
மொத்தம்			

நீங்கள் பயன்படுத்தும் நீரின் அளவின் மொத்தத்தை கீழ் உள்ள தரத்தின் மூலம் சரிபார்க்கவும்

- சுற்றுச் சூழல் நாயகன்: <200 லி,
- நீரை சேமிப்பவர்: 201 – 400 லி.,
- நீரை செலவழிப்பவர்: 400 – 600 லி,
- நீரின் வில்லன் : >601 லி.

முக்கியச் சொற்கள்

1. பல்வகை ஆபத்தான மண்டலங்கள்
2. மனிதனால் ஏற்படும் அபாயம்
3. பஞ்சம்
4. பூச்சிக்கொல்லி நோய்கள்
5. சுற்றுச்சூழல் சீர்கேடுகள்
6. வறட்சி

உனது கற்றலை மேம்படுத்துக

1. உங்கள் பகுதியில் ஏற்பட்ட பேரிடர் அல்லது தொலைக்காட்சியில் பார்த்த பேரிடர்களைப் பற்றி விவரி. நடந்த இழப்புகளைக் குறித்துக் கூறுக. இழப்புகளை எதிர்கொள்ள மேற்கொள்ள வேண்டிய நடவடிக்கைகள் யாவை?(AS4)
2. பேரிடரை எப்படி தடுப்பது? எவ்வாறு எதிர்கொள்வது?(AS1)
3. பேரிடர்களைப் பற்றி பெரியோர்களின் அனுபவத்தைக் கேட்டு, அவற்றைப் பற்றி எழுதுக?(AS3)
4. பேரிடர்களை எதிர்கொள்ள மக்களால் மேற்கொள்ளப்பட வேண்டிய முன்னெச்சரிக்கைகள் யாவை?(AS4)
5. வறட்சியால் ஏற்படும் விளைவுகளைக் கூறு.(AS1)
6. நீர் விணாகும் சூழ்நிலைகளை எடுத்துக்கூறி அவற்றைத் தடுக்கும் வழிமுறைகளை எழுது.(AS6)
7. இயற்கைப் பேரிடர்களுடன் தொடர்பான படத்தொகுப்பை தயாரிக்கவும்.(AS3)

WORLD HEALTH ORGANIZATION
BMI CHART for age 14 and 15 - BOYS AND GIRLS

Years	Months	Malnourished (Underweight) Less than		Normal		Malnourished (Obesity) More than	
		GIRLS	BOYS	GIRLS	BOYS	GIRLS	BOYS
14	0	15.4	15.5	15.4 - 27.3	15.5 - 25.9	27.3	25.9
14	1	15.5	15.5	15.5 - 27.4	15.5 - 26.0	27.4	26.0
14	2	15.5	15.6	15.5 - 27.5	15.6 - 26.1	27.5	26.1
14	3	15.6	15.6	15.6 - 27.6	15.6 - 26.2	27.6	26.2
14	4	15.6	15.7	15.6 - 27.7	15.7 - 26.3	26.3	26.3
14	5	15.6	15.7	15.6 - 27.7	15.7 - 26.4	27.7	26.4
14	6	15.7	15.7	15.7 - 27.8	15.7 - 26.5	27.8	26.5
14	7	15.7	15.8	15.7 - 27.9	15.8 - 26.5	27.9	26.5
14	8	15.7	15.8	15.7 - 28.0	15.8 - 26.6	28.0	26.6
14	9	15.8	15.9	15.8 - 28.0	15.9 - 26.7	28.0	26.7
14	10	15.8	15.9	15.8 - 28.1	15.9 - 26.8	28.1	26.8
14	11	15.8	16.0	15.8 - 28.2	16.0 - 26.9	28.2	26.9
15	0	15.9	16.0	15.9 - 28.2	16.0 - 27.0	28.2	27.0
15	1	15.9	16.1	15.9 - 28.3	16.1 - 27.1	28.3	27.1
15	2	15.9	16.1	15.9 - 28.4	16.1 - 27.1	28.4	27.1
15	3	16.0	16.1	16.0 - 28.4	16.1 - 27.2	28.4	27.2
15	4	16.0	16.2	16.0 - 28.5	16.2 - 27.3	28.5	27.3
15	5	16.0	16.2	16.0 - 28.6	16.2 - 27.4	28.5	27.4
15	6	16.0	16.3	16.0 - 28.6	16.3 - 27.4	28.6	27.4
15	7	16.1	16.3	16.1 - 28.7	16.3 - 27.5	28.6	27.5
15	8	16.1	16.3	16.1 - 28.7	16.3 - 27.6	28.7	27.6
15	9	16.1	16.4	16.1 - 28.7	16.4 - 27.7	28.7	27.7
15	10	16.1	16.4	16.1 - 28.8	16.4 - 27.7	28.8	27.7
15	11	16.2	16.5	16.2 - 28.8	16.5 - 27.8	28.8	27.8

India Map Showing places related to Freedom struggle

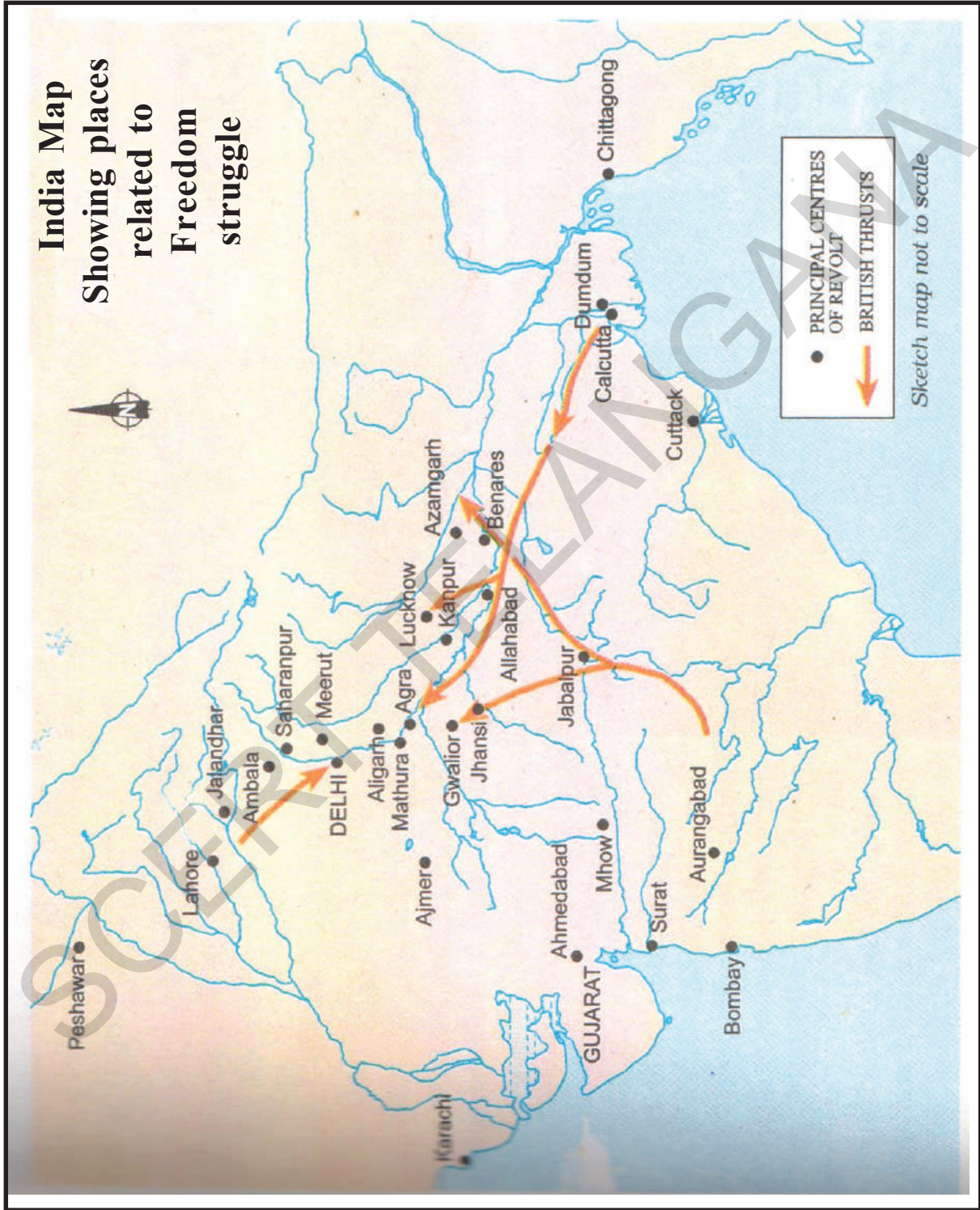

World Outline Map

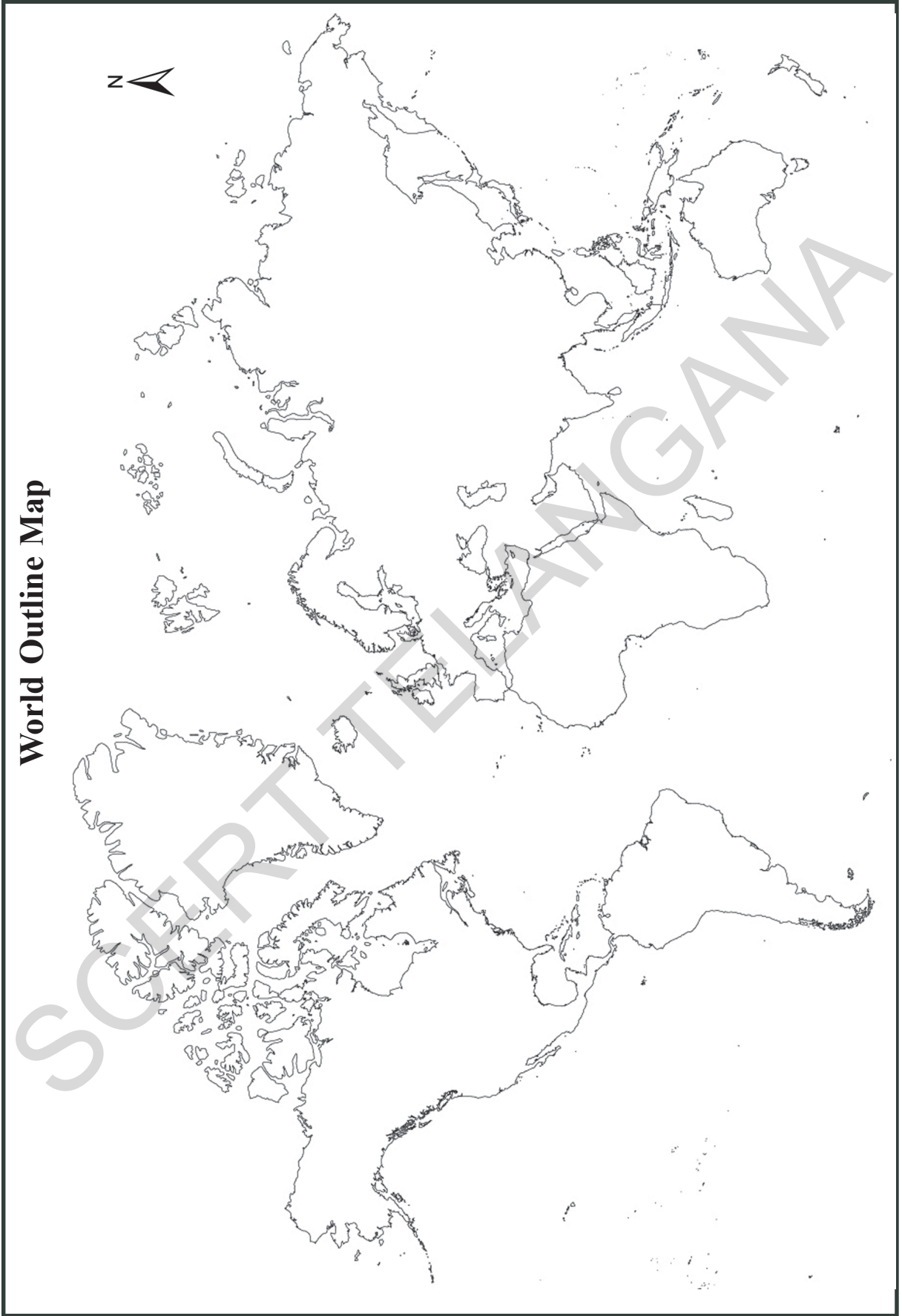

Telangana Political Map

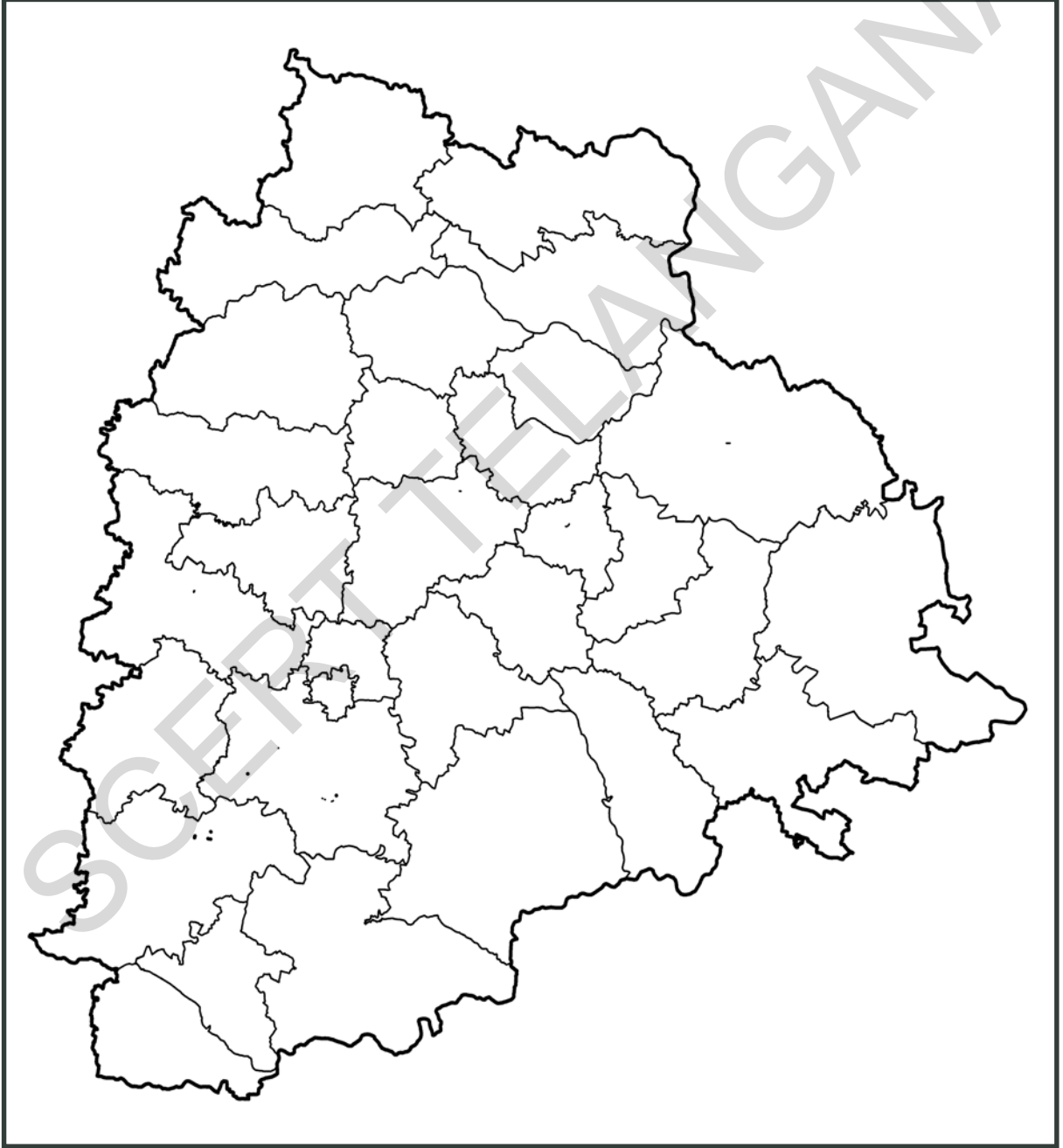

European Period in India - Timeline

1500-1700	European trading companies establish bases in India: the Portuguese in Panaji in 1510; the Dutch in Masulipatnam, 1605; the British in Madras in 1639, in Bombay in 1661, and in Calcutta in 1690; the French in Pondicherry in 1673
1757	Decisive victory of the British in the Battle of Plassey; the British become rulers of Bengal
1773	Supreme Court set up in Calcutta by the East India Company
1803	Lord Wellesley's Minute on Calcutta town improvement
1818	British takeover of the Deccan; Bombay becomes the capital of the new province
1853	Railway from Bombay to Thane
1857	First spinning and weaving mill in Bombay
1857	Universities in Bombay, Madras and Calcutta
1870s	Beginning of elected representatives in municipalities
1881	Madras harbour completed
1896	First screening of a film at Watson's Hotel, Bombay
1896	Plague starts spreading to major cities
1911	Transfer of capital from Calcutta to Delhi

National Movement - Timeline

1915	Mahatma Gandhi returns from South Africa
1917	Champaran movement
1918	Peasant movements in Kheda (Gujarat), and workers' movement in Ahmedabad
1919	Rowlatt Satyagraha (March-April)
1919	Jallianwala Bagh massacre (April)
1921	Non-cooperation and Khilafat Movements
1928	Peasant movement in Bardoli
1929	"Purna Swaraj" accepted as Congress goal at the Lahore Congress (December)
1930	Civil Disobedience Movement begins; Dandi March (March-April)
1931	Gandhi-Irwin Pact (March); Second Round Table Conference (December)
1935	Government of India Act promises some form of representative government
1939	Congress ministries resign
1942	Quit India Movement begins (August)
1946	Mahatma Gandhi visits Noakhali and other riot-torn areas to stop communal violence
14-15 August 1947	Pakistan is formed; India gains independence. Mahatma Gandhi tours Noakhali in East Bengal to restore communal harmony

Members of the Drafting Committee of the Constitution

The Drafting Committee for framing the constitution was appointed on 29 August 1947, . The committee comprised of a chairman and six other members. In addition a constitutional advisor was also appointed.

The committee members were:

Dr B. R. Ambedkar - Chairman

K M Munshi (Ex- Home Minister, Bombay)

Alladi Krishnaswamy Iyer (Ex- Advocate General, Madras State)

N Gopalaswami Ayengar (Ex-Prime Minister, J&K, member of Nehru Cabinet)

B L Mitter (Ex-Advocate General, India)

Md. Saadullah (Ex- Chief Minister of Assam, Muslim League member)

D P Khaitan (lawyer).

Sir Benegal Narsing Rao was appointed as the constitutional advisor. He later became First Indian Judge in International Court of Justice in 1950.

Other Committee members:

B L Mitter resigned from the committee. He was replaced by **Madhav Rao** (Legal Advisor of Maharaja of Vadodara).

D P Khaitan passed away and was replaced by **T T Krishnamachari**.

Socio - Religious Movements

Sl. No.	Organisation	Founder	Year of Foundation	Purpose
1.	Brahma Samaj	Raja Rammohan Roy	1828	The aim of these organisations (1&2) was to attack evils in Hinduism and purify Hinduism, social and economic reforms, inter caste marriages, western education, women education, widow remarriage.
2.	Prarthana Samaj	Dr. Atma Ram Pandurang	1867	
3.	Satya Shodhak Samaj	Jyotiba Phule	1873	Upliftment of lower to reform and protected orthodoxy.
4.	Mohammedan Literacy Society	Nawab Abdul Latif	1863	Spread of education, among Muslims.
5.	Arya Samaj	Swami Dayanand Saraswati	1875	Religious and social reforms, Vedic philosophy.
6.	Theosophical Society	Madam Blavatsky, Henry Olcott	1882	Revival of Vedic philosophy.
7.	Ramakrishna Mission	Swami Vivekananda	1887	Propagate teaching of Rama krishna and to do social work.
8.	Harijan Sewak Sangha	Mahatma Gandhi	1932	Upliftment of backward classes and provide education to them.

Telangana State - Places to Visit

District	Places to Visit
Jayashankar Dist	More forest Area, Medaram-Samakka Sarakka -Biggest tribal "Jathara", Palampeta Ramappa, Kaleshwara Muktheshwara Swamy, Ghanapuram Kotagullu, Pandavula Gutta, Lkanavaram Tank, Kochenta Narasimha Swamy Temple, The biggest ITDA-Yeturunagaram.
Janagaon Dist	Janagoan by the Impact of Jaina's, Palakurthy Someshwara Laxminarasimha Swamy, Jeedical Veerachala Sri Seetharama chandra swamy, Pembarthi Handmades, Bammera - Birth Place of a great Poet Sri Bammera Pothana, Palakurthy - Birth place of Palkurki Somanatha.
Warangal Urban Dist	Mamunuru airport, NIT Engineering college, Bhadrakali Temple, Thousand pillars temple, Warangal Mudfort, Rockfort, Kushmahal, Kaloji Health University, Khajipeta junction.
Warangal Rural Dist	Pakalalake, Pakala Shiva Temple, Ainavolu Temple, Bheemunipadam waterfall, Kommala Jathara, Gangadevipalli Grampanchayat.
Mahabubabad Dist	Kurivi Sri Veerabhadra Swamy Temple, Anantharam-Sri Venkateshwara Swamy, Dornakal - Church, Gudur - Bheemunipadam, Narsimhulupeta - Sri Venkateshwara Swamy.
Adilabad Dist	Gayatri kanakai waterfall, Pochera waterfall, Sathnala Project, Mathadi Vagu Project.
Nirmal Dist	Basara Gnanasaraswathi devi Temple, Papeshwaram Temple, Adelli Mahapochamma Temple, Swarna, Gaddenna Vagu, Kadem lake, Sadarmat Barage.
Manchiryal Dist	Singareni Coal Mines, Gandhari Quila, Gandhari Sylvan, Jaipur Mandal - Crocodiles sanctuary, Kotapally Mandal-Blackbuck sanctuary, Jannaram Mandal - Tigers sanctuary, Jaipur Mandal - Power Project.
Komaram Bheem Dist	Jodeghat, Saptagundala waterfall, Samuthula waterfall, Shankarloddi, Arjunloddi Caves, Shiva Temple in Wankidi
Nalgonda Dist	Nagarjunasagar, Moosi Project, Chandampet caves, Devarkonda Fort, Mallanna Temple in Yeleshwaram.
Suryapet Dist	1000 Years Old Chennakeshwava Temple in Pillalamarri
Yadadri Dist	Laxminarasimha swamy in Yadadri, Jaina Temple in Kolanupaka, 1000 Years old Bhuvanagiri Fort built on single Rock

Telangana State - Places to Visit

District	Places to Visit
Hyderabad Dist	Golkonda Fort, Charminar, Hussain Sagar, Birla Mandir, Birla Science Museum, Birla Planetarium, Public Gardens, Assembly, Hi-tech City, Silparamam, Ocean Park, Nehru Zoological Park, Qutub Shahi Tombs, Indira Park, NTR Gardens, Lumbini Park, Ravindra Bharathi, Salar Jung Museum, ...
Jogulamba Dist	Jogulamba Temple - 5th Temple of 18 Shaktipeetas, Gadwala Estate, Anjaneya Swamy Temple at Bichupally, Nettempadu Joorala Project.
Nagarkurnool Dist	Nagarjuna Sagar Tiger Sanctuary, Kalwakurthy Lift Irrigation, Srisailam Left Canal Tunnel, Nallamala Sanctuary, Umamaheshwaraswamy Temple, Vattem Venkateshwara Swamy Temple, Someshwara Temple in Somashila, Mallelatheertham waterfall
Kama Reddy Dist	Siddarameshwara Temple in Bikkanur, Kalabhairava Temple, Laxmi Narasimha Swamy Temple, Bugga Rameshwara Temple, Nizamsagar, Pocharam, Koulasanala Project, Domakonda Estate, Pocharam Project, Pocharam Sanctuary, Gayatri, Magi Sugar Mill.
Wanaparthy Dist	Sri Ranganayaka Temple in Srirangapuram, Ramanpadu Balancing Reservoir, Wanaparthy Estate.
Mahabubnagar Dist	Pillalamarri, Sri Venkateshwara Temple in Mannemkonda.
Nizambad Dist	Sriramsagar Project, Nizam Sugar Mill at Bodhan, Rurdruru Agriculture Research Centre, Badapahad Darga, Prison of Quila, Ghadi of Sirnapally, Sarangapur, Hanuman Temple, Quila of Dischpally, Rama Temple, Deval Masjid, Kandakurthy Triple Alliance, Ramadugu Lake, Guthpa Lift Irrigation, Ali Sagar, Ashok Sagar, Janakampeta, Bheema Hills, Ashtamukhi Lake.
Khammam Dist	Sthambhadri Laxminarasimha Swamy, Nelakondapally Budha Sthoopa, Sttupalli opencost mining, House of Ramadas, Quila of Khammam.
Medak Dist	Yedupayala Vanadurga Jathara, Medak Church, Quila of Medak, Jaina Mandir in Kolcharam, Forest of Narsapur, Pocharam Sanctuary.
Ranga Reddy Dist	International Airport, Chilkur Balaji Temple, Ammapalli Temple at Narkuda, Himayat Sagar, Osman sagar (Gandipet), NRSC - Shadnagar, Swayambhu Ramalingeshwara Temple.
Siddipet Dist	Komaravelli Mallanna, Saraswathi Temple at Wargal, Nacharam Laxmi Narasimha Swamy Temple, Jagdevpur Varadaraja Swamy, Konda pochamma, Panduranga Ashram, Karkapatla Industrial Park, Kotilingeshwara Temple, Komati Tank.

Telangana State - Places to Visit

District	Places to Visit
Jagityal Dist	Laxminarasimha Swamy Temple in Dharmapuri, Kondagattu Anjaneya Swamy.
Vikarabad Dist	Ananthagiri Hills, Padmanabhaswamy Temple, Bugga Rameshwaram, Bhookailash, Ekamabareswaram, Juntupally Ramudu, Kondagal Venkateshwara Swamy, Projects of Kotipally, Laknapur, Sarpan Pally, Juntu Pally.
Rajinna Dist	Rajarajeshwara Swamy Temple in Vemulawada, Upper Maner Lake.
Medchal Dist	Sri Ramalingeshwara Swamy Temple at Keesaragutta, Jaina, Budha Centres.
Bhadradi Dist	Sri Seetha Ramaswamy Temple in Bhadradi, Bogtha Water Falls, Pranashala, Projects of Peddavagu, Mukha Mamidi, Kinnerasani, Palem Vagu, KPTS, GENCO Power Plants, National Mining Development Organisation.
Peddapalli Dist	Yellampally, Yelmadugu Lakes, Quila of Ramagiri, Sabitham Waterfalls.
Sanga Reddy Dist	ICRISAT, BHEL, Singuru Lake, Zarasangham, Kethaki Sangameshwara Temple, Yeddumailaram Ordinance factory.
Karimnagar Dist	Old Name was Yelagandula, Lower Maner Lake, World Famous Silver Philigri Art.

RIGHTS OF THE CHILD

India is a signatory to the 'Convention on the Rights of the Child'. Thus India is obliged to protect the Rights of Children. Some of them are:

- **The Right to Survival:** which includes the Right to life, health, nutrition and adequate standards of living;
- **The Right to Protection:** which includes the Freedom from all forms of exploitation, abuse, inhuman or degrading treatment and neglect;
- **The Right to Development:** which includes the Right to Education, support for early childhood development and care, social security and the right to leisure, recreation and cultural activities;
- **The Right to Participation:** which includes respect for the views of the Child, freedom of expression, access to appropriate information and freedom of thought, conscience and religion.

The Indian state has made some significant Laws for Children such as:

- The Children (pledging of labour) Act, 1933 aims at eradicating the evil of pledging the labour of young children by their parents to employers in lieu of loans and advances;
- The Employment of Children Act, 1938 lays down that children cannot be employed in hazardous works;
- The Factories Act, 1948 provides that children shall not be required or allowed to work in any factory.

The learner....

- Locates the mining regions of coal and other minerals and extension of forests in Telangana map.
- Analyses on issues of women, social reforms, child marriages and caste.
- Locates the places where national movement in India took place.
- Explains about First Information Report related to complain to the police and the functioning of judiciary in India.
- Explains the election process for Lok Sabha Members, President, Vice President of India.
- Explains the uses of Maps.
- Analyses the reasons for Global Warming
- Explains the process of seasons occurrence.
- Explains the living of people in polar regions and their food, clothing, transportation and shelter.
- Analyses the bank services, different activities and various accounts.
- Analyses the effect of the changes in technology in agriculture sector.
- Creates a pamphlet on the government activities with regard to Public Health
- Distinguishes the Permanent Settlement Act and Ryotwari System.
- Compares the extremist and the moderate stages of Indian National Movement.
- Explains about the movements taken up by Mahatma Gandhi prior to his joining with the National movement and Non cooperation, Quit India movement.
- Explains the feudal system of Nizam's period and the atrocities of Razakars.
- Prepares a table showing various Arts and Art forms.
- Interprets impact of Cinema on Society.
- Locates the Cricket Playing Countries on World map.



పాఠశాల విద్య, శాఖ
తెలంగాణ ప్రభుత్వం

विद्यया ऽ मृतमश्नुते



एन सी ई आर टी
NCERT